

125 Duke

Art.nr 3213561sv



KTM

KÄRA KTM-KUND

Vi gratulerar dig till ditt köp av en KTM-motorcykel. Du äger nu en modern, sportig motorcykel som du kommer ha mycket glädje av om du tar hand om den och sköter den på rätt sätt.

Vi önskar dig mycket nöje!

Notera ditt fordons serienummer.

Chassinummer (📖 s 20)	Återförsäljarens stämpel
Motornummer (📖 s 21)	
Nyckelnummer (📖 s 21)	

Vid tryck motsvarade bruksanvisningen seriens senaste version. Små avvikelser p.g.a. vidareutveckling av motorcyklarnas konstruktion kan ej helt uteslutas.

Samtliga uppgifter är ej bindande. KTM Sportmotorcycle GmbH förbehåller sig framför allt rätten att ändra och/eller stryka teknisk information, priser, färger, former, material, service, konstruktioner, utrustning och dyl utan ersättning eller förvarning, samt att anpassa dessa till lokala företeelser och ställa in tillverkningen av en viss modell utan förvarning. KTM kan inte garantera leverans eller ansvara för avvikelser från bilder och beskrivningar eller för tryckfel och andra fel. De avbildade modellerna innehåller delvis specialutrustning som inte ingår som standard i leveransen.

© 2017 KTM Sportmotorcycle GmbH, Mattighofen Österrike
Alla rättigheter förbehållna



3213561sv

02/2017

KÄRA KTM-KUND

Eftertryck, helt eller delvis, samt all typ av flerfaldigande är endast tillåtet efter upphosvrättsinnehavarens skriftliga medgivande.



ISO 9001(12 100 6061)

KTM använder kvalitetsstyrningsrutiner enligt kvalitetsstandarden ISO 9001 för att uppnå högsta möjliga produktkvalitet.

Utfärdat av: TÜV Management Service

REG.NO. 12 100 6061

KTM Sportmotorcycle GmbH
5230 Mattighofen, Österrike

Detta dokument gäller för följande modeller:

125 Duke EU (F4003Q1, F4003Q2, F4003Q3, F4003Q4)

INNEHÅLLSFÖRTECKNING

3

1	FRAMSTÄLLNINGSMEDEL	7	5.4	Nyckelnummer	21
	1.1 Symboler	7	6	REGLAGE	22
	1.2 Format	8	6.1	Kopplingshandtag	22
2	SÄKERHETSANVISNINGAR	9	6.2	Bromshandtag	22
	2.1 Avsedd användning	9	6.3	Gashandtag	23
	2.2 Felaktig användning	9	6.4	Reglage till vänster på styret	23
	2.3 Säkerhetsanvisningar	9	6.4.1	Kombinationsbrytare	23
	2.4 Risknivåer och symboler	10	6.4.2	Ljusomkopplare	24
	2.5 Varning för manipulationer	10	6.4.3	Menyknapp	24
	2.6 Säker drift	11	6.4.4	Blinkersomkopplare	25
	2.7 Skyddsutrustning	12	6.4.5	Signalhornsknapp	25
	2.8 Arbetsregler	12	6.5	Reglage till höger på styret	26
	2.9 Miljö	12	6.5.1	Nödavstängningsknapp	26
	2.10 Bruksanvisning	13	6.5.2	Elstartknapp	26
3	VIKTIG INFORMATION	14	6.6	Tändnings-/styrlås	27
	3.1 Garanti, reklamationsrätt	14	6.7	Spärra styret	27
	3.2 Drivmedel, tillsatsmedel	14	6.8	Låsa upp styret	28
	3.3 Reservdelar, tillbehör	14	6.9	Öppna tanklocket	28
	3.4 Service	15	6.10	Stänga tanklocket	30
	3.5 Bilder	15	6.11	Sadellås	30
	3.6 Kundtjänst	15	6.12	Verktygssats	31
4	FORDONSVY	16	6.13	Handtag	31
	4.1 Fordon, sett framifrån, vänster sida (översikt)	16	6.14	Passagerarfotpinne	32
	4.2 Fordon, sett bakifrån, höger sida (översikt)	18	6.15	Växelspak	32
5	SERIENUMMER	20	6.16	Fotbromspedal	33
	5.1 Chassinummer	20	6.17	Sidostöd	34
	5.2 Typskylt	20	7	KOMBINATIONSSINSTRUMENT	35
	5.3 Motornummer	21	7.1	Kombinationsinstrument	35

INNEHÅLLSFÖRTECKNING

4

7.2	Aktivering och test	35	7.17.13	ABS	56
7.3	Dag-natt-läge	36	7.17.14	Favourites.....	57
7.4	Varningar	37	7.17.15	Quick Selector 1	57
7.5	Kontrollampor	38	7.17.16	Quick Selector 2	58
7.6	Display	40	7.17.17	Bluetooth	58
7.7	Varvtal.....	42	7.17.18	Shift Light	59
7.8	Växlingsblixl.....	43	7.17.19	Ställa in tid och datum.....	60
7.9	Hastighet.....	44	7.17.20	DRL	61
7.10	ODO-display	44	7.17.21	Distance	62
7.11	Visning av kylväsketemperatur	45	7.17.22	Temp	63
7.12	Bränsleindikator	45	7.17.23	Fuel Cons	63
7.13	Tid.....	46	7.17.24	Language	64
7.14	Favourites-display.....	46	7.17.25	Service	64
7.15	Quick Selector 1-display	47	7.17.26	Extra Functions	65
7.16	Quick Selector 2-display	47	8	IDRIFTTAGANDE	66
7.17	Meny	48	8.1	Anvisningar för det första idrifttagandet.....	66
7.17.1	KTM MY RIDE (tillval)	48	8.2	Köra in motorn	67
7.17.2	Info	49	8.3	Lasta fordonet.....	68
7.17.3	Motorcycle.....	49	9	KÖRANVISNING.....	70
7.17.4	Settings	50	9.1	Kontroll- och skötselarbeten inför varje idrifttagande	70
7.17.5	Preferences.....	50	9.2	Starta motorcykeln	71
7.17.6	Pairing (tillval).....	51	9.3	Börja köra.....	73
7.17.7	Audio (tillval).....	52	9.4	Växla, köra	73
7.17.8	Telefoni (tillval)	53	9.5	Bromsa in.....	76
7.17.9	General Info.....	54	9.6	Stanna, parkera	78
7.17.10	Trip 1	54	9.7	Transport.....	80
7.17.11	Trip 2	55	9.8	Fylla på bränsle	81
7.17.12	Warning.....	55			

INNEHÅLLSFÖRTECKNING

10	SERVICESHEMA	83	13.3	Kontrollera bromsvätskenivån i frambromsen	107
10.1	Extra information.....	83	13.4	Fylla på frambromsens bromsvätska 	108
10.2	Obligatoriskt arbete.....	83	13.5	Kontrollera frambromsens bromsbelägg.....	110
10.3	Rekommenderat arbete	85	13.6	Kontrollera fotbromspedalens spel	111
11	INSTÄLLNING AV CHASSIT	86	13.7	Ställa in fotbromspedalens spel 	112
11.1	Ställa in fjäderbenets fjäderförspänning 	86	13.8	Kontrollera bromsvätskenivån i bakbromsen	113
11.2	Ställa in växelspaken	87	13.9	Fylla på bromsvätska för bakbromsen 	114
12	SERVICEARBETEN PÅ CHASSIT	88	13.10	Kontrollera bakbromsens bromsbelägg	116
12.1	Lyfta upp motorcykeln med lyftanordningen baktill.....	88	14	HJUL, DÄCK	118
12.2	Ta ned motorcykeln från lyftanordningen baktill	88	14.1	Demontera framhjulet 	118
12.3	Lyfta upp motorcykeln med lyftanordningen framtilt	89	14.2	Montera framhjulet 	119
12.4	Ta ned motorcykeln från lyftanordningen framtilt....	90	14.3	Demontera bakhjulet 	121
12.5	Rengöra gaffelbenens dammtätningar	91	14.4	Montera bakhjulet 	122
12.6	Ta bort passagerarsadel	92	14.5	Kontrollera bakhjulsnavets gummidämpare 	125
12.7	Montera passagerarsadel	93	14.6	Kontrollera däckens skick	126
12.8	Ta bort förarsadel	93	14.7	Kontrollera lufttrycket i däcken.....	128
12.9	Montera förarsadel.....	94	15	ELSYSTEM	130
12.10	Kontrollera om kedjan är smutsig	94	15.1	Varselljus (DRL)	130
12.11	Rengöra kedjan	95	15.2	Demontera batteri 	131
12.12	Kontrollera kedjespänning	96	15.3	Montera batteriet 	132
12.13	Ställa in kedjespänningen.....	97	15.4	Ladda batteriet 	133
12.14	Kontrollera kedja, bakdrev och framdrev	99	15.5	Byta säkringar för ABS	136
12.15	Demontera framspoilern	102	15.6	Byta säkringar på de enskilda strömförbrukarna	138
12.16	Montera framspoilern.....	103	15.7	Kontrollera strålkastarinställningen.....	140
13	BROMSSYSTEM	104	15.8	Ställa in strålkastarens räckvidd	140
13.1	Låsning fria bromsar (ABS).....	104	15.9	Diagnoskontakt	142
13.2	Kontrollera bromsskivorna	106	15.10	USB-diagnosuttag.....	142

INNEHÅLLSFÖRTECKNING

6

16	KYLSYSTEM.....	143	22.3.2	Kylvätska	175
16.1	Kylsystem.....	143	22.3.3	Bränsle	175
16.2	Kontrollera frostskyddet och kylvätskenivån.....	144	22.4	Chassi	175
16.3	Kontrollera kylvätskenivån	146	22.5	Elsystem	176
16.4	Tappa av kylvätska 🐁.....	148	22.6	Däck.....	177
16.5	Fylla på/avlufta kylsystemet 🐁.....	150	22.7	Gaffel	177
17	INSTÄLLNING AV MOTORN	153	22.8	Fjäderben.....	178
17.1	Kontrollera gasvajerns spel	153	22.9	Åtdragningsmoment chassi	178
17.2	Ställa in gasvajerns spel 🐁.....	154	23	FÖRSÄKRAN OM ÖVERENSSTÄMMELSE	183
17.3	Kontrollera kopplingshandtagets spel.....	154	23.1	EU-försäkrans om överensstämmelse	183
17.4	Ställa in kopplingshandtagets spel 🐁.....	156	23.2	FCC-försäkrans om överensstämmelse	184
18	SERVICEARBETEN PÅ MOTORN.....	157	24	BRÄNSLEN, VÄTSKOR OCH OLJOR.....	186
18.1	Kontrollera motoroljenivån	157	25	ÖVRIGA MEDEL.....	189
18.2	Byta motorolja och oljefilter, rengöra oljesilen 🐁.....	157	26	STANDARDER.....	191
18.3	Fylla på motorolja	160	27	FACKORDSFÖRTECKNING	192
19	RENGÖRING, SKÖTSEL.....	162	28	LISTA MED FÖRKORTNINGAR	193
19.1	Rengöra motorcykeln.....	162	29	LISTA MED SYMBOLER	194
19.2	Kontroll- och skötselarbeten för vinterkörning	164	29.1	Röda symboler.....	194
20	FÖRVARING	166	29.2	Gula och orangea symboler.....	194
20.1	Förvaring.....	166	29.3	Gröna och blåa symboler.....	194
20.2	Idrifttagande efter förvaring.....	167	INDEXFÖRTECKNING	195	
21	FELSÖKNING	168			
22	TEKNISK INFORMATION	171			
22.1	Motor.....	171			
22.2	Åtdragningsmoment motor	172			
22.3	Volymer.....	174			
22.3.1	Motorolja.....	174			

1.1 Symboler

Nedan förklaras symbolerna som används i bruksanvisningen.



Betecknar en väntad reaktion (t ex ett arbetssteg eller en funktion).



Betecknar en oväntad reaktion (t ex ett arbetssteg eller en funktion).



Alla arbeten med den här symbolen kräver expertis och tekniskt kunnande. För din egen säkerhet, överlåt dessa arbeten till en auktoriserad KTM-verkstad! Där servas din motorcykel av utbildad personal med specialverktyg på bästa sätt.



Betecknar en sidhänvisning (mer information finns att läsa på den sidan).



Betecknar en upplysning som innehåller närmare information eller tips.



Betecknar resultatet av ett testmoment.

1.2 Format

Nedan beskrivs de typsnittsformat som används i bruksanvisningen.

Egennamn	Betecknar ett egennamn.
Namn®	Betecknar ett registrerat namn.
Varumärke™	Betecknar ett varumärke.
<u>Understrukna begrepp</u>	Hänvisar till tekniska detaljer om fordonet eller facktermer som förklaras i facktermsförteckningen.

2.1 Avsedd användning

KTM sportmotorcyklar är designade och konstruerade för normal körning på allmänna vägar. De är inte konstruerade för att användas på tävlingsbanor och utanför asfalterade vägar.



Info

Motorcykeln är endast godkänd för allmän vägtrafik i ett homologerat utförande.

2.2 Felaktig användning

Använd fordonet endast på avsett vis.

Vid icke ändamålsenlig användning av fordonet föreligger risk för person-, material- och miljöskador.

All typ av användning av fordonet som inte motsvarar ändamålsenlig användning och användningsdefinitionen, klassas som felaktig användning.

Felaktig användning innefattar dessutom användning av drivmedel och tillsatsmedel som inte uppfyller kraven för den aktuella tillämpningen.

2.3 Säkerhetsanvisningar

För säker hantering av fordonet måste några säkerhetsanvisningar observeras. Läs därför igenom denna anvisning noggrant. Säkerhetsanvisningarna är tydligt utmärkta i texten och det finns länkar till de berörda avsnitten.



Info

På fordonet finns olika informations- och varningsdekaler fastsatta på väl synliga ställen. Ta inte bort några informations-/varningsdekaler. Om dessa saknas kan du själv eller andra personer missa faror och skada sig på grund av detta.

2.4 Risknivåer och symboler



Fara

Kännetecknar en risk som direkt eller med säkerhet leder till dödsfall eller svåra, kvarstående skador om inte lämpliga åtgärder vidtas.



Varning

Kännetecknar en risk som sannolikt leder till dödsfall eller svåra skador om inte lämpliga åtgärder vidtas.



Försiktigt

Kännetecknar en risk som kan leda till lätta skador om inte lämpliga åtgärder vidtas.

Observera

Kännetecknar en risk som leder till avsevärda maskin- och materialskador om inte lämpliga åtgärder vidtas.



Varning

Kännetecknar en risk som kan leda till miljöskador om inte lämpliga åtgärder vidtas.

2.5 Varning för manipulationer

Det är förbjudet att göra ändringar på ljuddämpande komponenter. Det är förbjudet enligt lag att vidta följande åtgärder eller att ändra till något av nedanstående tillstånd:

- 1 Borttagning eller upphävande av funktionen av ljuddämpande utrustning eller komponenter på ett nytt fordon innan det säljs eller levereras till kunden eller under fordonets bruksperiod för andra ändamål än för service, reparation eller byte samt
- 2 användning av fordonet efter att sådan utrustning eller komponent har tagits bort eller tagits ur funktion.

Exempel på olaglig manipulation:

- 1 Borttagning eller borrning av hål i slutdämpare, stötplåtar, grenrör eller andra avgasledande komponenter.
- 2 Borttagning eller borrning av hål i delar av insugningssystemet.
- 3 Användning i felaktigt underhållsskick.
- 4 Att byta rörliga delar på fordonet eller delar av avgassystemet eller insugningssystemet mot delar som inte godkänts av tillverkaren.

2.6 Säker drift



Fara

Risk för olyckor En oskicklig förare utgör en risk för sig själv och andra.

- Använd inte fordonet om din trafikskicklighet har påverkats av alkohol, droger eller läkemedel.
- Använd inte fordonet om din fysiska eller psykiska kapacitet är otillräcklig.



Fara

Risk för förgiftning Avgaser är giftiga och kan leda till medvetslöshet och dödsfall.

- Säkerställ alltid tillfredsställande ventilation när motorn är igång.
- Använd en lämplig utsugsanläggning när du ska starta eller köra motorn i ett slutet utrymme.



Varning

Risk för brännskador Vissa fordonsdelar blir mycket varma när fordonet är i drift.

- Vidrör inga delar som avgassystem, kylare, motor, stötdämpare eller bromssystem innan de svalnat av.
- Låt fordonsdelarna svalna av innan arbetet påbörjas.

Fordonet får endast användas i tekniskt felfritt skick och för avsedd användning samt med hänsyn till säkerhet och miljö.

Vid körning på allmän väg krävs ett godkänt körkort.

Störningar som kan äventyra säkerheten ska omedelbart åtgärdas i en auktoriserad KTM-verkstad.

Observera de informations- och varningsdekalerna som sitter på fordonet.

2.7 Skyddsutrustning



Varning

Risk för personskador Att köra utan eller med bristfällig skyddsutrustning innebär en ökad säkerhetsrisk.

- Bär lämplig skyddsutrustning som hjälm, stövlar, handskar samt byxor och jacka med skydd vid all körning.
- Använd alltid skyddsutrustning i felfritt skick som uppfyller de lagstadgade kraven.

För din egen säkerhets skull rekommenderar KTM att skyddsutrustning alltid ska användas vid körning.

2.8 Arbetsregler

Vissa arbeten kräver specialverktyg. Dessa följer inte med fordonet, men kan beställas med hjälp av de nummer som står inom parantes. Exempel: lagerurdragare (15112017000)

Vid montering ska ej återanvändbara detaljer (t ex självlåsande skruvar och muttrar, tätningar, tätningsringar, o-ringar, splintar, låsbrickor) ersättas med nya.

Till vissa skruvar krävs det skruvlåsningsmedel (t ex **Loctite**®). I dessa fall ska tillverkarens anvisningar följas vid användningen.

Detaljer som ska återanvändas efter isärtagningen ska rengöras och kontrolleras så att de inte är skadade eller slitna. Skadade eller slitna detaljer ska ersättas med nya.

Efter reparations- och servicearbeten ska fordonets driftsäkerhet säkerställas.

2.9 Miljö

Genom ansvarsfullt bruk av motorcykeln kan man förhindra att problem och konflikter uppstår. För att säkerställa motorcyklismens framtid ska man alltid förvissa sig om att man använder motorcykeln lagligt, visar miljömedvetande och respekterar andra människors rättigheter.

Vid återvinning och hantering av spillolja, reservdelar och övriga drivmedel och tillsatsmedel ska det aktuella landets gällande lagar och bestämmelser alltid följas.

Eftersom motorcyklar inte berörs av EU-direktivet för skrotning av fordon finns det inga lagar som reglerar hur skrotningen av motorcyklar ska gå till. Din auktoriserade KTM-återförsäljare hjälper gärna till.

2.10 Bruksanvisning

Denna bruksanvisning ska läsas noggrant och fullständigt innan den första turen med motorcykeln görs. Bruksanvisningen innehåller mycket information och många tips som underlättar vid körning, hantering och service. Endast genom att läsa bruksanvisningen vet du hur du bäst kan ställa in fordonet efter dina behov och hur du kan skydda dig mot skador.

Förvara alltid bruksanvisningen lättillgängligt, så att den finns till hands när du måste slå upp något.

Om du vill veta mer om fordonet eller om du har frågor om bruksanvisningen är du välkommen att kontakta en auktoriserad KTM-återförsäljare.

Bruksanvisningen är en viktig del av fordonet och måste överlämnas till den nya ägaren om fordonet säljs.

3.1 Garanti, reklamationsrätt

Arbetena i serviceschemat ska utföras på en auktoriserad KTM-verkstad och kvitteras både i service- och garantihäftet och i **KTM Dealer.net** eftersom all garanti annars upphör att gälla. Skador och följskador som beror på manipulation eller ombyggnad av fordonet täcks inte av garantin.

Mer information om garanti och reklamationsrätt samt hur dessa anspråk hanteras står i service- och garantihäftet.

3.2 Drivmedel, tillsatsmedel



Varning

Risker för miljön Icke fackmässig hantering av bränsle innebär risk för miljöskador.

- Låt inte bränslet hamna i grundvattnet, marken eller avloppssystemet.

Använd endast drivmedel och tillsatsmedel (t.ex. bränslen och smörjmedel) enligt specifikationen i bruksanvisningen.

3.3 Reservdelar, tillbehör

För din egen säkerhets skull: Använd alltid sådana reservdelar och tillbehör som har godkänts eller rekommenderas av KTM. Låt en auktoriserad KTM-verkstad montera reservdelar och tillbehör. KTM ansvarar inte för andra produkter eller för skador som uppstår p g a att andra produkter används.

Vissa reservdelar och tillbehör står angivna inom parentes vid respektive beskrivning. Din auktoriserade KTM-återförsäljare hjälper gärna till.

De aktuella **KTM PowerParts** för ditt fordon hittar du på KTM:s webbsida.

Internationella KTM-webbplatsen: <http://www.ktm.com>

3.4 Service

För att fordonet ska fungera felfritt och för att undvika ökat slitage ska anvisningarna i bruksanvisningen angående service, skötsel samt anpassning av motor och chassi följas. Felaktig anpassning av chassit kan leda till skador och brott på chassits komponenter.

Om fordonet används under svåra förhållanden, t ex i ösregn, stark hetta eller med tung packning, kan det leda till att vissa komponenter utsätts för ökat slitage. Detta gäller främst drivlinan, bromssystemet och fjädringen. Därför kan det vara nödvändigt att kontrollera och ev. byta ut dessa delar redan innan underhållsintervallet har gått ut.

De föreskrivna inkörningstiderna samt serviceintervallen måste hållas. Detta förlänger din motorcykels livslängd.

3.5 Bilder

Bilderna i denna instruktion visar i vissa fall fordon med specialutrustning.

För att förtydliga beskrivningen och förklaringen kan vissa delar vara demonterade eller saknas på bilden. Det är inte alltid nödvändigt att demontera delen för att kunna följa beskrivningen. Följ anvisningarna i texten.

3.6 Kundtjänst

Om du har frågor om ditt fordon eller om KTM hjälper din auktoriserade KTM-återförsäljare gärna till.

En lista över auktoriserade KTM-återförsäljare finns på KTM:s webbplats.

Internationella KTM-webbplatsen: <http://www.ktm.com>

4.1 Fordon, sett framifrån, vänster sida (översikt)

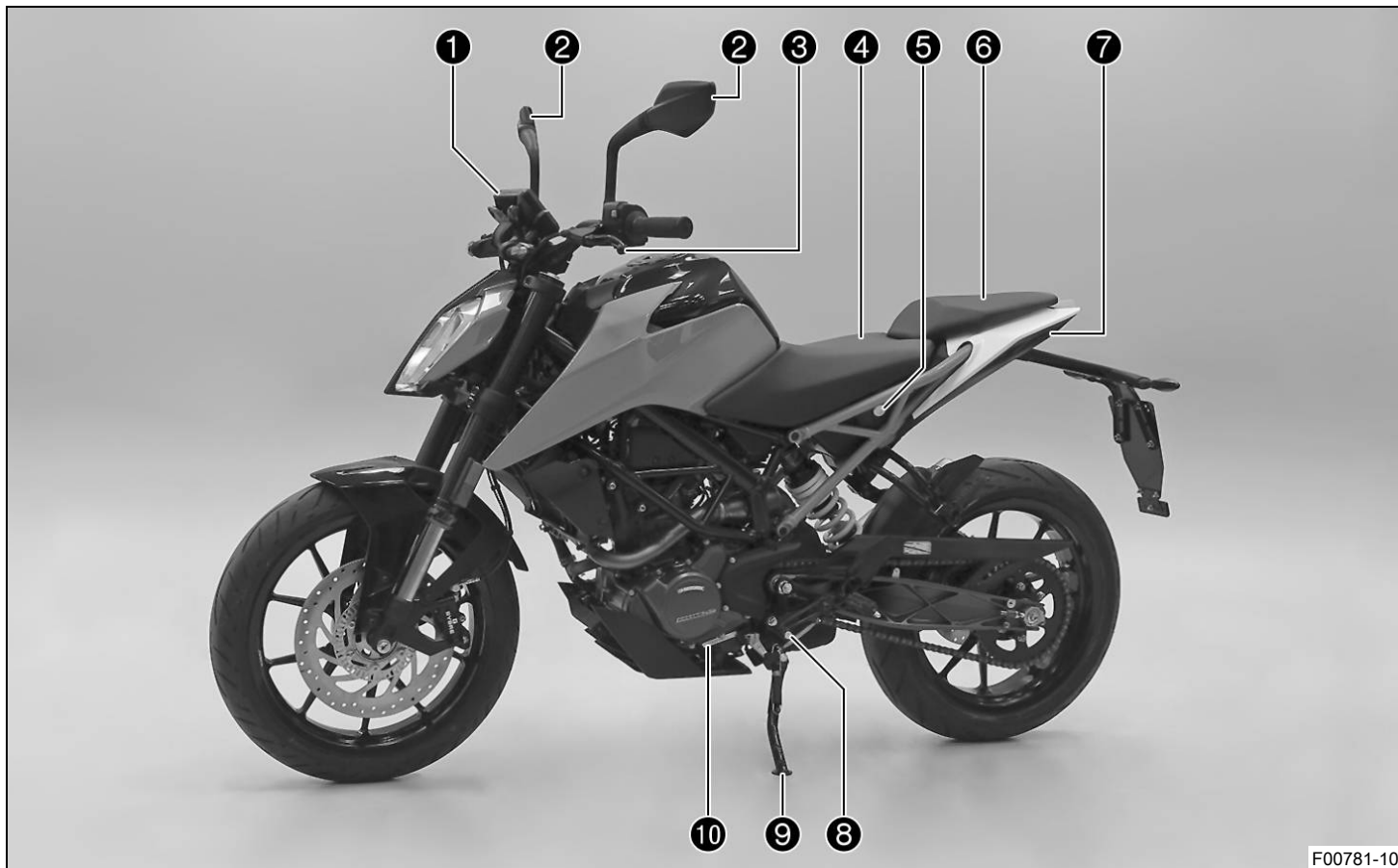

4 FORDONSVY

1	Kombinationsinstrument
2	Backspegel
3	Kopplingshandtag (📖 s 22)
4	Förarsadel
5	Sadellås (📖 s 30)
6	Passagerarsadel
7	Handtag (📖 s 31)
8	Växelspak (📖 s 32)
9	Sidostöd (📖 s 34)
10	Motornummer (📖 s 21)

4.2 Fordon, sett bakifrån, höger sida (översikt)



1	Verktygssats (📖 s 31)
2	Ljusomkopplare (📖 s 24)
2	Menyknapp (📖 s 24)
2	Blinkersomkopplare (📖 s 25)
2	Signalhornsknapp (📖 s 25)
3	Tanklock
4	Elstartknapp (📖 s 26)
4	Nödavstängningsknapp (📖 s 26)
5	Bromshandtag (📖 s 22)
6	Tändnings-/styrlås (📖 s 27)
7	Chassinummer (📖 s 20)
7	Typskylt (📖 s 20)
8	Fotbromspedal (📖 s 33)
9	Passagerarfotpinne (📖 s 32)

5.1 Chassinummer

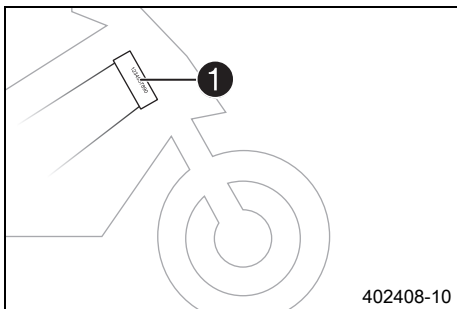

Chassinumret **1** är instansat på styrhuvudets högra sida.

5.2 Typskylt

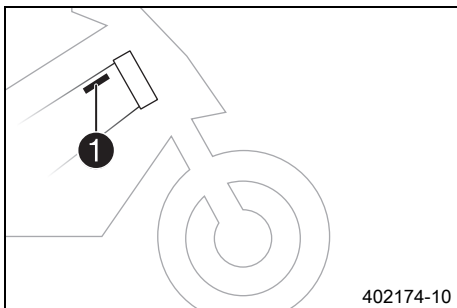

Typskylten **1** sitter på ramen till höger om styrhuvudet.

5.3 Motornummer

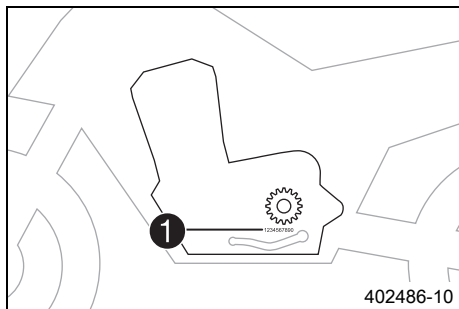

Motornumret ❶ är instansat på vänster motorsida under framdrevet.

5.4 Nyckelnummer

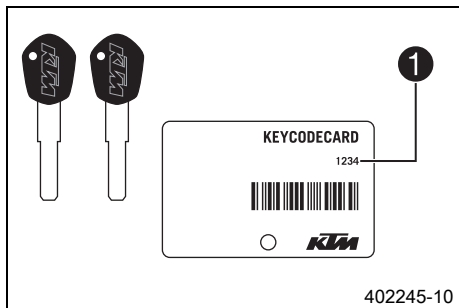

Nyckelnumret ❶ står på KEYCODECARD.



Info

Nyckelnumret behövs vid beställning av reservnyckel. Förvara **KEYCODECARD** på ett säkert ställe.

6.1 Kopplingshandtag

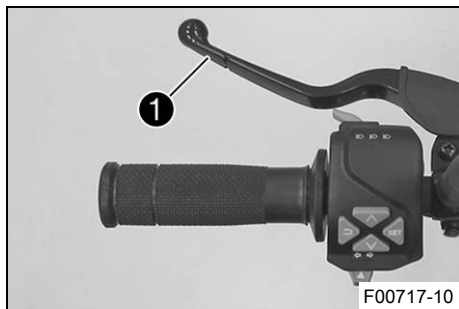

Kopplingshandtaget ❶ sitter till vänster på styret.

6.2 Bromshandtag



Bromshandtaget ❶ sitter till höger på styret.
Med bromshandtaget manövreras frambromsen.

6.3 Gashandtag



Gashandtaget ① sitter till höger på styret.

6.4 Reglage till vänster på styret

6.4.1 Kombinationsbrytare

Kombinationsbrytaren sitter till vänster på styret.

Översikt vänster kombinationsbrytare

- | | |
|---|-----------------------------|
| 1 | Ljusomkopplare (☞ s 24) |
| 2 | Menyknapp (☞ s 24) |
| 3 | Blinkersomkopplare (☞ s 25) |
| 4 | Signalhornsknapp (☞ s 25) |

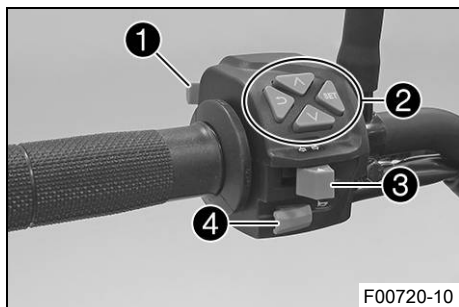

6.4.2 Ljusomkopplare

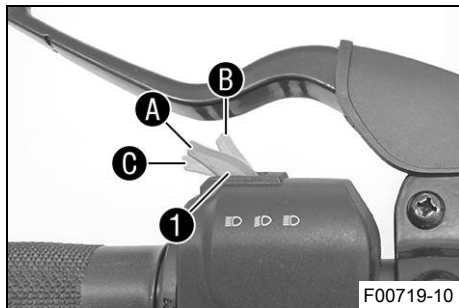

Ljusomkopplaren **1** sitter till vänster på styret.

Möjliga tillstånd

	Halvljus på – Ljusomkopplare i läget A . I detta läge är halvljuset och bakljuset tända.
	Helljus på – Ljusomkopplaren intryckt till läge B . I detta läge är helljuset och bakljuset tända.
	Ljustuta – Dra ljusomkopplaren till läge C .

6.4.3 Menyknapp

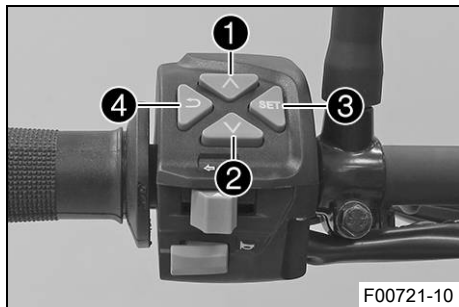

Menyknappen sitter i mitten på kombinationsbrytaren till vänster.

Med menyknapparna styr man displayen på kombinationsinstrumentet.

Knapp **1** är **UP**-knappen.

Knapp **2** är **DOWN**-knappen.

Knapp **3** är **SET**-knappen.

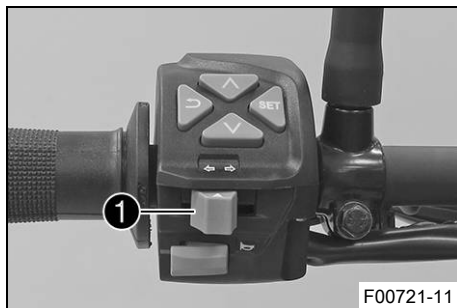

Knapp **4** är **BACK**-knappen.

6.4.4 Blinkersomkopplare



Blinkersomkopplaren ❶ sitter till vänster på styret.

Möjliga tillstånd

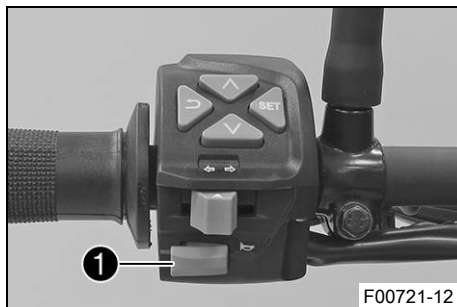

	Körriktningsvisare från – Blinkersomkopplaren tryckt mot höljet.
	Vänster körriktningsvisare på – Blinkersomkopplaren tryckt åt vänster. Blinkersomkopplaren går tillbaka till mittläget igen efter manövreringen.
	Körriktningsvisaren till höger till – Blinkersomkopplaren tryckt åt höger. Blinkersomkopplaren går tillbaka till mittläget igen efter manövreringen.

6.4.5 Signalhornsknapp



Signalhornsknappen ❶ sitter till vänster på styret.

Möjliga tillstånd

- Signalhornsknapp  i utgångsläge
- Signalhornsknapp  nedtryckt – I detta läge hörs signalhornet.

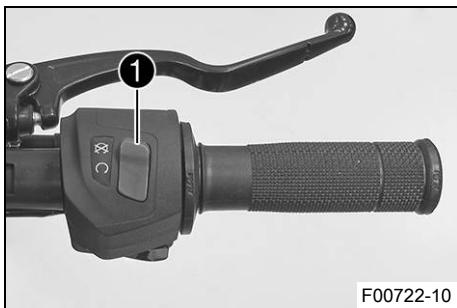

6.5 Reglage till höger på styret

6.5.1 Nödavstängningsknapp



Nödavstängningsknappen ❶ sitter till höger på styret.

Möjliga tillstånd

	Nödavstängningsknapp AV – I detta läge är tändningsströmkretsen bruten. Om motorn går stängs den av, om den är avstängd går den inte att starta.
	Nödavstängningsknapp PÅ – Detta läge krävs för att kunna köra, tändningsströmkretsen är sluten.

6.5.2 Elstartknapp

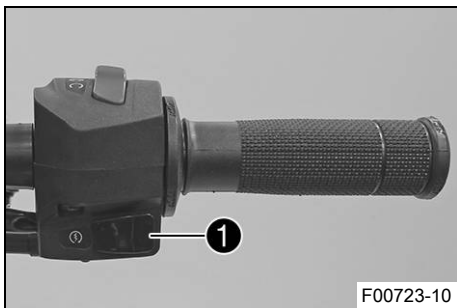

Elstartknappen ❶ sitter till höger på styret.

Möjliga tillstånd



- Elstartknappen ④ i utgångsläget
- Elstartknappen ④ nedtryckt – I detta läge manövreras elstartmotorn.

6.6 Tändnings-/styrlås



Tändnings-/styrlåset sitter framför den övre gaffelkronan.

Möjliga tillstånd

	Tändning av OFF – I detta läge är tändkretsen bruten. Om motorn är igång stängs den av, om den är avstängd går den inte att starta. Tändningsnyckeln kan dras ut.
	Tändning på ON – I detta läge är tändningsströmkretsen sluten och motorn kan startas.
	Styrningen blockerad LOCK – I detta läge är tändningsströmkretsen bruten och styrningen blockerad. Tändningsnyckeln kan dras ut.

6.7 Spärra styret

Observera

Risk för skador Det parkerade fordonet kan rulla iväg eller välta.

- Parkera fordonet på fast och jämn mark.



- Parkera fordonet.
- Vrid styret helt åt vänster.
- Stick in nyckeln i tändnings-/styrlåset, tryck in den och vrid den åt vänster. Dra ut nyckeln.
 - ✓ Styret går inte att röra längre.

6.8 Låsa upp styret



- Stick in nyckeln i tändnings-/styrlåset, tryck in den och vrid den åt höger. Dra ut nyckeln.
- ✓ Styret går återigen att röra på.

6.9 Öppna tanklocket



Fara

Brandrisk Bränslet är lättantändligt.

Bränslet i bränsletanken expanderar vid uppvärmning och kan tränga ut vid överfyllning.

- Tanka inte fordonet i närheten av öppen eld eller brinnande cigaretter.
- Stäng av motorn när du tankar bränsle.
- Säkerställ att inget bränsle spills ut, framför allt inte på varma delar av fordonet.
- Torka omedelbart upp utspillt bränsle.
- Följ anvisningarna avseende bränsletankning.



Varning

Risk för förgiftning Bränsle är giftigt och hälsovådligt.

- Låt inte bränsle hamna på huden, i ögonen eller på kläderna.
- Uppsök omedelbart läkare om bränsle har svalts.
- Andas inte in bränsleångor.
- Vid hudkontakt spolas det drabbade stället omedelbart av med mycket vatten.
- Spola ögonen grundligt med vatten och uppsök omedelbart läkare om bränsle har hamnat i ögonen.
- Byt om ifall du får bränsle på kläderna.
- Förvara bränslet i en lämplig dunk enligt gällande regler och oåtkomligt för barn.



Varning

Risker för miljö Icke fackmässig hantering av bränsle innebär risk för miljöskador.

- Låt inte bränslet hamna i grundvattnet, marken eller avloppssystemet.

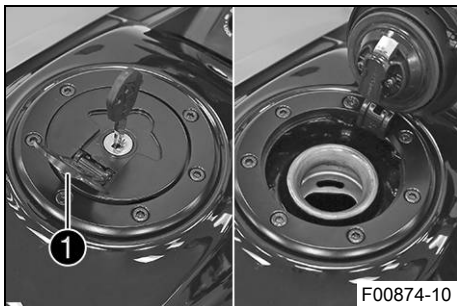

- Fäll upp skyddet **1** på tanklocket och stick in tändningsnyckeln i låset.

Obs!

Risk för skador Tändningsnyckeln kan gå sönder vid överbelastning.

Skadade tändningsnycklar måste bytas ut.

- Tryck på tanklocket för att avlasta tändningsnyckeln.
- Vrid tändningsnyckeln medsols 90°.
- Fäll upp tanklocket.
- Dra ut tändningsnyckeln.

6.10 Stänga tanklocket

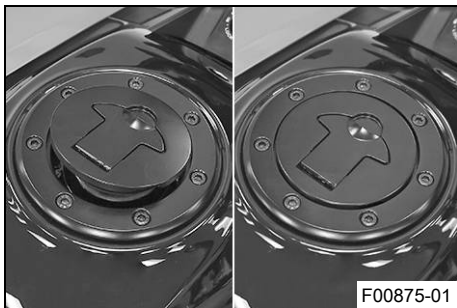

Varning

Brandrisk Bränslet är lättantändligt, giftigt och hälsovådligt.

- Kontrollera att tanklocket är korrekt låst efter stängning.
- Byt om ifall du får bränsle på kläderna.
- Vid hudkontakt spolas det drabbade stället omedelbart av med mycket vatten.

- Fäll ned tanklocket.
- Tryck in tanklocket tills det går i lås.

6.11 Sadellås

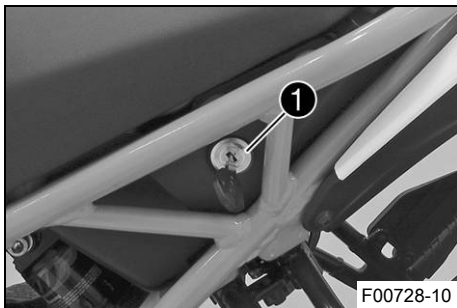

Sadellåset ① sitter till vänster om sadeln.

Sadellåset kan låsas upp med tändningsnyckeln.

6.12 Verkygssats

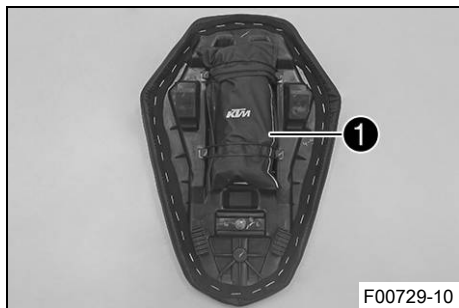

Verkygssatsen ❶ förvaras under passagerarsadeln.

6.13 Handtag



Handtagen ❶ används när motorcykeln ska förflyttas i trånga utrymmen. En passagerare kan använda handtagen att hålla sig i under färd.

6.14 Passagerarfotpinne

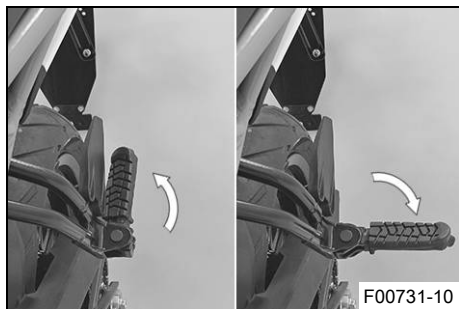

Passagerarfotpinnarna är in- och utfällbara.

Möjliga tillstånd

- Passagerarfotpinnarna är infällda – För körning utan passagerare.
- Passagerarfotpinnarna är utfällda – För körning med passagerare.

6.15 Växelspak

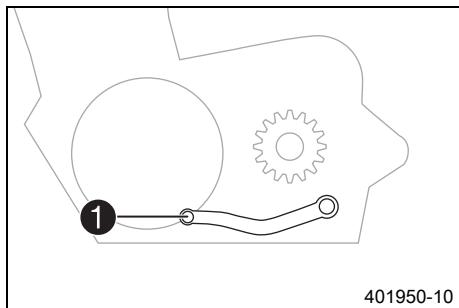

Växelspaken ❶ är monterad till vänster på motorn.

6 REGLAGE

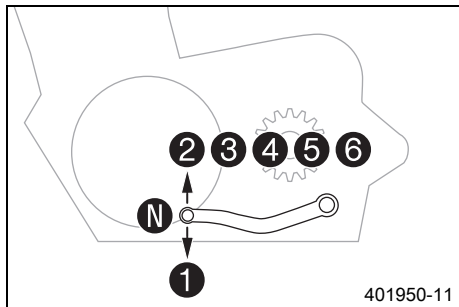

De olika växlarnas lägen framgår av bilden.
Neutral-/friläget är mellan 1:ans och 2:ans växel.

6.16 Fotbromspedal

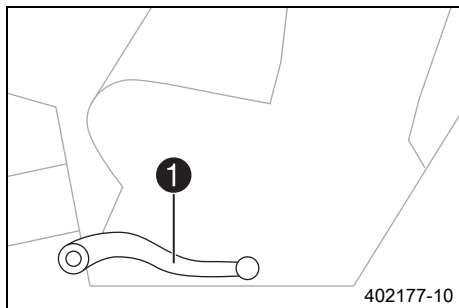

Fotbromspedalen 1 sitter framför den högra fotpinnen.
Med fotbromspedalen aktiveras bakbromsen.

6.17 Sidostöd

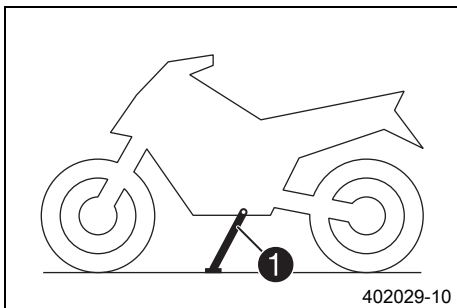

Sidostödet ❶ sitter på fordonets vänstra sida.
Motorcykeln parkeras på sidostödet.



Info

Under körning måste sidostödet vara uppfällt.

Sidostödet är sammankopplat med säkerhetsstartsystemet, beakta köranvisningarna.

Möjliga tillstånd

- Sidostödet nedfällt – Fordonet kan ställas på sidostödet. Säkerhetsstartsystemet är aktivt.
- Sidostödet infällt – Detta läge måste alltid användas under körning. Säkerhetsstartsystemet är inte aktivt.

7.1 Kombinationsinstrument

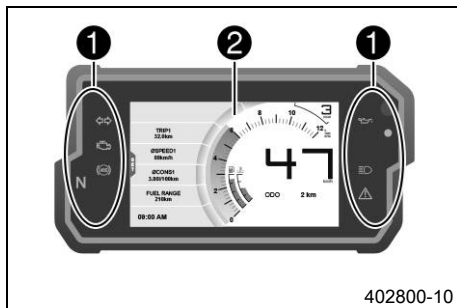

Kombinationsinstrumentet sitter framför styret.

Kombinationsinstrumentet är indelat i två funktionsområden.

- 1 Kontrolllampor (📖 s 38)
- 2 Display

7.2 Aktivering och test



Aktivering

Kombinationsinstrumentet slås på tillsammans med tändningen.



Info

Displayernas ljusstyrka styrs av en ljussensor i kombinationsinstrumentet.

Test

På displayen visas välkomsttexten och kontrolllamporna aktiveras för ett funktionstest.

7.3 Dag-natt-läge

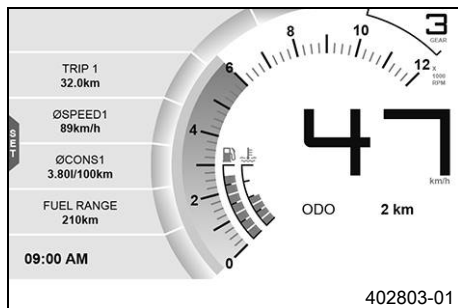

I dagläget visas instrumenten i ljusa färger.

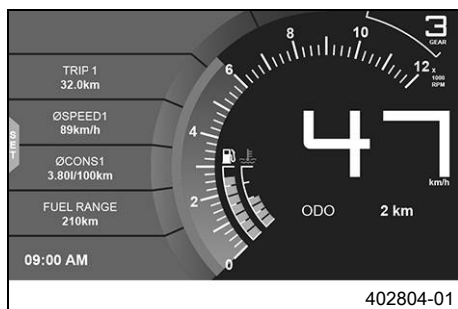

I nattläget visas instrumenten i mörka färger.



Info

Ljussensorn i kombinationsinstrumentet identifierar omgivningens ljusstyrka och aktiverar automatiskt dag- eller nattläget. Beroende på vilken ljusstyrka som ljussensorn identifierar höjs eller sänks ljusstyrkan på displayen, eller så aktiveras ett annat läge.

Visningsläget kan inte växlas manuellt.

7.4 Varningar

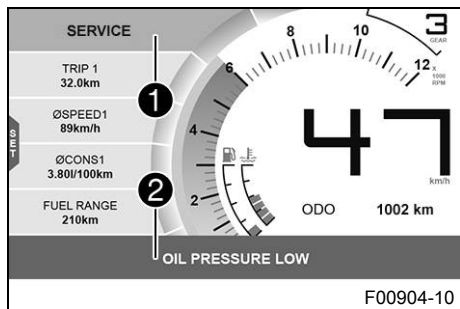

Varningar visas på det nedre och/eller övre displayfältet, och beroende på relevans visas de mot gul eller röd bakgrund.

Gula varningar ① indikerar fel eller visar information, som kräver snabbt ingripande eller anpassning av körstilen.

Röda varningar ② indikerar fel eller visar information, som kräver omedelbart ingripande.

Info

Tryck på valfri knapp för att dölja varningar.

Alla aktuella varningar visas i menyn **Warning** tills de inte är aktiva längre.

7.5 Kontrolllampor











7 KOMBINATIONSSINSTRUMENT

Kontrolllamporna ger extra information om motorcykelns status.

När tändningen slås på tänds alla kontrollampor kort.

Möjliga tillstånd

	Kontrolllampan för korrigeringsvisare blinkar grönt – Korrigeringsvisaren är påslagen.
	Kontrolllampan för funktionsfel lyser gult – <u>OBD</u> har identifierat ett emissions- eller säkerhetskritiskt fel.
	ABS-kontrolllampan lyser gult – Status- eller felmeddelande på <u>ABS</u> .
	Kontrolllampan för tomgång lyser grönt – Växellådan är i friläge.
	Varningslampan för oljetryck lyser rött – Oljetrycket är för lågt.
	Larmsystem-kontrollampa blinkar rött – Statusmeddelande på larmsystemet (tillval).
	Kontrolllampan för helljus lyser blått – Helljuset är tätt.
	Den allmänna varningslampan lyser gult – Information/varning om driftsäkerhet har identifierats. Denna visas dessutom på displayen.

7 KOMBINATIONSSINSTRUMENT

41

1	Varvtal (📖 s 42)
1	Växlingsblilt (📖 s 43) Växlingsbliltten är integrerad i varvtalsmätarindikeringen.
2	Växelindikering
3	Enhet för varvtalsindikeringen
4	Hastighet (📖 s 44)
5	Enhet för hastighetsmätaren
6	ODO -display (📖 s 44)
7	Visning av kylvätsketemperatur (📖 s 45)
8	Bränsleindikator (📖 s 45)
9	Bluetooth® (tillval)
10	Tid (📖 s 46)
11	SET Visas endast vid stängd menyöversikt.
12	Favourites -display (📖 s 46)

7.7 Varvtal

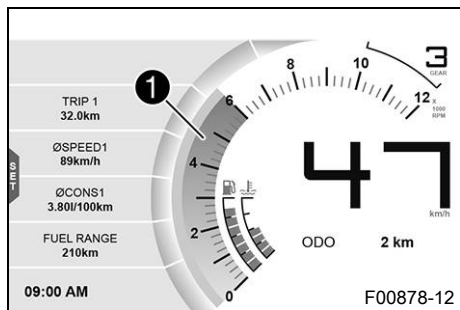

Varvtalet ① visas i varv per minut.

7.8 Växlingsblix

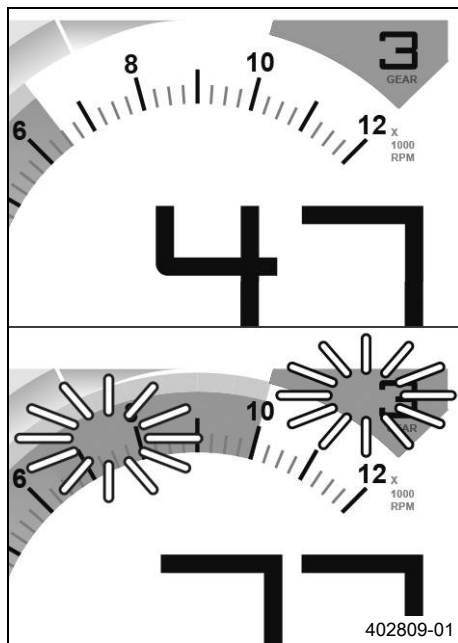

Växlingsblixten är integrerad i varvtalsmätarindikeringen.

I menyn **Shift Light** kan varvtalet för växlingsblixten ställas in. Under inkörningsfasen (till 1 000 km/621 mi) är växlingsblixten alltid aktiv. Först därefter kan man inaktivera växlingsblixten och ställa in värdena för **RPM1** och **RPM2**. Vid **RPM1** lyser växlingsblixten rött och vid **RPM2** blinkar den rött.

i Info

När 6:ans växel är ilagd är växlingsblixten inaktiverad när motorn är driftvarm efter den första servicen.

Kylvätsketemperatur	≤ 35 °C
ODO	< 1 000 km
Växlingsblixten lyser alltid vid	6 500 v/min
Kylvätsketemperatur	> 35 °C
ODO	> 1 000 km
RPM1 Växlingsblix	lyser
RPM2 Växlingsblix	blinkar

402809-01

7.9 Hastighet

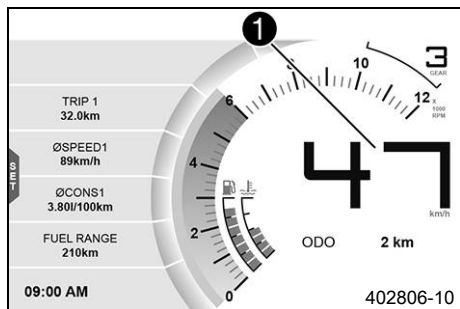

Hastigheten **1** anges i kilometer per timme **km/h** eller i miles per timme **mph**.

7.10 ODO-display

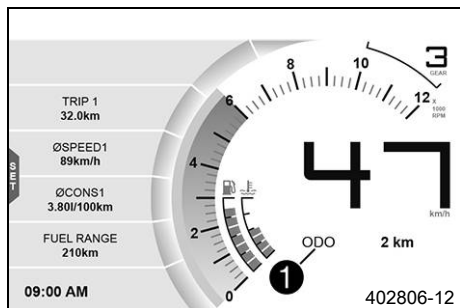

Den totala körsträckan **ODO** visas i området **1** på displayen.



Info

Detta värde bibehålls även när batteriet lossas från fordonet eller när en säkring går.

7.11 Visning av kylvätsketemperatur

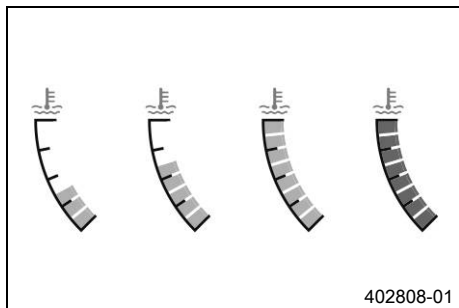

Kylvätsketemperaturen visas med staplar. Ju fler staplar som lyser, desto varmare är kylvätskan.



Info

När alla staplar lyser visas dessutom en varning **ENGINE TEMP HIGH**.

Möjliga tillstånd

- Motorn är kall – Max. tre staplar lyser.
- Driftvarm motor – Fyra till fem staplar lyser.
- Motorn är het – Sex till åtta staplar lyser.
- Motorn är mycket het – Alla åtta staplar lyser rött.

7.12 Bränsleindikator

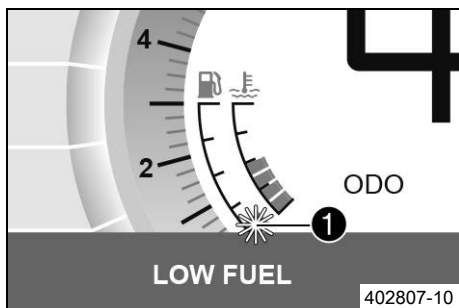

Nivån i bränsletanken visas i fältet **1** på displayen.

Bränslenivån visas med staplar. Ju fler staplar som lyser, desto mer bränsle finns det i bränsletanken.



Info

När bränslet börjar ta slut, blinkar det sista segmentet rött och dessutom visas varningen **LOW FUEL**.

Bränslenivån visas med en viss fördröjning för att förhindra att indikatorn ständigt pendlar fram och tillbaka under körning.

Bränsleindikatorn uppdateras inte när sidostödet är utfällt eller när nödavstängningsknappen är avstängd.

När sidostödet fälls in och nödavstängningsknappen slås på sker den första uppdateringen först efter 2 minuter.

Bränsleindikatorn blinkar om kombinationsinstrumentet inte tar emot någon signal från bränslenivågivaren.

7.13 Tid

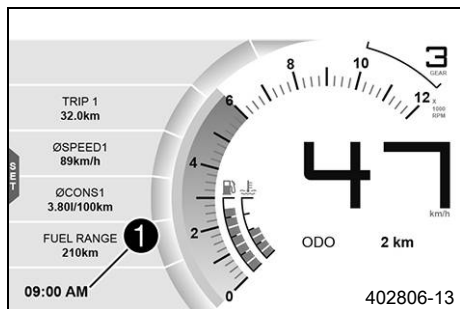

Tiden visas i fältet **1** på displayen.

På alla språk, förutom EN-US, visas tiden i 24-timmarsformat. Tiden visas i 12-timmarsformat om EN-US ställts in som språk.

Tiden kan ställas in i menyn **Clock/Date**.



Info

Klockan måste ställas in om batteriet har lossats från fordonet eller om säkringen har varit urmonterad.

7.14 Favourites-display

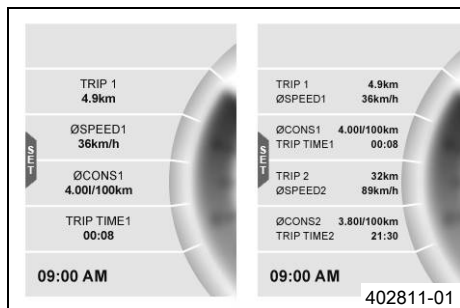

På **Favourites**-displayen visas upp till åtta uppgifter.

I menyn **Favourites** kan **Favourites**-displayen ställas in fritt.



Info

En till fyra uppgifter visas på två rader. Fem till åtta uppgifter visas på en rad.

7.15 Quick Selector 1-display

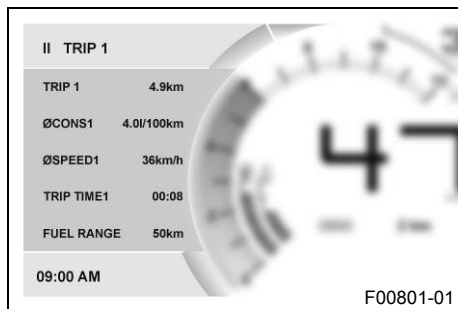

Tryck på **UP**-knappen för att öppna **Quick Selector 1** när menyn är stängd.
Tryck på **BACK**-knappen för att stänga **Quick Selector 1**.



Info

I menyn **Quick Selector 1** kan **Quick Selector 1** ställas in. Valfri uppgift kan väljas.

7.16 Quick Selector 2-display

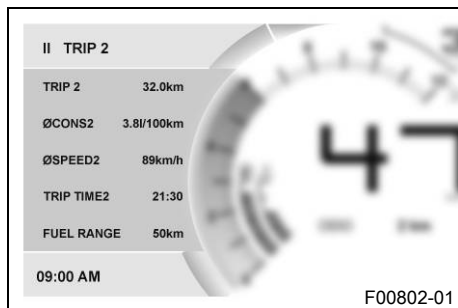

Tryck på **DOWN**-knappen för att öppna **Quick Selector 2** när menyn är stängd.
Tryck på **BACK**-knappen för att stänga **Quick Selector 2**.



Info

I menyn **Quick Selector 2** kan **Quick Selector 2** ställas in. Valfri uppgift kan väljas.

7.17 Meny

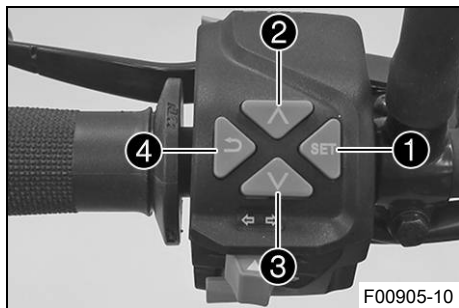

Info

För att öppna menyn, tryck på **SET**-knappen ① på standarddisplayen. Använd **UP**-knappen ② eller **DOWN**-knappen ③ för att navigera i menyn. Tryck på **BACK**-knappen ④ för att stänga den aktuella menyn eller menyöversikten.

7.17.1 KTM MY RIDE (tillval)

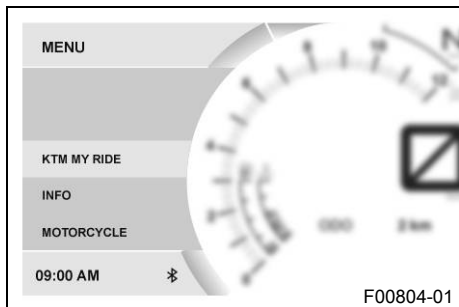

Krav

- Motorcykeln står upp.
- Funktion **KTM MY RIDE** aktiverad (tillval).
- Funktion **Bluetooth®** aktiverad.
- Tryck på **SET**-knappen när menyn är stängd.
- Tryck på **UP** eller **DOWN**-knappen, tills **KTM MY RIDE** är markerad. Tryck på **SET**-knappen för att öppna menyn.

I **KTM MY RIDE** kan man parkoppla en mobiltelefon med kombinationsinstrumentet via **Bluetooth®**.



Info

Det går tyvärr inte att parkoppla alla mobiltelefonmodeller med kombinationsinstrumentet. Standarden **Bluetooth®** 2.1 måste kunna användas.

7.17.2 Info

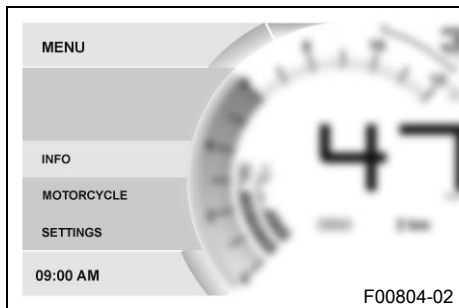

- Tryck på **SET**-knappen när menyn är stängd.
- Tryck på **UP** eller **DOWN**-knappen, tills **Info** är markerad. Tryck på **SET**-knappen för att öppna menyn.

I **Info** är det möjligt att visa allmänna uppgifter.

7.17.3 Motorcycle

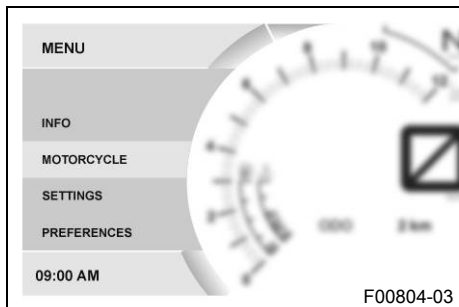

Krav

- Motorcykeln står upp.
- Tryck på **SET**-knappen när menyn är stängd.
- Tryck på **UP** eller **DOWN**-knappen, tills **Motorcycle** är markerad. Tryck på **SET**-knappen för att öppna menyn.

I **Motorcycle** kan fordonets körläge konfigureras.

7.17.4 Settings

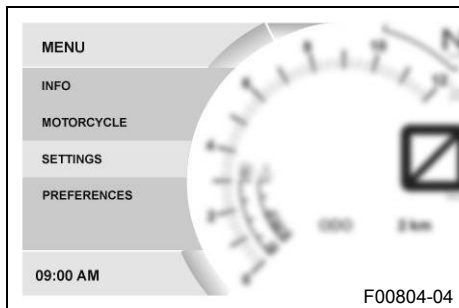

Krav

- Motorcykeln står upp.
- Tryck på **SET**-knappen när menyn är stängd.
- Tryck på **UP** eller **DOWN**-knappen, tills **Settings** är markerad. Tryck på **SET**-knappen för att öppna menyn.

I **Settings** kan favoriter och snabbval konfigureras.

7.17.5 Preferences

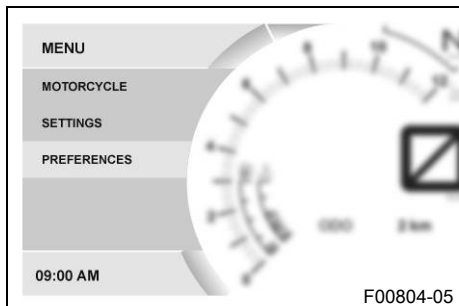

Krav

- Motorcykeln står upp.
- Tryck på **SET**-knappen när menyn är stängd.
- Tryck på **UP** eller **DOWN**-knappen, tills **Preferences** är markerad. Tryck på **SET**-knappen för att öppna menyn.

I **Preferences** kan kombinationsinstrumentets display konfigureras. Det är möjligt att ställa in enheter eller olika värden. Vissa funktioner kan aktiveras och avaktiveras.

7.17.6 Pairing (tillval)

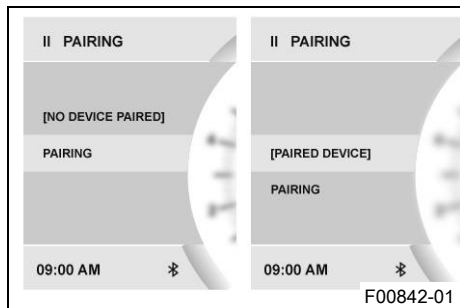

Krav

- Motorcykeln står upp.
- Funktion **KTM MY RIDE** aktiverad (tillval).
- Funktion **Bluetooth®** aktiverad.
- Funktionen **Bluetooth®** på enheten som ska parkopplas är också aktiverad.
- Tryck på **SET**-knappen när menyn är stängd.
- Tryck på **UP** eller **DOWN**-knappen, tills **KTM MY RIDE** är markerad. Tryck på **SET**-knappen för att öppna menyn.
- Tryck på **UP** eller **DOWN**-knappen, tills **Pairing** är markerad. Tryck på **SET**-knappen för att öppna menyn.
- Tryck på **UP** eller **DOWN**-knappen, tills **Pairing** är markerad. Genom att trycka på **SET**-knappen kan man parkoppla en mobiltelefon med kombinationsinstrumentet via **Bluetooth®**.
- Bekräfta **Passkey** för att slutföra parkopplingen.

Info

När en enhet har parkopplats visas namnet på den parkopplade mobiltelefonen. Tryck på **UP** eller **DOWN**-knappen tills den parkopplade enheten är markerad. Tryck på **SET**-knappen för att radera den parkopplade enheten. Om **Bluetooth®** är aktiverat parkopplas den senast anslutna enheten automatiskt med kombinationsinstrumentet så snart enheten befinner sig inom räckvidden och inte tidigare har raderats. Det går tyvärr inte att parkoppla alla mobiltelefonmodeller med kombinationsinstrumentet.

7.17.7 Audio (tillval)

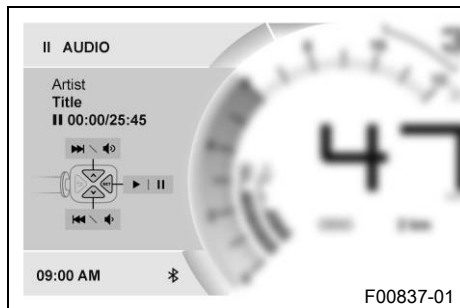

Krav

- Funktion **KTM MY RIDE** aktiverad (tillval).
- Funktion **Bluetooth®** aktiverad.
- Funktionen **Bluetooth®** på enheten som ska parkopplas är också aktiverad.
- Tryck på **SET**-knappen när menyn är stängd.
- Tryck på **UP** eller **DOWN**-knappen, tills **KTM MY RIDE** är markerad. Tryck på **SET**-knappen för att öppna menyn.



Varning

Risk för olyckor För hög hörlursvolym utgör en distraktion från trafiken.

- Välj en hörlursvolym som är tillräckligt låg för att du ska kunna höra ljudsignaler tydligt nog.
-
- Tryck på **UP** eller **DOWN**-knappen, tills **Audio** är markerad. Tryck på **SET**-knappen för att öppna menyn.
 - Håll **UP**-knappen intryckt för att höja ljudvolymen.
 - Håll **DOWN**-knappen intryckt för att sänka ljudvolymen.
 - Tryck kort på **UP**-knappen för att gå till nästa spår.
 - Tryck kort på **DOWN**-knappen för att gå till föregående spår.
 - Tryck på **SET**-knappen för att spela upp eller pausa spåret.



Info

För enklare användning kan man tilldela audiofunktionerna till **Quick Selector 1** eller till **Quick Selector 2**.

7.17.8 Telefoni (tillval)

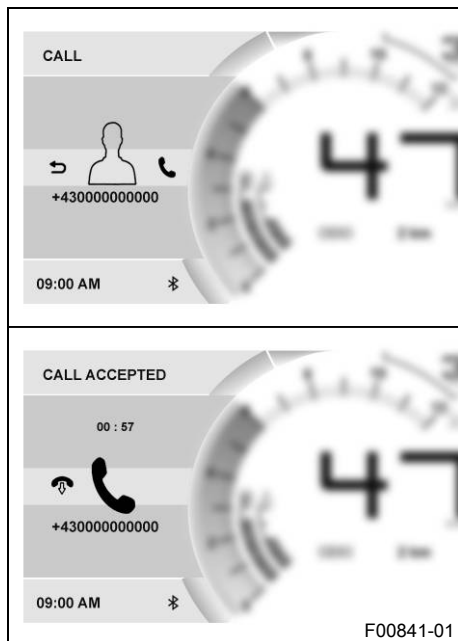

Krav

- Funktion **KTM MY RIDE** aktiverad (tillval).
- Funktion **Bluetooth®** aktiverad.
- Funktionen **Bluetooth®** på enheten som ska parkopplas är också aktiverad.
- Headset anslutet till lämplig mobiltelefon.



Varning

Risk för olyckor För hög hörlursvolym utgör en distraktion från trafiken.

- Välj en hörlursvolym som är tillräckligt låg för att du ska kunna höra ljudsignaler tydligt nog.
-
- Tryck på **SET**-knappen för att ta emot ingående samtal.
 - Tryck på **BACK**-knappen för att avvisa ingående samtal.
 - Håll **UP**-knappen intryckt för att höja ljudvolymen.
 - Håll **DOWN**-knappen intryckt för att sänka ljudvolymen.



Info

Samtalets längd och kontakt visas. Beroende på mobiltelefonens inställning visas kontakten med namn.

7.17.9 General Info

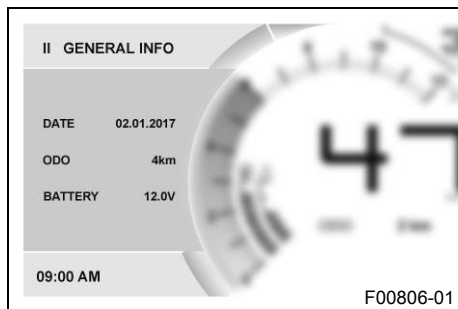

- Tryck på **SET**-knappen när menyn är stängd.
- Tryck på **UP** eller **DOWN**-knappen, tills **Info** är markerad. Tryck på **SET**-knappen för att öppna menyn.
- Tryck på **UP** eller **DOWN**-knappen, tills **General Info** är markerad. Tryck på **SET**-knappen för att öppna menyn.

Date visar datum.

ODO visar den totala körsträckan.

Battery visar batterispänningen.

7.17.10 Trip 1

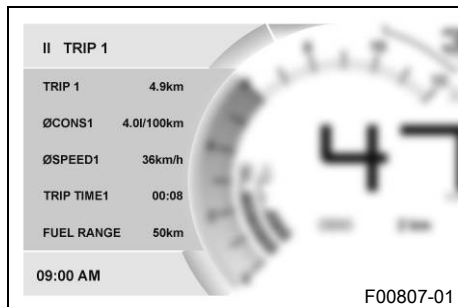

- Tryck på **SET**-knappen när menyn är stängd.
- Tryck på **UP** eller **DOWN**-knappen, tills **Info** är markerad. Tryck på **SET**-knappen för att öppna menyn.
- Tryck på **UP** eller **DOWN**-knappen, tills **Trip 1** är markerad. Tryck på **SET**-knappen för att öppna menyn.

Trip 1 visar körsträckan från den senaste nollställningen, till exempel mellan två tankningar. **Trip 1** är aktiverad och går till **9999**.

ØCons1 visar genomsnittshastigheten utifrån **Trip 1**.

ØSpeed1 visar genomsnittshastigheten utifrån **Trip 1** och **Trip Time1**.

Trip Time1 visar körtiden utifrån **Trip 1** och går igång så fort det kommer en hastighetssignal.

Fuel Range visar den möjliga räckvidden med bränslemängden.

Håll **SET**-knappen intryckt i 3–5 sekunder.

Alla poster i menyn **Trip 1** återställs.

7.17.11 Trip 2

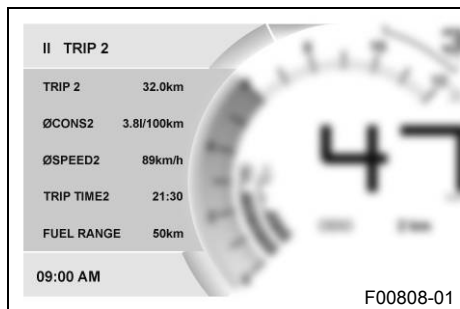

- Tryck på **SET**-knappen när menyn är stängd.
- Tryck på **UP** eller **DOWN**-knappen, tills **Info** är markerad. Tryck på **SET**-knappen för att öppna menyn.
- Tryck på **UP** eller **DOWN**-knappen, tills **Trip 2** är markerad. Tryck på **SET**-knappen för att öppna menyn.

Trip 2 visar körsträckan från den senaste nollställningen, till exempel mellan två tankningar. **Trip 2** är aktiverad och går till **9999**.

ØCons2 visar genomsnittshastigheten utifrån **Trip 2**.

ØSpeed2 visar genomsnittshastigheten utifrån **Trip 2** och **Trip Time2**.

Trip Time2 visar körtiden utifrån **Trip 2** och går igång så fort det kommer en hastighetssignal.

Fuel Range visar den möjliga räckvidden med bränslemängden.

Håll **SET**-knappen intryckt i 3–5 sekunder.

Alla poster i menyn **Trip 2** återställs.

7.17.12 Warning

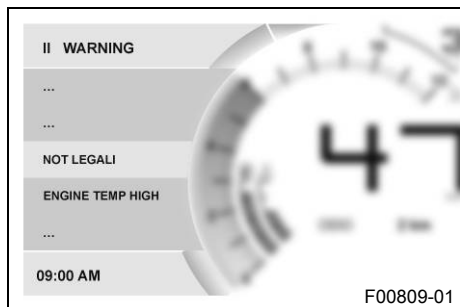

Krav

- Meddelande eller varning.
 - Tryck på **SET**-knappen när menyn är stängd.
 - Tryck på **UP** eller **DOWN**-knappen, tills **Info** är markerad. Tryck på **SET**-knappen för att öppna menyn.
 - Tryck på **UP** eller **DOWN**-knappen, tills **Warning** är markerad. Tryck på **SET**-knappen för att öppna menyn.
 - Med **UP** eller **DOWN**-knappen kan du navigera bland varningarna.
- I menyn **Warning** visas och sparas varningar som uppkommit.

7.17.13 ABS

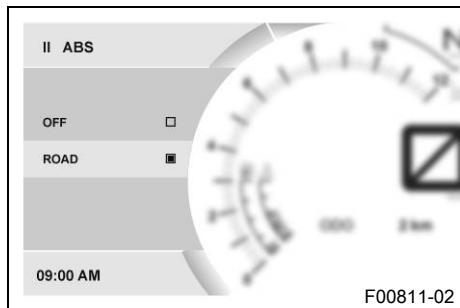

Krav

- Motorcykeln står upp.
- Tryck på **SET**-knappen när menyn är stängd.
- Tryck på **UP** eller **DOWN**-knappen, tills **Motorcycle** är markerad. Tryck på **SET**-knappen för att öppna menyn.



Varning

Försäkring och fordonstillstånd kan sluta att gälla Om ABS stängs av helt upphör fordonets tillstånd att färdas på allmän väg.

- Kör fordonet endast på avspärrade vägar utanför det allmänna vägnätet om du stänger av ABS helt.
-
- Tryck på **UP** eller **DOWN**-knappen, tills **ABS** är markerad. Tryck på **SET**-knappen för att öppna menyn.
 - Aktivera menyalternativet med **UP** eller **DOWN**-knappen.
 - Tryck på **SET**-knappen för att stänga av **ABS**.



Info

ABS kan endast aktiveras igen genom återinkoppling av tändningen. Om ABS-läget **Road** är aktivt, reglerar ABS-funktionen båda hjulen.

Håll SET -knappen intryckt i 3–5 sekunder.	Stänga av ABS.
---	----------------

7.17.14 Favourites

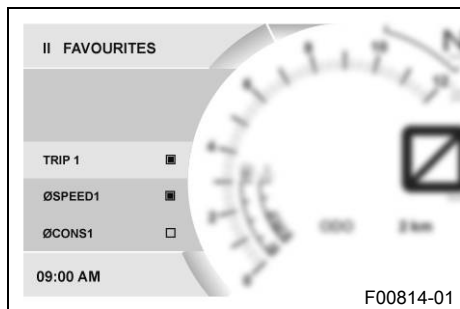

Krav

- Motorcykeln står upp.
- Tryck på **SET**-knappen när menyn är stängd.
- Tryck på **UP** eller **DOWN**-knappen, tills **Settings** är markerad. Tryck på **SET**-knappen för att öppna menyn.
- Tryck på **UP** eller **DOWN**-knappen, tills **Favourites** är markerad. Tryck på **SET**-knappen för att öppna menyn.
- Aktivera menyalternativet med **UP** eller **DOWN**-knappen och välj med **SET**-knappen. I menyn **Favourites** kan upp till åtta uppgifter väljas.

7.17.15 Quick Selector 1

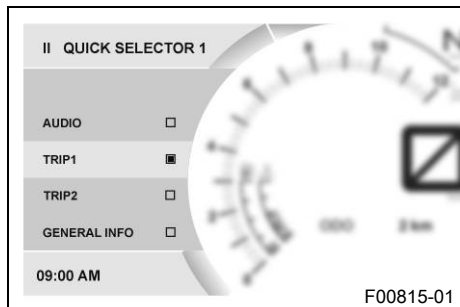

Krav

- Motorcykeln står upp.
- Tryck på **SET**-knappen när menyn är stängd.
- Tryck på **UP** eller **DOWN**-knappen, tills **Settings** är markerad. Tryck på **SET**-knappen för att öppna menyn.
- Tryck på **UP** eller **DOWN**-knappen, tills **Quick Selector 1** är markerad. Tryck på **SET**-knappen för att öppna menyn.
- Aktivera menyalternativet med **UP** eller **DOWN**-knappen och välj med **SET**-knappen. I menyn **Quick Selector 1** kan man välja information. Tryck på **UP**-knappen för att öppna **Quick Selector 1** när menyn är stängd.

7.17.16 Quick Selector 2

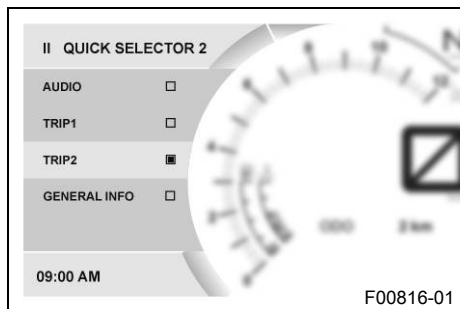

Krav

- Motorcykeln står upp.
- Tryck på **SET**-knappen när menyn är stängd.
- Tryck på **UP** eller **DOWN**-knappen, tills **Settings** är markerad. Tryck på **SET**-knappen för att öppna menyn.
- Tryck på **UP** eller **DOWN**-knappen, tills **Quick Selector 2** är markerad. Tryck på **SET**-knappen för att öppna menyn.
- Aktivera menyalternativet med **UP** eller **DOWN**-knappen och välj med **SET**-knappen.

I menyn **Quick Selector 2** kan man välja information.

Tryck på **DOWN**-knappen för att öppna **Quick Selector 2** när menyn är stängd.

7.17.17 Bluetooth

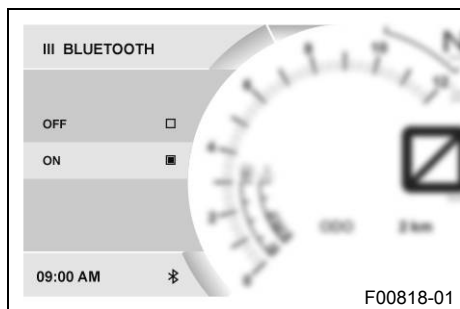

Krav

- Motorcykeln står.
- Tryck på **SET**-knappen när menyn är stängd.
- Tryck på **UP** eller **DOWN**-knappen, tills **Preferences** är markerad. Tryck på **SET**-knappen för att öppna menyn.
- Tryck på **UP** eller **DOWN**-knappen, tills **Bluetooth** är markerad. Tryck på **SET**-knappen för att öppna menyn.
- Aktivera menyalternativet med **UP** eller **DOWN**-knappen.
- Tryck på **SET**-knappen för att sätta på eller stänga av **Bluetooth**®-funktionen.



Info

Funktionen **Bluetooth**® kan endast användas tillsammans med **KTM MY RIDE** (tillval).

När **Bluetooth**®-funktionen är på visas **Bluetooth**®-symbolen på kombinationsinstrumentets display.

7.17.18 Shift Light

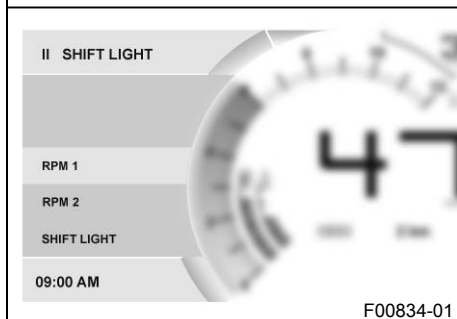
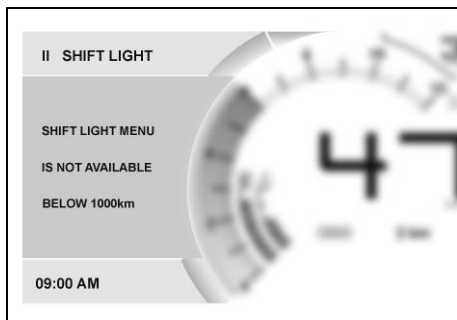

Krav

- Motorcykeln står.
- **ODO** > 1 000 km (621 mi).
- Tryck på **SET**-knappen när menyn är stängd.
- Tryck på **UP** eller **DOWN**-knappen, tills **Preferences** är markerad. Tryck på **SET**-knappen för att öppna menyn.
- Tryck på **UP** eller **DOWN**-knappen, tills **Shift Light** är markerad. Tryck på **SET**-knappen för att öppna menyn.
- Aktivera menyalternativet med **UP** eller **DOWN**-knappen.
- Tryck på **SET**-knappen för att slå på eller stänga av växlingsblixten eller ställa in varvtalet för växlingsrekommendationen.



Info

När motorvarvtalet uppnår **RPM 1** lyser varvtalsindikeringen rött.

När motorvarvtalet uppnår **RPM 2** blinkar varvtalsindikeringen rött.

7.17.19 Ställa in tid och datum

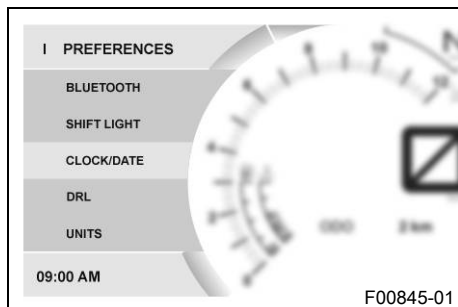

Krav

Motorcykeln står.

- Tryck på **SET**-knappen när menyn är stängd.
- Tryck på **UP** eller **DOWN**-knappen tills **Preferences** visas. Tryck på **SET**-knappen för att öppna menyn.
- Tryck på **UP** eller **DOWN**-knappen, tills **Clock/Date** är markerad. Tryck på **SET**-knappen för att öppna menyn.

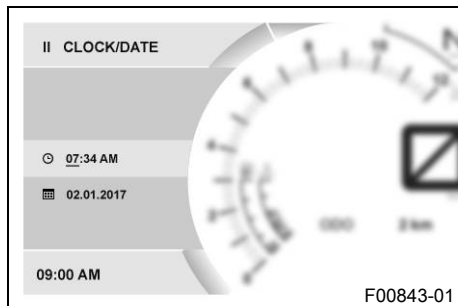

Ställa in tiden

- Tryck på **UP** eller **DOWN**-knappen tills tidsinställningen är markerad.
- Tryck på **SET**-knappen.
 - ✓ Timmen blinkar och markeras med en understrykning.
- Tryck på **UP** eller **DOWN**-knappen tills den aktuella timmen har ställts in.
- Tryck på **SET**-knappen.
 - ✓ Minuten blinkar och markeras med en understrykning.
- Tryck på **UP** eller **DOWN**-knappen tills den aktuella minuten har ställts in.
- Tryck på **SET**-knappen.
 - ✓ Tidsinställningen sparas.

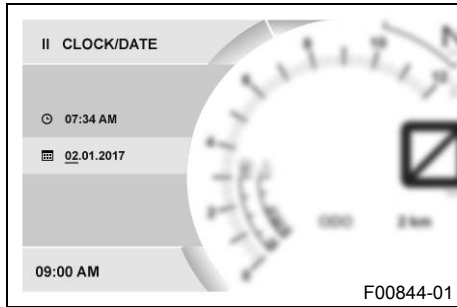

Ställa in datum

- Tryck på **UP** eller **DOWN**-knappen tills datuminställningen är markerad.
- Tryck på **SET**-knappen.
 - ✓ Dagen blinkar och markeras med en understrykning.
- Tryck på **UP** eller **DOWN**-knappen tills den aktuella dagen har ställts in.
- Tryck på **SET**-knappen.
 - ✓ Månaden blinkar och markeras med en understrykning.
- Tryck på **UP** eller **DOWN**-knappen tills den aktuella månaden har ställts in.
- Tryck på **SET**-knappen.
 - ✓ Året blinkar och markeras med en understrykning.
- Tryck på **UP** eller **DOWN**-knappen tills det aktuella året har ställts in.
- Tryck på **SET**-knappen.
 - ✓ Datuminställningen sparas.

7.17.20 DRL

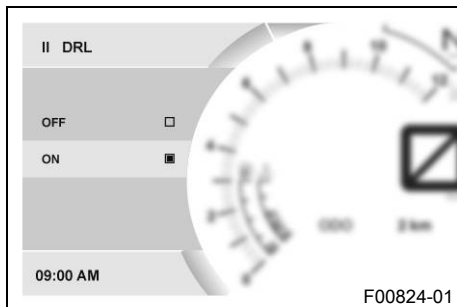

Krav

- Motorcykeln står.
- Tryck på **SET**-knappen när menyn är stängd.
- Tryck på **UP** eller **DOWN**-knappen, tills **Preferences** är markerad. Tryck på **SET**-knappen för att öppna menyn.



Varning

Risk för olyckor Varselljus får inte ersätta halvljus vid dåliga siktförhållanden.

Vid avsevärt nedsatt sikt på grund av dimma, snöfall eller regn kan den automatiska omkopplingen mellan varselljus och halvljus endast användas i begränsad omfattning.

- Säkerställ alltid att lämplig belysning har valts.
 - Slå av varselljuset före körning eller när fordonet står still via menyn så att halvljuset är tillkopplat hela tiden.
 - Följ gällande lagar om varsel- och halvljus.
-
- Tryck på **UP** eller **DOWN**-knappen, tills **DRL** är markerad. Tryck på **SET**-knappen för att öppna menyn.
 - Aktivera menyalternativet med **UP** eller **DOWN**-knappen.
 - Tryck på **SET**-knappen för att slå på eller stänga av varselljuset.

7.17.21 Distance

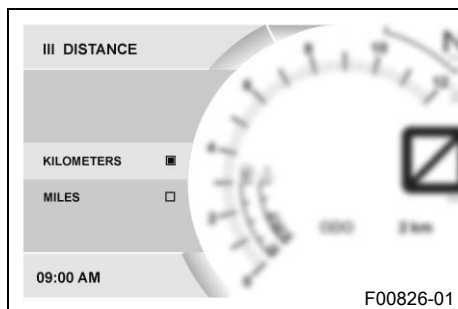

Krav

- Motorcykeln står upp.
- Tryck på **SET**-knappen när menyn är stängd.
- Tryck på **UP** eller **DOWN**-knappen, tills **Preferences** är markerad. Tryck på **SET**-knappen för att öppna menyn.
- Tryck på **UP** eller **DOWN**-knappen, tills **Units** är markerad. Tryck på **SET**-knappen för att öppna menyn.
- Tryck på **UP** eller **DOWN**-knappen, tills **Distance** är markerad. Tryck på **SET**-knappen för att öppna menyn.
- Aktivera menyalternativet med **UP** eller **DOWN**-knappen.
- Tryck på **SET**-knappen för att bekräfta den önskade enheten.

7.17.22 Temp

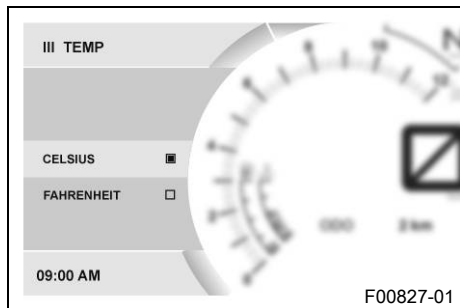

Krav

- Motorcykeln står upp.
- Tryck på **SET**-knappen när menyn är stängd.
- Tryck på **UP** eller **DOWN**-knappen, tills **Preferences** är markerad. Tryck på **SET**-knappen för att öppna menyn.
- Tryck på **UP** eller **DOWN**-knappen, tills **Units** är markerad. Tryck på **SET**-knappen för att öppna menyn.
- Tryck på **UP** eller **DOWN**-knappen, tills **Temp** är markerad. Tryck på **SET**-knappen för att öppna menyn.
- Aktivera menyalternativet med **UP** eller **DOWN**-knappen.
- Tryck på **SET**-knappen för att bekräfta den önskade enheten.

7.17.23 Fuel Cons

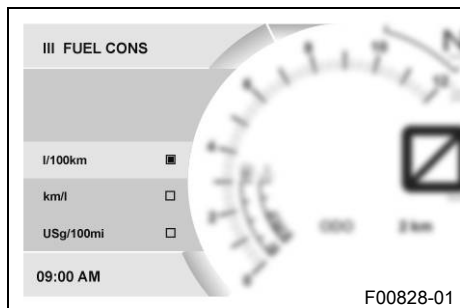

Krav

- Motorcykeln står upp.
- Tryck på **SET**-knappen när menyn är stängd.
- Tryck på **UP** eller **DOWN**-knappen, tills **Preferences** är markerad. Tryck på **SET**-knappen för att öppna menyn.
- Tryck på **UP** eller **DOWN**-knappen, tills **Units** är markerad. Tryck på **SET**-knappen för att öppna menyn.
- Tryck på **UP** eller **DOWN**-knappen, tills **Fuel Cons** är markerad. Tryck på **SET**-knappen för att öppna menyn.
- Aktivera menyalternativet med **UP** eller **DOWN**-knappen.
- Tryck på **SET**-knappen för att bekräfta den önskade enheten.

7.17.24 Language

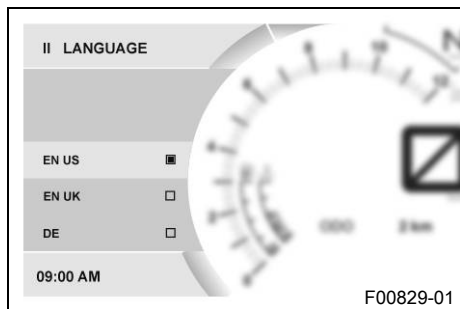

Krav

- Motorcykeln står.
- Tryck på **SET**-knappen när menyn är stängd.
- Tryck på **UP** eller **DOWN**-knappen, tills **Preferences** är markerad. Tryck på **SET**-knappen för att öppna menyn.
- Tryck på **UP** eller **DOWN**-knappen, tills **Language** är markerad. Tryck på **SET**-knappen för att öppna menyn.
- Aktivera menyalternativet med **UP** eller **DOWN**-knappen och välj med **SET**-knappen.

Menyerna finns på amerikansk engelska, brittisk engelska, tyska, italienska, franska och spanska.

7.17.25 Service

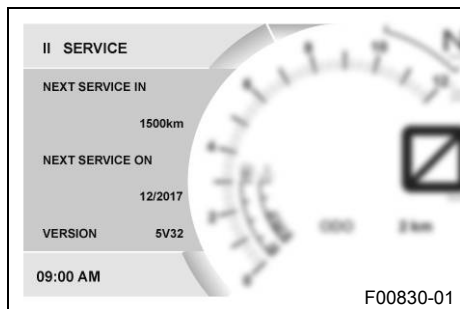

Krav

- Motorcykeln står.
- Tryck på **SET**-knappen när menyn är stängd.
- Tryck på **UP** eller **DOWN**-knappen, tills **Preferences** är markerad. Tryck på **SET**-knappen för att öppna menyn.
- Tryck på **UP** eller **DOWN**-knappen, tills **Service** är markerad. Tryck på **SET**-knappen för att öppna menyn.

I menyn **Service** visas information om nästa service.

7.17.26 Extra Functions

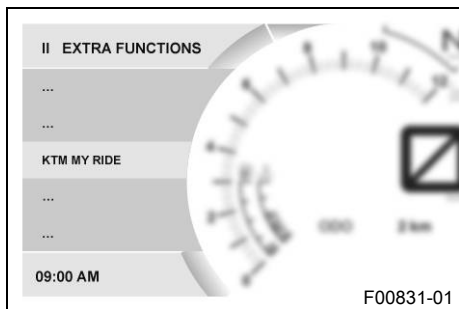

Krav

- Motorcykeln står.
- Motorcykel med alternativ extrafunktion.
- Tryck på **SET**-knappen när menyn är stängd.
- Tryck på **UP** eller **DOWN**-knappen, tills **Preferences** är markerad. Tryck på **SET**-knappen för att öppna menyn.
- Tryck på **UP** eller **DOWN**-knappen, tills **Extra Functions** är markerad. Tryck på **SET**-knappen för att öppna menyn.
- Använd **UP** eller **DOWN**-knappen för att navigera bland extrafunktionerna.





I **Extra Functions** listas extrafunktionerna som kan väljas som tillval.



Info

De aktuella **KTM PowerParts** och tillgängliga programmen för ditt fordon hittar du på KTM:s webbsida.

8.1 Anvisningar för det första idrifttagandet

-  **Fara**
Risk för olyckor En oskicklig förare utgör en risk för sig själv och andra.
- Använd inte fordonet om din trafikskicklighet har påverkats av alkohol, droger eller läkemedel.
 - Använd inte fordonet om din fysiska eller psykiska kapacitet är otillräcklig.
-  **Varning**
Risk för personskador Att köra utan eller med bristfällig skyddsutrustning innebär en ökad säkerhetsrisk.
- Bär lämplig skyddsutrustning som hjälm, stövlar, handskar samt byxor och jacka med skydd vid all körning.
 - Använd alltid skyddsutrustning i felfritt skick som uppfyller de lagstadgade kraven.
-  **Varning**
Risk för omkullkörning Vid olika däckprofiler på fram- och bakhjulet påverkas köregenskaperna. Vid olika däckprofiler kan kontrollen över fordonet försvåras avsevärt.
- Säkerställ att däcken på fram- och bakhjulet har likartade profilmönster.
-  **Varning**
Risk för olyckor Däck som inte är godkända eller rekommenderade försämrar köregenskaperna.
- Använd endast hjul och däck som godkänts och rekommenderats av KTM enligt angivet hastighetsindex.
-  **Varning**
Risk för olyckor Nya däck har sämre väggrepp.
På nya däck är löpytan ännu inte uppruggad.
- Kör med måttlig hastighet i olika snedlägen med nya däck.
Inkörningsfas 200 km

Info

Tänk på att andra människor kan störas av överdrivet buller när du använder ditt fordon.

- Kontrollera att en auktoriserad KTM-verkstad har utfört de inspektionsarbeten som måste göras vid leveransen.
 - ✓ Leveransdokumentet och service- och garantihäftet överlämnas till dig tillsammans med fordonet.
- Läs hela bruksanvisningen innan du gör din första åktur med motorcykeln.
- Lär känna manöveranordningarna.
- Testa att manövrera motorcykeln på en lämplig plats innan du gör en längre åktur. Försök även att köra så långsamt som möjligt för att få bättre känsla för motorcykeln.
- Håll fast i styret med båda händerna när du kör och låt fötterna vila på fotpinnarna.
- Kör in motorn. ( s 67)

8.2 Köra in motorn

- Under inkörningstiden får det angivna motorvarvtalet inte överskridas.

Specifikation

Max motorvarvtal	
Under de första: 1 000 km	7 500 v/min

Info

Under inkörningstiden är växlingsblixten förinställd på ett värde och kan inte ändras.

- Undvik att köra med fullt gaspådrag!

8.3 Lasta fordonet



Varning

Risk för olyckor Totalvikt och axellaster påverkar köregenskaperna.

Totalvikten motsvarar: en driftklar och fulltankad motorcykel, förare och passagerare med skyddskläder och hjälm, packning.

- Överskrid varken den max. tillåtna totalvikten eller axellasterna.



Varning

Risk för olyckor Felaktig montering av packväskan eller tankväskan påverkar körningen.

- Montera och säkra packväskan och tankväskan enligt tillverkarföreskriften.



Varning

Risk för olyckor Packväsksystemet skadas vid överbelastning.

- Beakta tillverkar-specifikationerna för maximal packning vid montering av packväskan.



Varning

Risk för olyckor Förpackningar som har halkat omkull påverkar sikten.

Om bakljusen är skymda är de särskilt svåra att upptäcka i för efterföljande trafikanter i mörker.

- Kontrollera regelbundet att packningen sitter fast.



Varning

Risk för olyckor Mycket packning förändrar körsättet och förlänger bromssträckan.

- Anpassa hastigheten efter packningen.



Varning

Risk för olyckor Förpackningar som har halkat omkull påverkar körsättet.

- Kontrollera regelbundet att packningen sitter fast.

8 IDRIFTTAGANDE

- Om packning ska tas med: Se till att göra fast packningen så nära fordonets mitt som möjligt och att fördela den jämnt mellan framhjulet och bakhjulet.
- Den maximala totalvikten och de maximala axellasterna får inte överskridas.

Specifikation

Maximal tillåten totalvikt	355 kg
Maximal tillåten axellast fram	127 kg
Maximal tillåten axellast bak	228 kg

9.1 Kontroll- och skötselarbeten inför varje idrifttagande

Info

Kontrollera alltid fordonet samt dess trafiksäkerhet innan du påbörjar en körning. Fordonet måste vara i tekniskt felfritt skick när det körs.

- Kontrollera motoroljenivån. (📖 s 157)
- Kontrollera bromsvätskenivån i frambromsen. (📖 s 107)
- Kontrollera bromsvätskenivån i bakbromsen. (📖 s 113)
- Kontrollera frambromsens bromsbelägg. (📖 s 110)
- Kontrollera bakbromsens bromsbelägg. (📖 s 116)
- Kontrollera att bromssystemet fungerar korrekt.
- Kontrollera kylvätskenivån. (📖 s 146)
- Kontrollera om kedjan är smutsig. (📖 s 94)
- Kontrollera kedjespänningen. (📖 s 96)
- Kontrollera däckens skick. (📖 s 126)
- Kontrollera lufttrycket i däcken. (📖 s 128)
- Kontrollera att alla manöveranordningar är korrekt inställda och går lätt.
- Kontrollera att elsystemet fungerar.
- Kontrollera att packningen sitter fast.
- Sätt dig på motorcykeln och kontrollera backspegelns inställning.
- Kontrollera bränslenivån.

9.2 Starta motorcykeln



Fara

Risk för förgiftning Avgaser är giftiga och kan leda till medvetslöshet och dödsfall.

- Säkerställ alltid tillfredsställande ventilation när motorn är igång.
- Använd en lämplig utsugsanläggning när du ska starta eller köra motorn i ett slutet utrymme.



Försiktigt

Risk för olyckor Elkomponenter och säkerhetsanordningar skadas om batteriet är skadat eller saknas.

- Använd aldrig fordonet med urladdat batteri eller utan batteri.

Observera

Motorskada Ofiltrerad insugningsluft har negativ inverkan på motorns livslängd.

Utän luftfilter tränger damm och smuts in motorn.

- Ta aldrig fordonet i drift utan luftfilter.

Observera

Motorskada Höga varvtal vid kall motor minskar motorns livslängd.

- Värm alltid upp motorn på lågt varvtal.
-

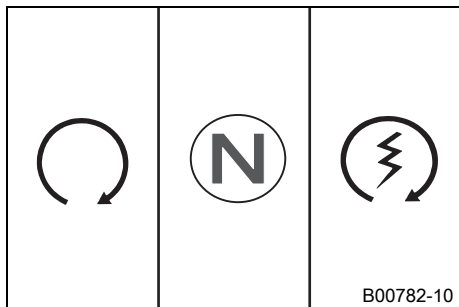

- Lås upp styret. (📖 s 28)
- Sätt dig på fordonet, avlasta sidostödet och för det uppåt med foten tills det tar stopp.
- Tryck in nödavstängningsknappen till läget ○.
- Slå på tändningen genom att vrida tändningsnyckeln till läget ○.
 - ✓ Efter att tändningen slagits på hörs bränslepumpen ca 2 sekunder. Samtidigt genomförs ett funktionstest av kombinationsinstrumentet.
- Lägg i växellådans friläge.
 - ✓ Den gröna kontrollampan för tomgång **N** lyser.
 - ✓ ABS-kontrollampa tänds och släcks igen när man börjat köra.
- Tryck på elstartknappen Ⓢ.

i Info

Tryck inte på elstartknappen förrän funktionstestet av kombinationsinstrumentet avslutats.

Ge **INGET** gaspådrag vid start av motorcykeln. Om man gasar vid starten sprutar motorstyrningen inte in något bränsle, vilket medför att motorn inte kan startas.

Starta maximalt 5 sekunder i sträck. Vänta minst 5 sekunder innan nästa startförsök görs.

Denna motorcykel har ett säkerhetsstartsystem. Motorn kan endast startas när växellådans friläge är ilagt eller om kopplingshandtaget har dragits in när en växel är ilagd. Om du lägger i en växel och släpper kopplingshandtaget när sidostödet är utfällt stannar motorn.

9.3 Börja köra

- Dra i kopplingshandtaget, lägg in 1:ans växel, släpp kopplingshandtaget långsamt och gasa samtidigt försiktigt.

Tips

Om motorn dör under starten: Dra endast i kopplingshandtaget och tryck på elstartknappen. Växellådan behöver inte befinna sig i friläget.

9.4 Växla, köra

Varning

Risk för olyckor Vid plötsligt gaspådrag/gassläpp kan föraren tappa kontrollen över fordonet.

- Undvik abrupta gaspådrag/gassläpp och kraftfulla bromsmanövrer.
- Anpassa hastigheten efter vägförhållandena.

Varning

Risk för olyckor Nedväxling vid högt motorvarvtal blockerar bakhjulet och överbelastar motorn.

- Växla inte tillbaka till en lägre växel vid högt motorvarvtal.

Varning

Risk för olyckor Ett felaktigt tändningsnyckelläge utlöser felfunktioner.

- Ändra inte tändningsnyckelläget under körningen.

Varning

Risk för olyckor Utför inga inställningar medan fordonet är i trafik.

- Genomför inställningar när fordonet står still.



Varning

Risk för personskador Felaktigt agerande kan leda till att passageraren ramlar av motorcykeln.

- Säkerställ att passageraren sätter sig på rätt sätt på passagerarsadeln, placerar fötterna på passagerarfotpinnarna och håller i sig i föraren eller handtagen.
- Följ föreskrifterna om minimiålder på passagerare som gäller i ditt land.



Varning

Risk för olyckor En riskabel körstil innebär ett stort risktagande.

- Följ trafikreglerna och kör defensivt samt med god framförhållning så att du kan bedöma faror på ett så tidigt stadium som möjligt.



Varning

Risk för olyckor Kalla däck har sämre väggrepp.

- Kör alltid i maklig takt under de första kilometrarna tills däcken har uppnått drifttemperatur.



Varning

Risk för olyckor Nya däck har sämre väggrepp.

På nya däck är löpytan ännu inte uppruggad.

- Kör med måttlig hastighet i olika snedlägen med nya däck.

Inkörningsfas

200 km



Varning

Risk för olyckor Förpackningar som har halkat omkull påverkar körsättet.

- Kontrollera regelbundet att packningen sitter fast.



Varning

Risk för olyckor Vid en omkullkörning kan fordonet skadas mer än vad som framgår vid första anblick.

- Kontrollera fordonet efter en omkullkörning enligt rutinen vid driftstart.

Observera

Motorskada Motorn skadas vid överhettning.

- Stanna genast på ett trafiksäkert sätt och stäng av motorn när kylvätsketemperaturvarningen visas.
- Låt motorn och kylsystemet svalna.
- Kontrollera eller/och justera kylvätskenivån när kylsystemet har svalnat.

Info

Om ovanliga ljud hörs under körningen måste du omedelbart stanna. Stäng av motorn och kontakta en auktoriserad KTM-verkstad.

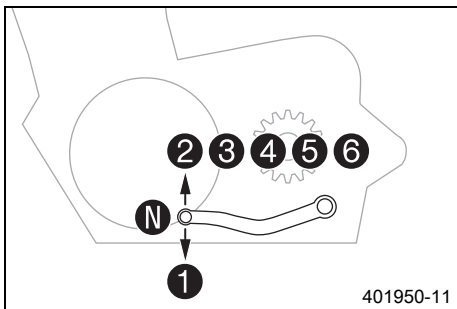



- När situationen (uppforsbacke, körsituation etc.) tillåter det kan du lägga i en högre växel.
- Lätta på gashandtaget, dra samtidigt in kopplingshandtaget, lägg i nästa växel, släpp kopplingshandtaget och gasa.

Info

Hur de 6 framväxlarna ligger syns på bilden. Tomgångsläget är mellan 1:ans och 2:ans växel. 1:ans växel är start- och bergväxeln.

- Gasa aldrig mer än vad väglaget och vädret tillåter. I synnerhet ska man vara väldigt försiktig med att gasa i kurvor.
- För nedväxling måste du vid behov bromsa motorcykeln och lätta på gashandtaget.
- Dra in kopplingshandtaget och lägg i nästa lägre växel. Släpp kopplingshandtaget långsamt och gasa eller upprepa växlingen.
- Stäng av motorn i stället för att köra resp. stå längre tid på tomgång.
- Om kontrollampa för funktionsfel tänds under körningen, stanna omedelbart fordonet på ett säkert sätt.

- När högsta möjliga hastighet har uppnåtts genom fullt gaspådrag, släpp gashandtaget något till $\frac{3}{4}$ gaspådrag. Hastigheten sjunker knappt, medan bränsleförbrukningen minskar avsevärt.
- Gasa aldrig mer än väglaget och vädret tillåter. I synnerhet ska man vara väldigt försiktig med att gasa i kurvor.
- För nedväxling måste du vid behov bromsa motorcykeln och lägga på gashandtaget.
- Dra in kopplingshandtaget och lägg i nästa lägre växel. Släpp kopplingshandtaget långsamt och gasa eller upprepa växlingen.
- Om motorn t.ex. stryps vid en korsning kan man bara dra in kopplingshandtaget och trycka på elstartknappen. Växeln måste inte ställas på tomgång.
- Om oljetryckslampan  tänds under körning måste du stanna omedelbart och stänga av motorn. Ta kontakt med en auktoriserad KTM-verkstad.
- Om kontrollampan för felfunktion  tänds under körning bör en auktoriserad KTM-verkstad kontaktas så snart som möjligt.
- Om den allmänna varningslampan  tänds under körning, har information/varning om driftsäkerheten identifierats.



Info

Uppkomna varningar visas i menyn **Warning** tills de inte är aktiva längre.

9.5 Bromsa in



Varning

Risk för olyckor Väta och smuts påverkar bromssystemet.

- Bromsa försiktigt flera gånger för att torka bromsbeläggen och bromsskivorna och befria dem från smuts.



Varning

Risk för olyckor En instabil tryckpunkt i fram- eller bakbromsen försämrar bromskraften.

- Kontrollera bromssystemet och återuppta inte körningen förrän problemet har åtgärdats. (Din auktoriserade KTM-verkstad hjälper gärna till.)



Varning

Risk för olyckor Bromssystemet slutar fungera vid överhettning.

Om fotbromspedalen inte släpps nöts bromsbeläggen ner permanent.

- Ta bort foten från fotbromspedalen när du inte vill bromsa fordonet.



Varning

Risk för olyckor Högre totalvikt förlänger bromssträckan.

- Tänk på att bromssträckan blir längre om du har en passagerare eller packning på motorcykeln.



Varning

Risk för olyckor Bromssystemet påverkas negativt av saltade vägar.

- Bromsa försiktigt flera gånger för att befria bromsbeläggen och bromsskivorna från salt.



Varning

Risk för olyckor Användning av ABS kan i vissa lägen göra att bromssträckan förlängs.

- Bromsa i enlighet med körsituationen och vägförhållandena.



Varning

Risk för olyckor Vid alltför kraftig inbromsning blockeras hjulen.

ABS-funktionen garanteras endast om den är tillkopplad.

- För att utnyttja skyddsfunktionen måste ABS-funktionen vara tillkopplad.

- Bromsa genom att släppa på gasen och bromsa samtidigt med fram- och bakbromsen.



Info

Med ABS kan du använda hela bromskraften, både vid tvärbromsning och vid dåligt väggrepp på sandigt, regnvått eller halt underlag utan risk för att hjulen låser sig.



Varning

Risk för olyckor Bakhjulet kan låsas på grund av motorbromsens inverkan.

- Dra åt kopplingen när du gör en nödbromsning eller annan kraftig inbromsning eller bromsar på halt underlag.



Varning

Risk för olyckor Lutande underlag minskar den maximalt möjliga bromseffekten.

- Sluta om möjligt bromsa innan kurvor börjar.

- Bromsningen bör alltid ha avslutats innan du kör in i en kurva. Lägg i en lägre växel, beroende på hastigheten.
- Använd motorbromsverkan vid körning i längre nedförsbackar. Växla ner en eller två växlar, men se till att motorn inte går på för högt varvtal. På så sätt behöver du bromsa mindre och bromsarna överhettas inte.

9.6 Stanna, parkera



Varning

Risk för personskador Obehöriga som arbetar med fordonet utsätter både sig själva och andra för fara.

- Lämna aldrig fordonet oöversatt när motorn är igång.
- Säkra fordonet så att obehöriga inte kan använda det.
- Spärra styrningen och dra ut tändningsnyckeln när du lämnar fordonet oöversatt.



Varning

Risk för brännskador Vissa fordonsdelar blir mycket varma när fordonet är i drift.

- Vidrör inga delar som avgassystem, kylare, motor, stötdämpare eller bromssystem innan de svalnat av.
- Låt fordonsdelarna svalna av innan arbetet påbörjas.

Observera

Materialskador Fordonet skadas om det parkeras på ett felaktigt sätt.

Om fordonet rullar iväg eller ramlar omkull kan allvarliga skador uppstå.

Komponenterna som används när man parkerar fordonet är utformade endast för fordonets vikt.

- Parkera fordonet på fast och jämn mark.
- Se till att ingen person sätter sig på fordonet när fordonet är parkerat på ett stöd.

Observera

Brandrisk Varma fordonsdelar utgör en brand- och explosionsrisk.

- Parkera inte fordonet i närheten av lättantändliga eller explosiva material.
- Låt fordonet svalna innan du täcker över det.

-
- Bromsa ner motorcykeln.
 - Lägg i växellådans friläge.
 - Stäng av tändningen genom att vrida tändningsnyckeln till läget ☒.



Info

När motorn stängs av med nödavstängningsknappen stängs tändningen inte av. Strömförsörjningen till de flesta strömförbrukarna bryts inte och batteriet laddas ur. Stäng därför alltid av motorn med tändningslåset. Nödavstängningsknappen ska bara användas i nödsituationer.

-
- Parkera motorcykeln på fast mark.

- Fäll ner sidostödet med foten, för stödet framåt till stoppläget. Ställ fordonet på stödet.
- Spärra styret. (Bild s 27)

9.7 Transport

Observera

Risk för skador Det parkerade fordonet kan rulla iväg eller välta.

- Parkera fordonet på fast och jämn mark.

Observera

Brandrisk Varma fordonsdelar utgör en brand- och explosionsrisk.

- Parkera inte fordonet i närheten av lättantändliga eller explosiva material.
- Låt fordonet svalna innan du täcker över det.

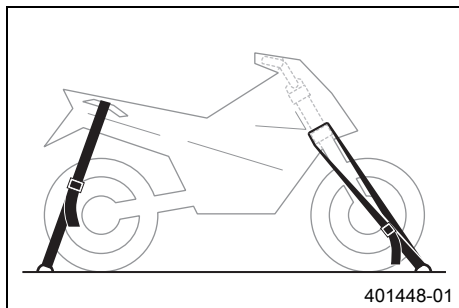

- Stäng av motorn och dra ut tändningsnyckeln.
- Fixera motorcykeln med spännband eller andra lämpliga fästordningar så att den inte kan ramla omkull eller rulla bort.

9.8 Fylla på bränsle



Fara

Brandrisk Bränslet är lättantändligt.

Bränslet i bränsletanken expanderar vid uppvärmning och kan tränga ut vid överfyllning.

- Tankka inte fordonet i närheten av öppen eld eller brinnande cigaretter.
- Stäng av motorn när du tankar bränsle.
- Säkerställ att inget bränsle spills ut, framför allt inte på varma delar av fordonet.
- Torka omedelbart upp utspillt bränsle.
- Följ anvisningarna avseende bränsletankning.



Varning

Risk för förgiftning Bränsle är giftigt och hälsovådligt.

- Låt inte bränsle hamna på huden, i ögonen eller på kläderna.
- Uppsök omedelbart läkare om bränsle har svalts.
- Andas inte in bränsleångor.
- Vid hudkontakt spolras det drabbade stället omedelbart av med mycket vatten.
- Spola ögonen grundligt med vatten och uppsök omedelbart läkare om bränsle har hamnat i ögonen.
- Byt om ifall du får bränsle på kläderna.

Observera

Materialsador Vid undermålig bränslekvalitet sätts bränslefiltret igen i förtid.

I vissa länder och regioner är den tillgängliga bränslekvaliteten och -renheten otillräcklig under vissa omständigheter. Detta leder till problem i bränslesystemet.

- Tankka endast rent bränsle som uppfyller angiven standard. (Din auktoriserade KTM-verkstad hjälper gärna till.)



Varning

Risker för miljön Icke fackmässig hantering av bränsle innebär risk för miljöskador.

- Låt inte bränslet hamna i grundvattnet, marken eller avloppssystemet.

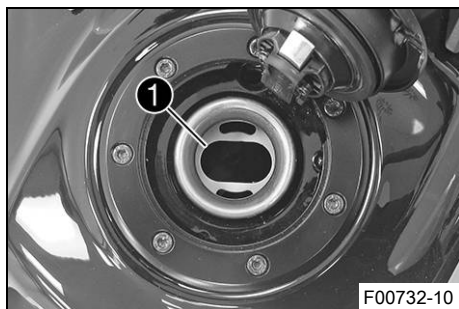

- Stäng av motorn.
- Öppna tanklocket. (📖 s 28)
- Fyll på bränsle i bränsletanken, max. upp till nedre kanten **1** av påfyllningsstutsen.

Volym bränsletank, totalt ca	13,5 l	Blyfri bensin (ROZ 95) (📖 s 186)
------------------------------	--------	----------------------------------

- Stäng tanklocket. (📖 s 30)

10.1 Extra information

Alla påföljande arbeten som uppstår genom obligatoriska eller rekommenderade arbeten kräver en separat order och beräknas separat. Beroende på lokala körförhållanden kan andra serviceintervall gälla i ditt land.

10.2 Obligatoriskt arbete

	vartannat år				
	varje år				
	var 15 000 km				
	var 7 500 km				
	efter 1 000 km				
Läs av felminnet med KTM-diagnosverktyget. 🛠️	○	●	●	●	●
Kontrollera elsystemets funktion. 🛠️	○	●	●	●	●
Byt motorolja och oljefilter, rengör oljesilen. 🛠️ (📖 s 157)	○	●	●	●	●
Kontrollera bromsskivorna. (📖 s 106)	○	●	●	●	●
Kontrollera frambromsens bromsbelägg. (📖 s 110)	○	●	●	●	●
Kontrollera bakbromsens bromsbelägg. (📖 s 116)	○	●	●	●	●
Kontrollera att bromskablarna är täta och oskadade. 🛠️	○	●	●	●	●
Kontrollera bromsvätskenivån i frambromsen. (📖 s 107)	○	●	●	●	
Kontrollera bromsvätskenivån i bakbromsen. (📖 s 113)	○	●	●	●	
Kontrollera däckens skick. (📖 s 126)	○	●	●	●	●
Kontrollera lufttrycket i däcken. (📖 s 128)	○	●	●	●	●
Kontrollera att fjäderbenet och gaffeln är täta. 🛠️	○	●	●	●	●
Rengör gaffelbenens dammtätningar. (📖 s 91)		●	●		
Kontrollera kedja, bakdrev och framdrev. (📖 s 99)		●	●	●	●

10 SERVICESCHEMA

	vartannat år				
	varje år				
	var 15 000 km				
	var 7 500 km				
	efter 1 000 km				
Kontrollera kedjespänningen. (📖 s 96)	○	●	●	●	●
Kontrollera kylvätskenivån. (📖 s 146)	○	●	●	●	●
Kontrollera kylarfläktens funktion. 🛠️	○	●	●	●	●
Byt ut luftfiltret. Rengör luftfilterboxen. 🛠️		●	●		
Kontrollera att vajrarna inte är skadade eller vikta. Kontrollera även vajrarnas inställning. 🛠️	○	●	●	●	●
Kontrollera att kablarna inte är skadade eller vikta. 🛠️	○	●	●	●	●
Kontrollera ventilspelet. 🛠️	○				
Kontrollera ventilspelet, byt tändstift. 🛠️			●		
Byt frambromsens bromsvätska. 🛠️					●
Byt bakbromsens bromsvätska. 🛠️					●
Kontrollera styrhuvudets lagerspel. 🛠️	○	●	●	●	●
Kontrollera strålkastarinställningen. (📖 s 140)	○	●	●		
Slutkontroll: Kontrollera fordonets trafiksäkerhet och provkör fordonet. 🛠️	○	●	●	●	●
Läs av felminnet med KTM-diagnosverktyget efter provkörningen. 🛠️	○	●	●	●	●
Återställ serviceindikeringen. 🛠️	○	●	●	●	●
För in servicearbetet i KTM Dealer.net och i service- och garantihäftet. 🛠️	○	●	●	●	●

- engångsintervall
- återkommande intervall

10.3 Rekommenderat arbete

	var 30 000 km				var 7 500 km	efter 1 000 km	var fjärde år	varje år
Kontrollera ramen. 🐾			•					
Kontrollera baksvingen. 🐾			•					
Kontrollera baksvingens lager. 🐾		•	•					
Kontrollera hjullagret. 🐾		•	•					
Kontrollera frostskyddet. 🐾	○	•	•	•				
Byt ut kylvätskan. 🐾								•
Töm dräneringsslangarna. 🐾	○	•	•	•				•
Kontrollera att alla slangar (t ex bränsle-, kyl-, avluftnings- och dräneringsslangar) och hylsor inte har sprickor, är täta och korrekt dragna. 🐾	○	•	•	•				•
Smörj alla rörliga delar (t.ex. sidostöd, handspak och kedja) och kontrollera att de går lätt. 🐾	○	•	•	•				•
Kontrollera att skruvarna och muttrarna är fast åtdragna. 🐾	○	•	•	•				•

- engångsintervall
- återkommande intervall

11.1 Ställa in fjäderbenets fjäderförspänning ↘



Varning

Risk för olyckor Förändringar på chassit kan ha stor inverkan på köregenskaperna.

- Efter ev. förändringar får man först bara köra långsamt så att man kan bedöma köregenskaperna.



Info

Fjäderförspänningen bestämmer fjädringens utgångsläge på fjäderbenet.

En optimalt inställd fjäderförspänning är anpassad till förarens vikt och eventuell packning och passagerare och ger motorcykeln en väl avvägd kombination av hanterbarhet och stabilitet.

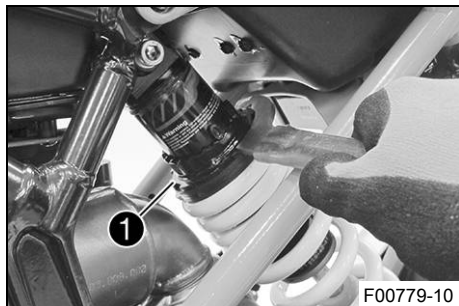

- Ställ in fjäderförspänningen genom att vrida på justeringen ①.

Specifikation

Fjäderförspänning	
Standard	3 klickningar
Tappnyckel fjäderben (90529077000)	
Förlängning för tappnyckel (90129099025)	



Info

Fjäderförspänningen kan ställas in på 10 olika lägen.

11.2 Ställa in växelspaken



Info

Växelspakens inställningsområde är begränsat.

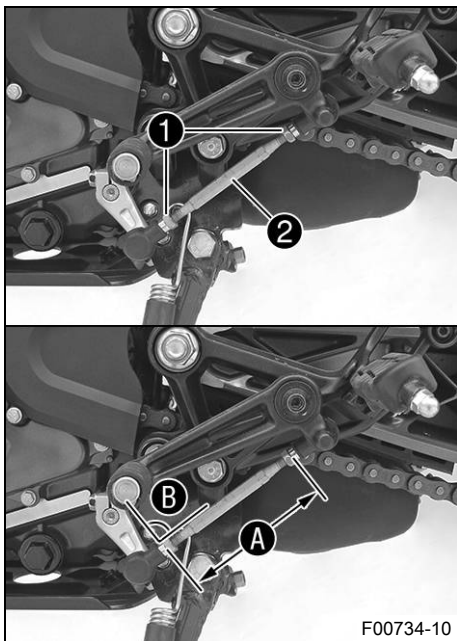

- Lossa muttrarna **1**.
- Ställ in växelspaken genom att vrida på växelstängan **2**.

Specifikation

Inställningsområde A växelstång	90... 102 mm
--	--------------



Info

Justeringen ska göras likadant på båda sidor.
Minst fem gängvarv måste vara inskruvade i lagret.

- Kontrollera inställningsvinkeln **B**.

Specifikation

Inställningsvinkel B växelstång länkage växelspak	90°
--	-----

- Dra åt muttrarna **1**.



Info

Efter åtdragningen av muttrarna måste växelstängens lager stå centrerade och identiskt justerade i förhållande till varandra så att de kan röra sig fritt i lager-skålarna.

- Kontrollera att växelspaken fungerar och går lätt att manövrera.

12.1 Lyfta upp motorcykeln med lyftanordningen baktill

Observera

Risk för skador Det parkerade fordonet kan rulla iväg eller välta.

- Parkera fordonet på fast och jämn mark.

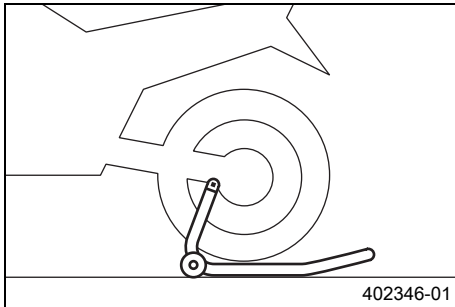

- Montera lyftanordningens fästen.
- Sätt in adapterar baktill på lyftanordningen.

Adapter (61029955244)

Lyftanordning bak (69329955000)

- Ställ motorcykeln lodrätt, justera depåstödet i förhållande till baksvingen och adapterarna och palla upp motorcykeln.

12.2 Ta ned motorcykeln från lyftanordningen baktill

Observera

Risk för skador Det parkerade fordonet kan rulla iväg eller välta.

- Parkera fordonet på fast och jämn mark.

12 SERVICEARBETEN PÅ CHASSIT

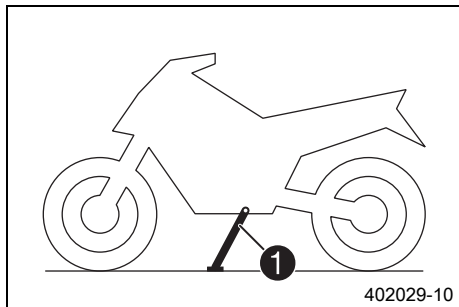

- Se till att motorcykeln inte kan falla omkull.
- Ta bort lyftanordningen bak och ställ fordonet på sidostödet **1**.
- Ta bort bussningssats.

12.3 Lyfta upp motorcykeln med lyftanordningen framtill

Observera

Risk för skador Det parkerade fordonet kan rulla iväg eller välta.

- Parkera fordonet på fast och jämn mark.

Förarbete

- Lyft upp motorcykeln med lyftanordningen baktill. (🗉 s 88)

Villkor

- Ta bort skyddshättan **1**.

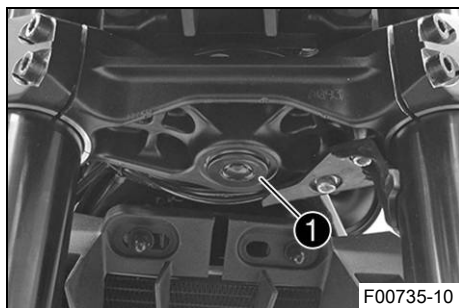

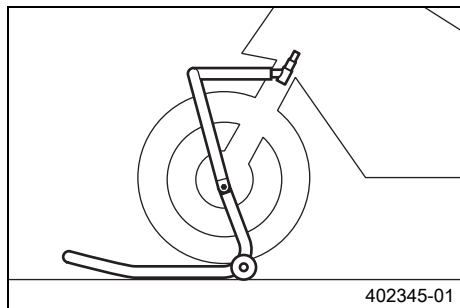

- Ställ styret i läget för körning rakt framåt. Sätt lyftanordningen på plats.

Fästebult (69329965030)

Lyftanordning fram (69329965000)



Info

Lyft alltid upp motorcykeln bak först.

- Lyft upp motorcykeln fram.

12.4 Ta ned motorcykeln från lyftanordningen framtill

Observera

Risk för skador Det parkerade fordonet kan rulla iväg eller välta.

- Parkera fordonet på fast och jämn mark.

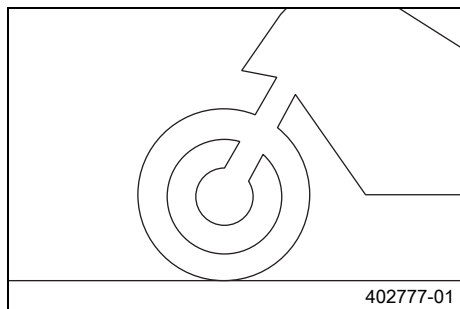

Huvudarbete

- Se till att motorcykeln inte kan falla omkull.
- Ta bort lyftanordningen fram.

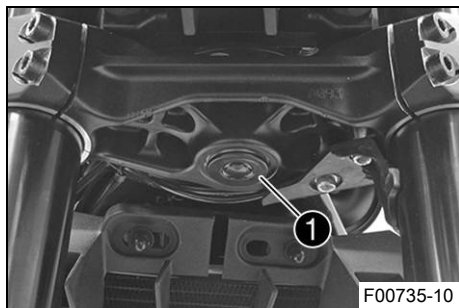

- Sätt tillbaka skyddshättan ①.

Efterarbete

- Ta ned motorcykeln från lyftanordningen baktill. (📖 s 88)

12.5 Rengöra gaffelbenens dammtätningar

Förarbete

- Lyft upp motorcykeln med lyftanordningen baktill. (📖 s 88)
- Lyft upp motorcykeln med lyftanordningen framtill. (📖 s 89)

Huvudarbete

- Skjut ner båda gaffelbenens dammtätningar ①.

Info

Dammtätningarna stryker av damm och grov smuts från gaffelbenen. Med tiden kan smuts samla sig bakom dammtätningarna. Om denna smuts inte avlägsnas kan de bakomliggande oljeringarna bli otäta.

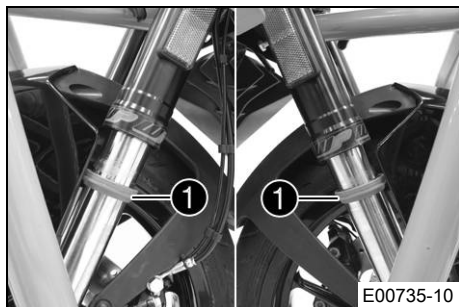



Varning

Risk för olyckor Olja eller fett på bromsskivorna försämrar bromskraften.

- Håll alltid bromsskivorna olje- och fettfria.
- Vid behov rengörs bromsskivorna med bromsrengöringsmedel.

- Rengör och olja in dammtätningar och gaffelns innerrör på båda gaffelbenen.

Universal oljespray (📖 s 190)

- Tryck tillbaka dammtätningen till monteringsläget.
- Torka bort överflödiga olja.

Efterarbete

- Ta ned motorcykeln från lyftanordningen framtill. (📖 s 90)
- Ta ned motorcykeln från lyftanordningen baktill. (📖 s 88)

12.6 Ta bort passagerarsadel

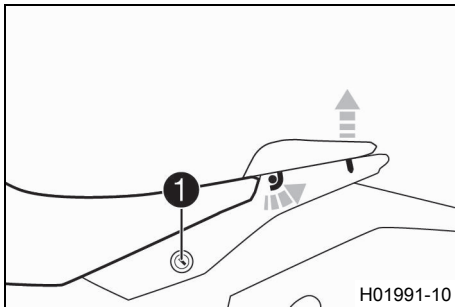

- Sätt i tändningsnyckeln i sadellåset **1** och vrid den medsols.
- Lyft upp sadeln baktill, skjut den mot bakpartiet och lyft av den uppåt.
- Dra ut tändningsnyckeln ur sadellåset.

12.7 Montera passagerarsadel

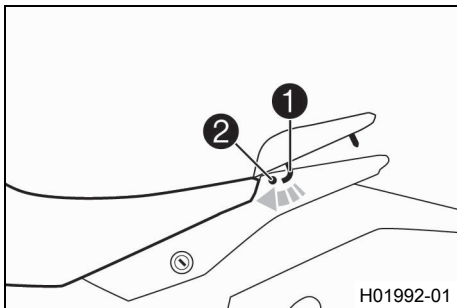

- Häng i krokarna **1** på passagerarsadeln i sadellåsen **2** på ramarmen, sänk ned den baktill och skjut den samtidigt framåt.
- Tryck ned passagerarsadeln och låt den gå i lås.



Varning

Risk för olyckor Om passagerarsadeln är felmonterad kan den hoppa ur sitt fäste.

- Efter monteringen: Kontrollera att passagerarsadeln är låst genom att dra den uppåt.
-
- Kontrollera sedan att passagerarsadeln är korrekt monterad.

12.8 Ta bort förarsadel

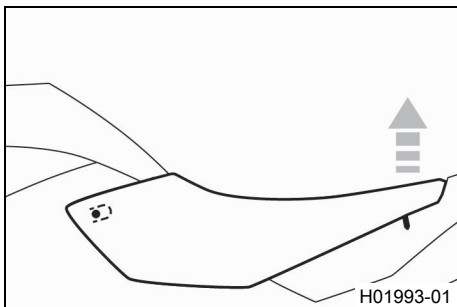

Förarbete

- Ta bort passagerarsadeln. (📖 s 92)

Huvudarbete

- Lyft upp förarsadeln baktill, dra den mot bakpartiet och ta av den genom att lyfta uppåt.

12.9 Montera förarsadel

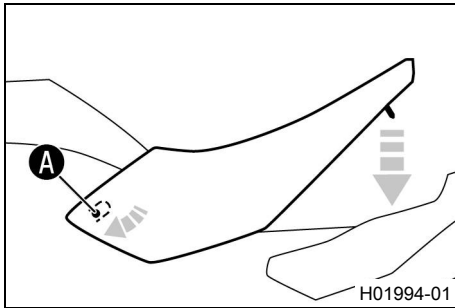

Huvudarbete

- Haka i förarsadeln omkring **A** och sänk ned baktill.
- Kontrollera slutligen att förarsadeln är korrekt monterad.

Efterarbete

- Montera passagerarsadeln. (📖 s 93)

12.10 Kontrollera om kedjan är smutsig

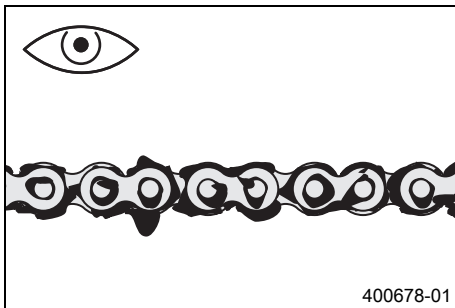

- Kontrollera om kedjan är mycket smutsig.
 - » Om kedjan är mycket smutsig:
 - Rengör kedjan. (📖 s 95)

12.11 Rengöra kedjan



Varning

Risk för olyckor Smörjmedel på däcken försämrar väghållningen.

- Ta bort smörjmedel från däcken med ett lämpligt rengöringsmedel.



Varning

Risk för olyckor Olja eller fett på bromsskivorna försämrar bromskraften.

- Håll alltid bromsskivorna olje- och fettfria.
- Vid behov rengörs bromsskivorna med bromsrengöringsmedel.



Varning

Risker för miljön Miljöfarliga ämnen orsakar miljöskador.

- Kassera oljor, fetter, filter, bränslen, rengöringsmedel, bromsvätska etc. i enlighet med gällande bestämmelser.



Info

Kedjans livslängd beror till stor del på hur den sköts.

Förarbete

- Lyft upp motorcykeln med lyftanordningen baktill. (📖 s 88)

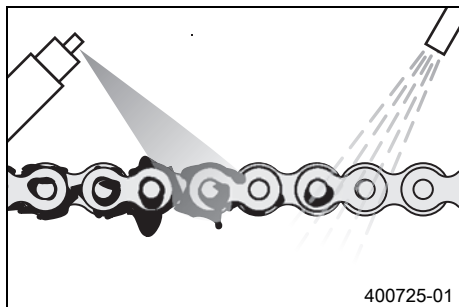

Huvudarbete

- Rengör kedjan regelbundet.
- Spola bort grov smuts med en mjuk vattenstråle.
- Ta bort smörjmedelsrester med kedjerengöringsmedel.

Kedjerengöringsmedel (📖 s 189)

- Spruta på kedjesprej efter torkningen.

Kedjespray Onroad (📖 s 189)

Efterarbete

- Ta ned motorcykeln från lyftanordningen bak till. (📖 s 88)

12.12 Kontrollera kedjespänning



Varning

Risk för olyckor En felaktig kedjespänning skadar komponenter och leder till olyckor.

Om kedjan spänns alltför hårt kommer kedjan, framdrevet, bakdrevet samt växel- och bakhjulslagren att slitas ut fortare. Några komponenter kan spricka eller knäckas vid överbelastning.

Om kedjan är för lös, kan den lossna från framdrevet eller bakdrevet. Därigenom blockeras bakhjulet eller blir motorn skadad.

- Kontrollera kedjespänningen regelbundet.
- Ställ in kedjespänningen enligt anvisningarna.

Förarbete

- Lyft upp motorcykeln med lyftanordningen bak till. (📖 s 88)

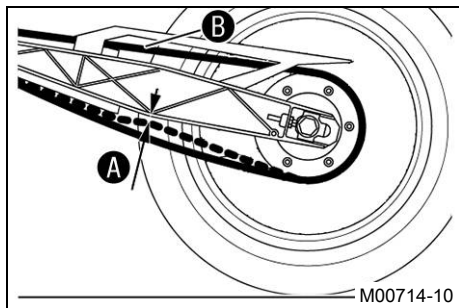

Huvudarbete

- Lägg i växellådans friläge.
- Tryck kedjan uppåt mot baksvingen vid kedjeskyddet och fastställ kedjans spänning **A**.

i Info

Den övre delen av kedjan **B** måste vara spänd.
Kedjor slits inte alltid jämnt. Upprepa därför mätningen på olika delar av kedjan.

Kedjespänning	5... 7 mm
---------------	-----------

- » Om kedjespänningen inte överensstämmer med specifikationen:
 - Ställ in kedjespänningen. (📖 s 97)
- Ta ned motorcykeln från lyftanordningen baktill. (📖 s 88)

12.13 Ställa in kedjespänningen



Varning

Risk för olyckor En felaktig kedjespänning skadar komponenter och leder till olyckor.

Om kedjan spänns alltför hårt kommer kedjan, framdrevet, bakdrevet samt växel- och bakhjulslagren att slitas ut fortare. Några komponenter kan spricka eller knäckas vid överbelastning.

Om kedjan är för lös, kan den lossna från framdrevet eller bakdrevet. Därigenom blockeras bakhjulet eller blir motorn skadad.

- Kontrollera kedjespänningen regelbundet.
- Ställ in kedjespänningen enligt anvisningarna.

Förarbete

- Lyft upp motorcykeln med lyftanordningen baktill. (📖 s 88)
- Kontrollera kedjespänningen. (📖 s 96)

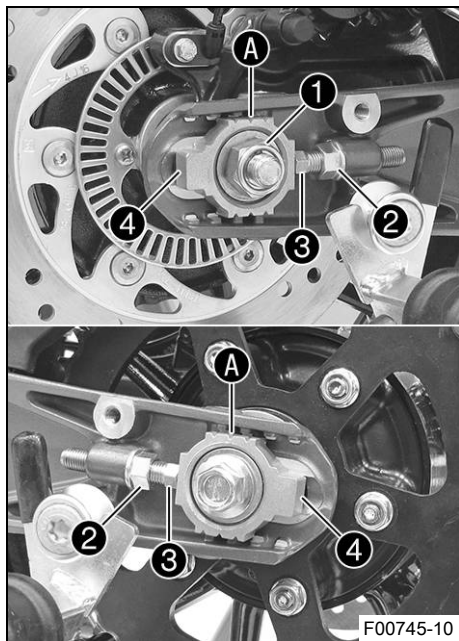

Huvudarbete

- Lossa muttern ①.
- Lossa muttrarna ②.
- Justera kedjans spänning genom att vrida justerskruvarna ③ på vänster och höger sida.

Specifikation

Kedjespänning	5... 7 mm
Vrid vänster och höger justerskruvar ③ så att märkena på den vänstra och högra kedjespännaren ④ står i samma position i förhållande till referensmärkena A. Bakhjulet är nu korrekt inriktat.	

i Info

Kedjans övre del ska vara spänd.
Kedjor slits inte alltid jämnt. Kontrollera därför inställningen på olika delar av kedjan.

- Dra åt muttrarna ②.
- Se till att kedjespännarna ④ ligger an mot justerskruvarna ③.
- Dra åt muttern ①.

Specifikation

Mutter hjulaxel bak	M14x1,5	98 Nm
---------------------	---------	-------

Efterarbete

- Ta ned motorcykeln från lyftanordningen baktill. (📖 s 88)

12.14 Kontrollera kedja, bakdrev och framdrev

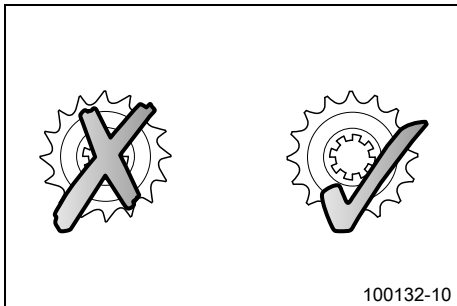

Förarbete

- Lyft upp motorcykeln med lyftanordningen baktill. (📖 s 88)

Huvudarbete

- Kontrollera om bakdrevet och framdrevet är slitna.
 - » Om bakdrevet eller framdrevet är nedslitna:
 - Byt drivningssats. 🛠️



Info

Framdrev, bakdrev och kedja bör alltid bytas ut samtidigt.

12 SERVICEARBETEN PÅ CHASSIT

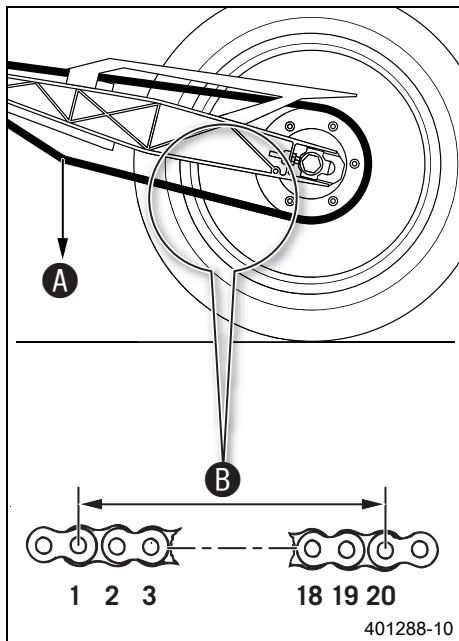

- Lägg i växellådans friläge.
- Dra i kedjans nedre del med den angivna vikten **A**.

Specifikation

Vikt, mätning av kedjans slitage	15 kg
----------------------------------	-------

- Mät avståndet **B** mellan 20 kedjelänkar på kedjans nedre del.

i Info

Kedjor slits inte alltid jämnt. Upprepa därför mätningen på olika delar av kedjan.

Maximalt avstånd B på kedjans längsta del	301,6 mm
--	----------

- » Om avståndet **B** är större än det angivna måttet:
 - Byt ut drivningssatsen. 🛠️

i Info

När en ny kedja monteras bör även bakdrevet och framdrevet bytas ut. Nya kedjor slits snabbare när de går på gamla bakdrev/framdrev.

12 SERVICEARBETEN PÅ CHASSIT

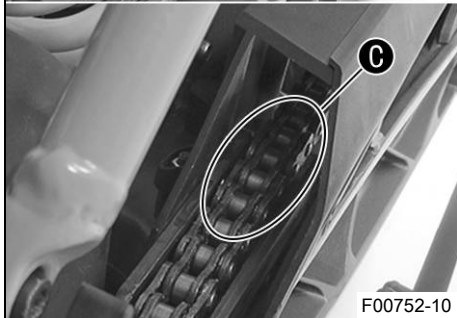
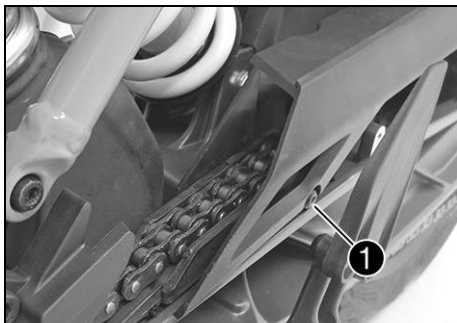

- Kontrollera om kedjeskyddet är slitet.
 - » När det genom kedjeskyddet vid **C** går att se skruven ovanifrån **1**:
 - Byt kedjeskydd. 🛠️
- Kontrollera att kedjeskyddet sitter fast ordentligt.
 - » Om kedjeskyddet sitter löst:
 - Dra åt kedjeskyddets skruv.

Specifikation

Skruv kedjeskydd	M6	7 Nm
------------------	----	------

Efterarbete

- Ta ned motorcykeln från lyftanordningen baktill. (📖 s 88)

12.15 Demontera framspoilern

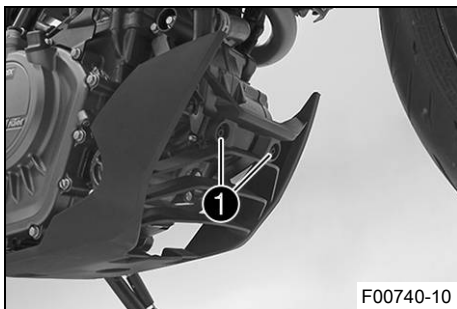

- Ta bort skruvarna ①.

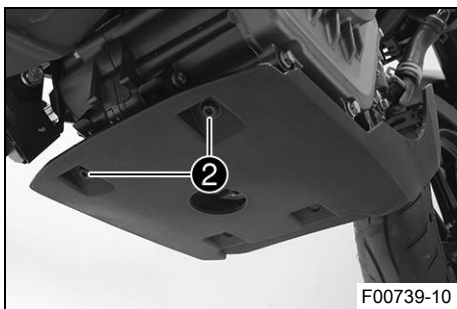

- Ta bort skruvarna ②.
- Ta bort framspoilern.

12.16 Montera framspoilern

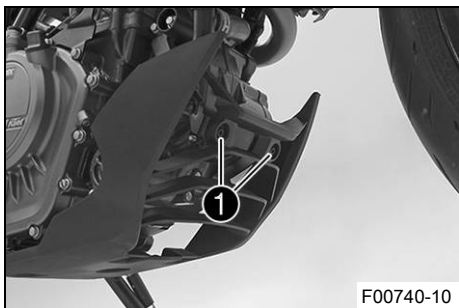

- Sätt framspoilern i rätt läge. Sätt dit skruvarna ① utan att dra åt dem.

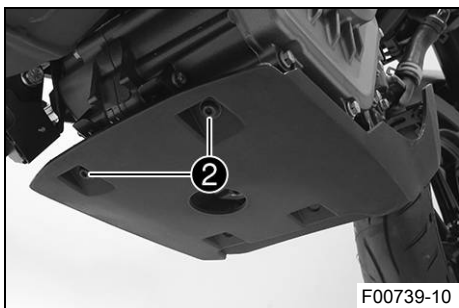

- Sätt dit skruvarna ② och dra åt dem.

Specifikation

Skruv framspoiler bak	M6x9	9 Nm
-----------------------	------	------

- Dra åt skruvarna ①.

Specifikation

Skruv framspoiler fram	M6x13	9 Nm
------------------------	-------	------

13.1 Låsning fria bromsar (ABS)

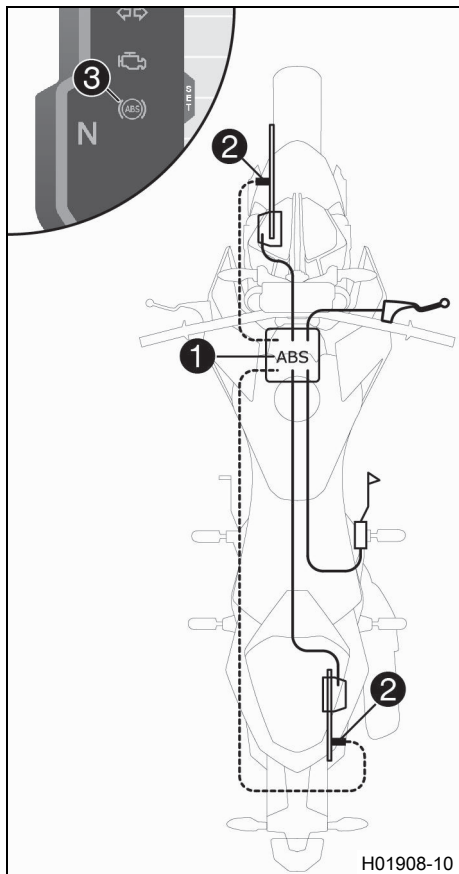

ABS-enheten ❶ består av hydraulenhet, ABS-styrdon och returpump och är monterad under bränsletanken. Det sitter en hjulvarvtalsgivare ❷ på framhjulet och en på bakhjulet.



Varning

Risk för olyckor Om fordonet modifieras försämras ABS-funktionen.

- ABS måste vara avstängt för att, utanför det allmänna vägnätet, spinna loss med bakhjulet med åtdragen frambroms.
- Utför inga förändringar på fjädersvägen.
- Använd endast reservdelar på bromssystemet som godkänts och rekommenderats av KTM.
- Använd endast hjul och däck som godkänts och rekommenderats av KTM enligt angivet hastighetsindex.
- Observera det angivna däcktrycket.
- Servicearbeten och reparationer måste utföras med fackkunskaper. (Din auktoriserade KTM-verkstad hjälper gärna till.)



Varning

Försäkring och fordonstillstånd kan sluta att gälla Om ABS stängs av helt upphör fordonets tillstånd att färdas på allmän väg.

- Kör fordonet endast på avspärrade vägar utanför det allmänna vägnätet om du stänger av ABS helt.

ABS är ett säkerhetssystem som förhindrar att hjulen låser sig vid körning rakt fram utan inverkan från sidokrafter.



Varning

Risk för olyckor Körhjälpen kan endast hindra fordonet att slå runt inom naturlagarnas gränser.

Det är inte alltid möjligt att kompensera för extrema körsituationer som packningen med hög tyngdpunkt, växlande vägunderlag, branta nedförsbackar eller tvärbromsning utan urkoppling.

- Anpassa körstilen till vägförhållandena och din egen körkompetens.

ABS arbetar med två av varandra oberoende bromskretsar (fram- och bakbroms). I normal drift fungerar bromssystemet som ett vanligt bromssystem utan ABS. När ABS-styrdonet registrerar en tendens till låsning på något av hjulen börjar ABS arbeta genom att reglera bromstrycket. Regleringen känns av genom ett lätt pulserande på bromshandtaget eller fotbromspedalen.

ABS-kontrolllampan  ska tändas när tändningen slås på och slockna när man har börjat köra. Om den inte släcks när man har börjat köra eller tänds under körningen, indikerar detta att ABS-systemet är defekt. ABS är då inte längre aktivt och hjulen riskerar att låsas vid inbromsning. Bromssystemet i sig fungerar, det är bara ABS-regleringen som är ur funktion.

ABS-kontrolllampan kan även tändas i extrema körsituationer då skillnaden i varvtal mellan fram- och bakhjul är stor, t.ex. vid wheelie eller spinnande bakhjul. Detta gör att ABS stängs av.

För att ABS ska kunna aktiveras igen måste fordonet stannas och tändningen slås av. När fordonet startas igen aktiveras ABS igen. ABS-kontrolllampan slocknar när man har börjat köra.

13.2 Kontrollera bromsskivorna

- Varning**
Risk för olyckor Slitna bromsskivor försämrar bromskraften.
- Säkerställ att slitna bromsskivor byts ut omedelbart. (Din auktoriserade KTM-verkstad hjälper gärna till.)

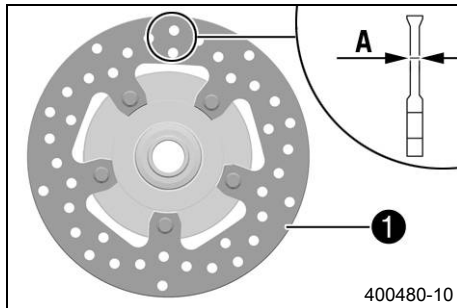

- Kontrollera måttet **A** för bromsskivans tjocklek (fram och bak) på flera ställen på bromsskivan.

i Info
Slitage gör bromsskivan tunnare inom det område där bromsbeläggen ligger an **1**.

Bromsskivor, slitagegräns	
fram	4,5 mm
bak	3,6 mm

- » Om bromsskivans tjocklek är tunnare än det angivna värdet.
 - Byt frambromsens bromsskiva. 🛠️
 - Byt bakbromsens bromsskiva. 🛠️
- Kontrollera bromsskivorna fram och bak avseende skador, sprickor och deformation.
 - » Om skador, sprickor eller deformation upptäcks:
 - Byt frambromsens bromsskiva. 🛠️
 - Byt bakbromsens bromsskiva. 🛠️

13.3 Kontrollera bromsvätskenivån i frambromsen



Varning

Risk för olyckor Bromssystemet slutar fungera vid otillräcklig bromsvätskenivå.

Om bromsvätskenivån sjunker under **MIN**-markeringen är antingen bromssystemet otätt eller bromsbeläggen nedslitna.

- Kontrollera bromssystemet och återuppta inte körningen förrän problemet har åtgärdats. (Din auktoriserade KTM-verkstad hjälper gärna till.)



Varning

Risk för olyckor För gammal bromsvätska försämrar bromskraften.

- Säkerställ att bromsvätskan i fram- och bakbromsen byts ut enligt serviceschemat. (Din auktoriserade KTM-verkstad hjälper gärna till.)

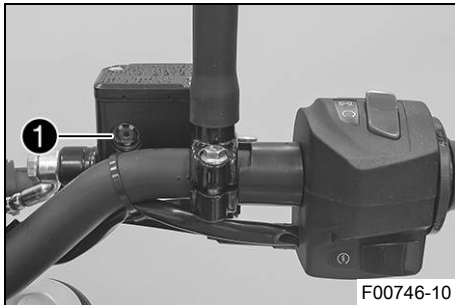

- Placera bromsvätskebehållaren i horisontellt läge. Behållaren sitter på styret.
- Kontrollera bromsvätskenivån i synglaset ❶.
 - » Om bromsvätskenivån har sjunkit under **MIN**-markeringen:
 - Fyll på frambromsens bromsvätska. 🛠️ (s 108)

13.4 Fylla på frambromsens bromsvätska ↴



Varning

Risk för olyckor Bromssystemet slutar fungera vid otillräcklig bromsvätskenivå.

Om bromsvätskenivån sjunker under **MIN**-markeringen är antingen bromssystemet otätt eller bromsbeläggen nedslitna.

- Kontrollera bromssystemet och återuppta inte körningen förrän problemet har åtgärdats. (Din auktoriserade KTM-verkstad hjälper gärna till.)



Varning

Hudirritationer Bromsvätska orsakar hudirritationer.

- Förvara bromsvätska oåtkomligt för barn.
- Använd lämpliga skyddskläder och skyddsglasögon.
- Låt inte bromsvätska hamna på huden, i ögonen eller på kläderna.
- Uppsök omedelbart läkare om bromsvätska har svalts.
- Vid hudkontakt spolas det drabbade stället med mycket vatten.
- Spola omedelbart ögonen grundligt med vatten och uppsök läkare om bromsvätska hamnat i ögonen.
- Byt om ifall du får bromsvätska på kläderna.



Varning

Risk för olyckor För gammal bromsvätska försämrar bromskraften.

- Säkerställ att bromsvätskan i fram- och bakbromsen byts ut enligt serviceschemat. (Din auktoriserade KTM-verkstad hjälper gärna till.)



Varning

Risker för miljön Miljöfarliga ämnen orsakar miljöskador.

- Kassera oljor, fetter, filter, bränslen, rengöringsmedel, bromsvätska etc. i enlighet med gällande bestämmelser.

i Info

Använd aldrig bromsvätska DOT 5! Denna är silikonoljebaserad och purpurfärgad. Tätningar och bromskablar är inte gjorda för bromsvätska av typ DOT 5.

Låt inte bromsvätskan komma i kontakt med lackerade komponenter. Bromsvätskan skadar lacken.

Använd endast ren bromsvätska som förvarats i en tättslutande behållare.

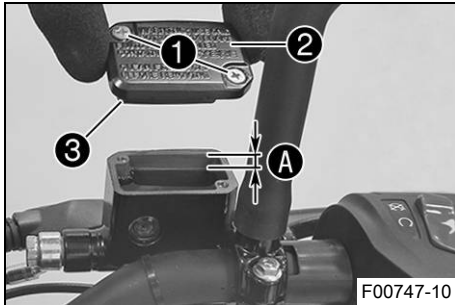

Förarbete

- Kontrollera frambromsens bromsbelägg. (📖 s 110)

Huvudarbete

- Placera bromsvätskebehållaren i horisontellt läge. Behållaren sitter på styret.
- Ta bort skruvarna ❶.
- Ta bort locket ❷ och membranet ❸.
- Fyll på bromsvätska upp till måttet A.

Specifikation

Mått A	5 mm
--------	------

Bromsvätska DOT 4 / DOT 5.1 (📖 s 186)

- Placera locket med membran i rätt läge. Sätt i och dra åt skruvarna.

i Info

Spilld bromsvätska eller vätska som runnit ut ska tvättas bort omedelbart med vatten.

13.5 Kontrollera frambromsens bromsbelägg



Varning

Risk för olyckor Slitna bromsbelägg försämrar bromskraften.

- Säkerställ att slitna bromsbelägg byts ut omedelbart. (Din auktoriserade KTM-verkstad hjälper gärna till.)



Varning

Risk för olyckor Skadade bromsskivor försämrar bromskraften.

Om bromsbeläggen byts ut för sent skrapar bromsbelägghållaren mot bromsskivorna. Detta medför att bromseffekten minskar kraftigt och att bromsskivorna förstörs.

- Kontrollera bromsbeläggen regelbundet.

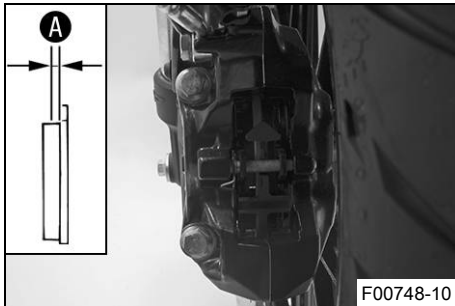

- Kontrollera om bromsbeläggen fortfarande har minimitjocklek **A**.

Minsta tillåtna beläggjtjocklek A	$\geq 1 \text{ mm}$
--	---------------------

- » Om den minsta tillåtna beläggjtjockleken underskrids:
 - Byt frambromsens bromsbelägg. 🛠️
- Kontrollera bromsbeläggen med avseende på skador och sprickor.
 - » Om det finns skador eller sprickor:
 - Byt frambromsens bromsbelägg. 🛠️

13.6 Kontrollera fotbromspedalens spel



Varning

Risk för olyckor Bromssystemet slutar fungera vid överhettning.

När det inte finns något spel för fotbromspedalen, skapas ett tryck i bromssystemet som verkar på bakbromsen.

- Ställ in spelet för fotbromspedalen enligt anvisningen.

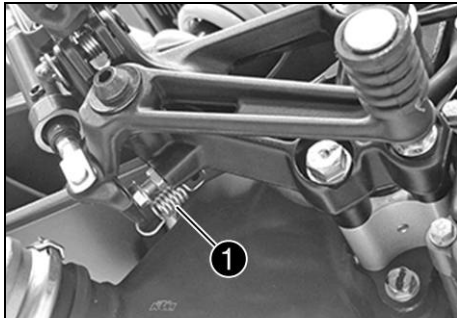

- Haka loss fjädern ①.
- Manövrera fotbromspedalen fram och tillbaka mellan stoppläget och anliggning mot fotbromsens cylinderkolv och kontrollera spelet ②.

Specifikation

Fotbromspedalens spel	3... 5 mm
-----------------------	-----------

» Om spelet inte överensstämmer med specifikationen:

- Ställ in fotbromspedalens spel. 📖 (s 112)
- Haka i fjädern ①.

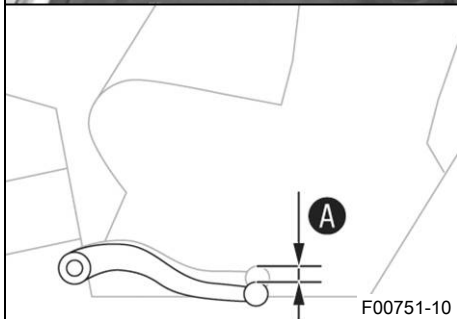

13.7 Ställa in fotbromspedalens spel ↴



Varning

Risk för olyckor Bromssystemet slutar fungera vid överhettning.

När det inte finns något spel för fotbromspedalen, skapas ett tryck i bromssystemet som verkar på bakbromsen.

- Ställ in spelet för fotbromspedalen enligt anvisningen.

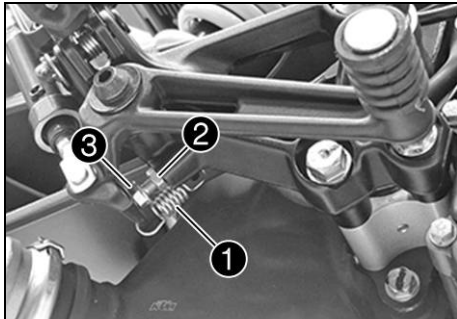

- Haka av fjädern ①.
- Lossa muttern ② och skruva på skruven ③ för att ställa in det specificerade spelet A.

Specifikation

Fotbromspedalens spel	3... 5 mm
-----------------------	-----------



Info

Inställningsområdet är begränsat.

- Håll emot skruven ③ och dra åt muttern ②.
- Haka i fjädern ①.

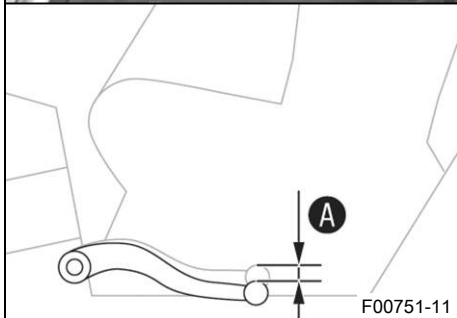

13.8 Kontrollera bromsvätskenivån i bakbromsen



Varning

Risk för olyckor Bromssystemet slutar fungera vid otillräcklig bromsvätskenivå.

Om bromsvätskenivån sjunker under **MIN**-markeringen är antingen bromssystemet otätt eller bromsbeläggen nedslitna.

- Kontrollera bromssystemet och återuppta inte körningen förrän problemet har åtgärdats. (Din auktoriserade KTM-verkstad hjälper gärna till.)



Varning

Risk för olyckor För gammal bromsvätska försämrar bromskraften.

- Säkerställ att bromsvätskan i fram- och bakbromsen byts ut enligt serviceschemat. (Din auktoriserade KTM-verkstad hjälper gärna till.)

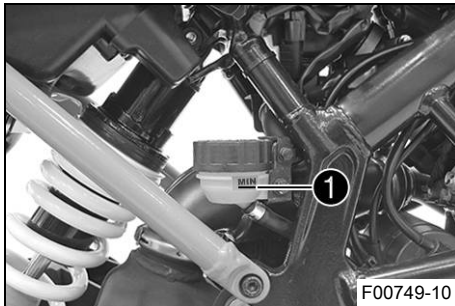

- Ställ upp fordonet lodrätt.
- Kontrollera bromsvätskenivån på bromsvätskebehållaren.
 - » När vätskenivån har nått **MIN**-märket **1**:
 - Fyll på bromsvätska för bakbromsen. 🛠️ (📖 s 114)

13.9 Fylla på bromsvätska för bakbromsen ↩



Varning

Risk för olyckor Bromssystemet slutar fungera vid otillräcklig bromsvätskenivå.

Om bromsvätskenivån sjunker under **MIN**-markeringen är antingen bromssystemet otätt eller bromsbeläggen nedslitna.

- Kontrollera bromssystemet och återuppta inte körningen förrän problemet har åtgärdats. (Din auktoriserade KTM-verkstad hjälper gärna till.)



Varning

Hudirritationer Bromsvätska orsakar hudirritationer.

- Förvara bromsvätska oåtkomligt för barn.
- Använd lämpliga skyddskläder och skyddsglasögon.
- Låt inte bromsvätska hamna på huden, i ögonen eller på kläderna.
- Uppsök omedelbart läkare om bromsvätska har svalts.
- Vid hudkontakt spolas det drabbade stället med mycket vatten.
- Spola omedelbart ögonen grundligt med vatten och uppsök läkare om bromsvätska hamnat i ögonen.
- Byt om ifall du får bromsvätska på kläderna.



Varning

Risk för olyckor För gammal bromsvätska försämrar bromskraften.

- Säkerställ att bromsvätskan i fram- och bakbromsen byts ut enligt serviceschemat. (Din auktoriserade KTM-verkstad hjälper gärna till.)



Varning

Risker för miljön Miljöfarliga ämnen orsakar miljöskador.

- Kassera oljor, fetter, filter, bränslen, rengöringsmedel, bromsvätska etc. i enlighet med gällande bestämmelser.

- i Info** Låt inte bromsvätskan komma i kontakt med lackerade komponenter. Bromsvätskan skadar lacken. Använd endast ren bromsvätska som förvarats i en tätslutande behållare.

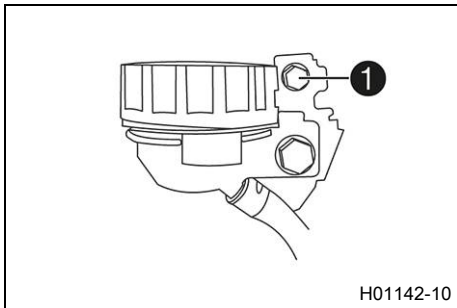

Förarbete

- Kontrollera bakbromsens bromsbelägg. (📖 s 116)

Villkor

Skruvlocket är spärrat.

- Ta bort skruven **1** och ta av skruvlockets spärr.

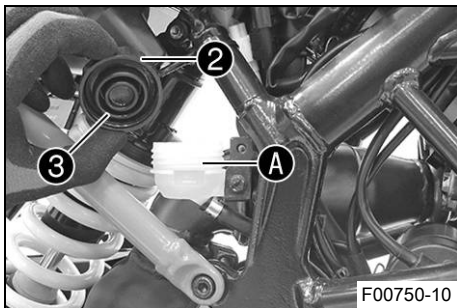

- Ställ upp fordonet lodrätt.
- Ta bort skruvlocket **2** med membran **3**.
- Fyll på bromsvätska upp till märket **A**.

Bromsvätska DOT 4 / DOT 5.1 (📖 s 186)

- Sätt tillbaka skruvlocket och membranet.

i Info

Spilld bromsvätska eller vätska som runnit ut ska tvättas bort omedelbart med vatten.

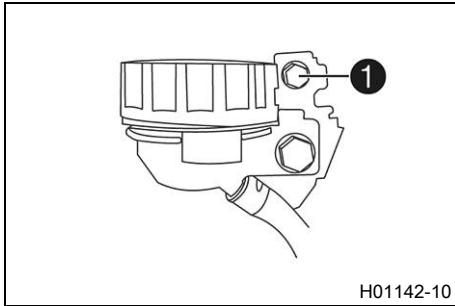

Villkor

Skruvlocket är spärrat.

- Sätt skruvlockets spärr på plats, sätt i och dra åt skruven ❶.

Specifikation

Skruv locksäkring expansionskärl bakbroms	M5	9 Nm
---	----	------

13.10 Kontrollera bakbromsens bromsbelägg



Varning

Risk för olyckor Slitna bromsbelägg försämrar bromskraften.

- Säkerställ att slitna bromsbelägg byts ut omedelbart. (Din auktoriserade KTM-verkstad hjälper gärna till.)



Varning

Risk för olyckor Skadade bromsskivor försämrar bromskraften.

Om bromsbeläggen byts ut för sent skrapar bromsbelägghållaren mot bromsskivorna. Detta medför att bromseffekten minskar kraftigt och att bromsskivorna förstörs.

- Kontrollera bromsbeläggen regelbundet.

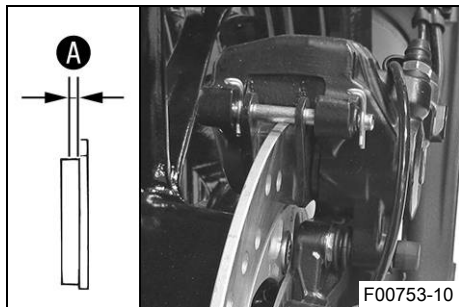

- Kontrollera om bromsbeläggen fortfarande har minimitjocklek **A**.

Minsta tillåtna beläggjtjocklek A	$\geq 1 \text{ mm}$
--	---------------------

- » Om den minsta tillåtna beläggjtjockleken underskrids:
 - Byt bakbromsens bromsbelägg. 🛠️
- Kontrollera bromsbeläggen med avseende på skador och sprickor.
 - » Om det finns skador eller sprickor:
 - Byt bakbromsens bromsbelägg. 🛠️

14.1 Demontera framhjulet

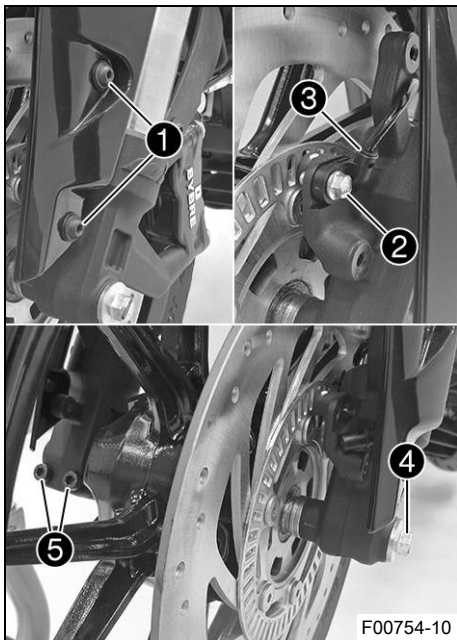

Förarbete

- Lyft upp motorcykeln med lyftanordningen baktill. (📖 s 88)
- Lyft upp motorcykeln med lyftanordningen framtill. (📖 s 89)

Huvudarbete

- Ta bort skruvarna ① med brickor och tryck skärmen något åt sidan.
- Ta bort skruven ② och dra ut hjulvarvtalsgivaren ③ ur hålet.
- Lossa skruven ④ några varv.
- Lossa skruvarna ⑤.
- Tryck på skruven ④ för att skjuta ut hjulaxeln ur axelklämman.
- Ta bort skruven ④.



Varning

Risk för olyckor Nedsatt bromseffekt p g a defekta bromsskivor.

- Lägg alltid ner hjulet så att bromsskivorna inte skadas.

- Håll fast framhjulet och dra ut hjulaxeln. Ta ut framhjulet ur gaffeln.



Info

Manövrera inte bromshandtaget när framhjulet är demonterat.

14.2 Montera framhjulet ↗



Varning

Risk för olyckor Olja eller fett på bromsskivorna försämrar bromskraften.

- Håll alltid bromsskivorna olje- och fettfria.
- Vid behov rengörs bromsskivorna med bromsrengöringsmedel.

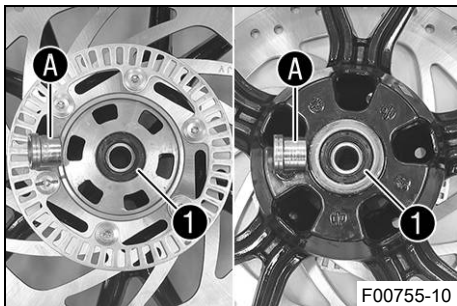

- Kontrollera om hjullagret är skadat eller slitet.
 - » Om hjullagret är skadat eller slitet:
 - Byt hjullager. ↗
 - Ta bort distanshylsorna.
 - Rengör och fetta in axeltättningsringarna **1** och distanshylsornas löpytor **A**.
- Långtidsfett (📖 s 189)
- Sätt i distanshylsorna.

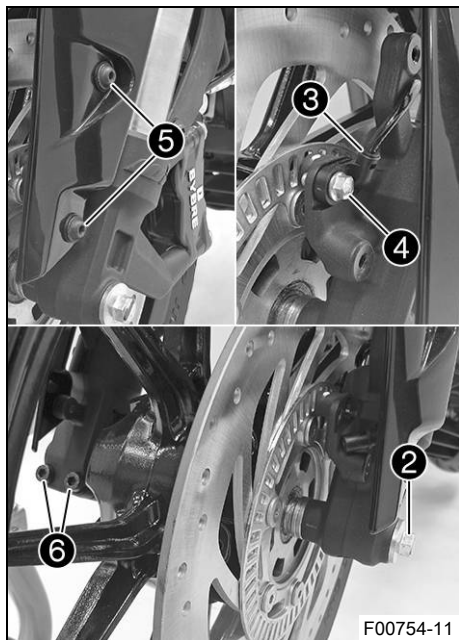

- Gör rent gängorna på hjulaxeln och skruven ②.
- Gör rent hjulaxeln och smörj in den.

Långtidsfett (📖 s 189)

- Sätt framhjulet på plats och stick in hjulaxeln.
✓ Bromsbeläggen är rätt placerade.
- Sätt dit och dra åt skruven ②.

Specifikation

Skruv hjulaxel fram	M8	25 Nm
---------------------	----	-------

- Sätt hjulvarvtalsgivaren ③ på plats i hålet.
- Sätt dit och dra åt skruven ④.

Specifikation

Skruv hjulvarvtalsgivarens fäste	M6	8 Nm
----------------------------------	----	------

- Sätt i och dra åt skruvarna ⑤ och brickorna.

Specifikation

Skruv framskärm	M6	7 Nm
-----------------	----	------

- Dra i bromshandtaget flera gånger tills bromsbeläggen ligger an mot bromsskivan och en tydlig tryckpunkt känns.
- Ta ned motorcykeln från lyftanordningen framtill. (📖 s 90)
- Ta ned motorcykeln från lyftanordningen baktill. (📖 s 88)
- Dra i frambromsen och komprimera gaffeln ordentligt några gånger.
✓ Gaffelbenen justeras.
- Dra åt skruvarna ⑥.

Specifikation

Skruv axelklämma	M8	15 Nm
------------------	----	-------

14.3 Demontera bakhjulet 🛠️

Förarbete

- Lyft upp motorcykeln med lyftanordningen baktill. (📖 s 88)

Huvudarbete

- Ta bort skruven ❶.

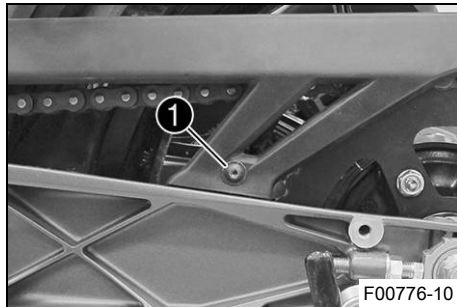

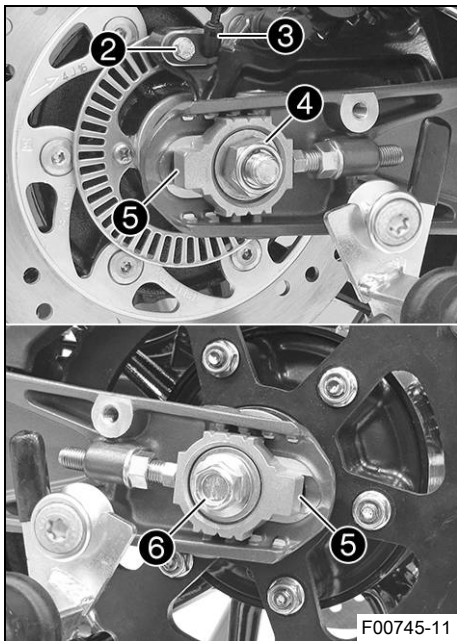

- Ta bort skruven ② och dra ut hjulvarvtalsgivaren ③ ur hålet.
- Ta bort muttern ④ och brickan.
- Ta av kedjespännaren ⑤.
- Håll fast bakhjulet och dra ut hjulaxeln ⑥ med bricka och kedjespännare ⑤.
- Skjut bakhjulet så långt fram som möjligt och ta av kedjan från bakdrevet.
- Tryck kedjeskyddet åt sidan.



Varning

Risk för olyckor Nedsatt bromseffekt p g a defekta bromsskivor.

- Lägg alltid ner hjulet så att bromsskivorna inte skadas.

- Dra bakhjulet bakåt och ta ut det ur baksvingen.



Info

Trampa inte på fotbromspedalen när bakhjulet är demonterat.

14.4 Montera bakhjulet ↩



Varning

Risk för olyckor Olja eller fett på bromsskivorna försämrar bromskraften.

- Håll alltid bromsskivorna olje- och fettfria.
- Vid behov rengörs bromsskivorna med bromsrengöringsmedel.



Varning

Risk för olyckor Direkt efter att bakhjulet satts dit har bakkbromsen till en början ingen verkan.

- Tryck flera gånger på fotbromsen tills du känner en tydlig tryckpunkt.

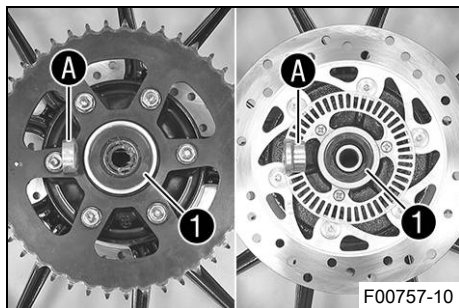

Huvudarbete

- Kontrollera om hjullagret är skadat eller slitet.
 - » Om hjullagret är skadat eller slitet:
 - Byt hjullager. 🛠️
- Ta bort distanshylsorna.
- Rengör och fetta in axeltätningringarna **1** och distanshylsornas löpytor **A**.

Långtidsfett (🛠️ s 189)

- Gör rent gängorna på hjulaxeln och axelmuttern.
- Gör rent hjulaxeln och smörj in den.

Långtidsfett (🛠️ s 189)

- Rengör fastsättningsställena på bromsokshållaren och baksvingen.
- Montera gummidämparna och bakdrevets hållare på bakhjulet.
- Sätt i distanshylsorna.
- Sätt bakhjulet på plats.
 - ✓ Bromsbeläggen är rätt placerade.
- Skjut bakhjulet så långt fram som möjligt och lägg på kedjan på bakdrevet.
- Sätt kedjeskyddet på plats.

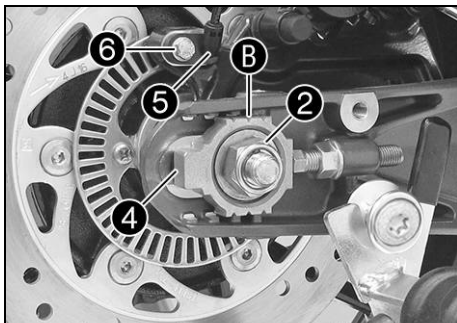

- Dra bakhjulet bakåt och montera hjulaxeln **3** med brickan och kedjespännaren **4**.

Specifikation

Montera kedjespännarna 4 till vänster och höger i samma läge.
--

- Sätt dit muttern **2** och brickan.
- Tryck bakhjulet framåt så att kedjespännarna ligger an mot skruvarna och dra åt muttern **2**.

Specifikation

För att bakhjulet ska sitta rätt måste märkena på vänster och höger kedjespännare stå i samma position i förhållande till referensmärkena B .
--

Mutter hjulaxel bak	M14x1,5	98 Nm
---------------------	---------	-------

- Sätt hjulvarvtalsgivaren **5** på plats i hålet.
- Sätt dit och dra åt skruven **6**.

Specifikation

Skruv hjulvarvtalsgivarens fäste	M6	8 Nm
----------------------------------	----	------

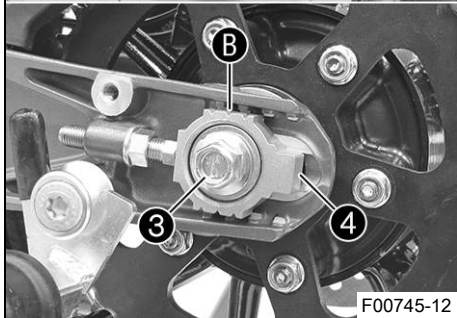

F00745-12

- Sätt dit och dra åt skruven **7**.

Specifikation

Skruv kedjeskydd	EJOT PT® K60x30	7 Nm
------------------	-----------------	------

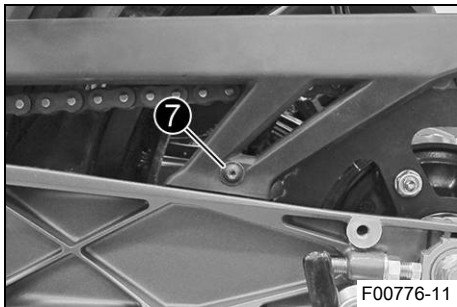

F00776-11

Efterarbete

- Ta ned motorcykeln från lyftanordningen baktill. (📖 s 88)
- Kontrollera kedjespänningen. (📖 s 96)

14.5 Kontrollera bakhjulsnavets gummidämpare 🛠️

Info

Motorns kraft överförs till bakhjulet av bakkrevet via sex dämpargummin. De slits ned under körning. Om dämpargummin inte byts ut i tid skadas bakkrevets hållare och bakhjulsnavet.

Förarbete

- Lyft upp motorcykeln med lyftanordningen baktill. (📖 s 88)
- Demontera bakhjulet. 🛠️ (📖 s 121)

Huvudarbete

- Kontrollera lagret ❶.
 - » Om lagret är skadat eller slitet:
 - Byt lager. 🛠️
- Kontrollera om bakhjulsnavets gummidämpare ❷ är skadade eller slitna.
 - » Om dämpargummin på bakhjulsnavet är skadade eller slitna:
 - Byt ut bakhjulsnavets alla gummidämpare.

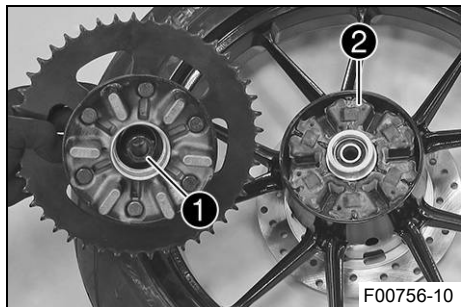

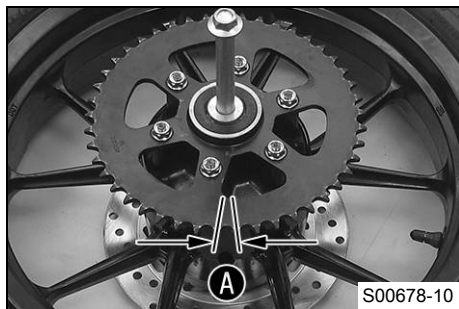

- Lägg bakhjulet på en arbetsbänk med bakdrevet uppåt. Stick in hjulaxeln i navet.
- För att kontrollera spelet **A**, håll fast bakhjulet och försök att rotera bakdrevet.



Info

Spelet mäts på bakdrevets utsida.

Speel gummidämpare bakhjul	≤ 5 mm
----------------------------	--------

- » Om spelet **A** är större än det angivna värdet:
 - Byt ut bakhjulsnavets alla gummidämpare.

Efterarbete

- Montera bakhjulet. (📖 s 122)
- Ta ned motorcykeln från lyftanordningen baktill. (📖 s 88)
- Kontrollera kedjespänningen. (📖 s 96)

14.6 Kontrollera däckens skick



Varning

Risk för olyckor Om ett däck går sönder under körningen förlorar man kontrollen över fordonet.

- Se till att omedelbart byta ut skadade eller nedslitna däck. (Din auktoriserade KTM-verkstad hjälper gärna till.)



Varning

Risk för omkullkörning Vid olika däckprofiler på fram- och bakhjulet påverkas köregenskaperna.

Vid olika däckprofiler kan kontrollen över fordonet försvåras avsevärt.

- Säkerställ att däcken på fram- och bakhjulet har likartade profilmönster.



Varning

Risk för olyckor Däck som inte är godkända eller rekommenderade försämrar köregenskaperna.

- Använd endast hjul och däck som godkänts och rekommenderats av KTM enligt angivet hastighetsindex.



Info

Däckens typ, skick och lufttryck påverkar motorcykelns köregenskaper.
Slitna däck påverkar köregenskaperna negativt, i synnerhet på våt körbana.

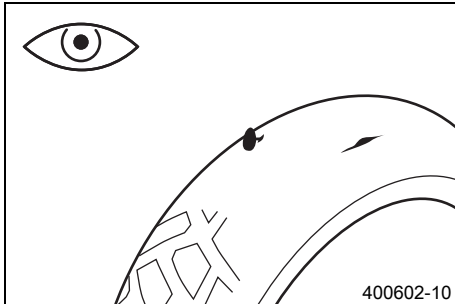

- Kontrollera fram- och bakhjulets däck med avseende på snittskador, föremål som fastnat eller andra skador.
 - » Om däcket har snittskador, om föremål fastnat eller om det har andra skador:
 - Byt däck.
- Kontrollera mönsterdjupet.



Info

Beakta gällande bestämmelser angående mönsterdjupet.

Minsta mönsterdjup	$\geq 2 \text{ mm}$
--------------------	---------------------

- » Om mönsterdjupet är för litet:
 - Byt däck.

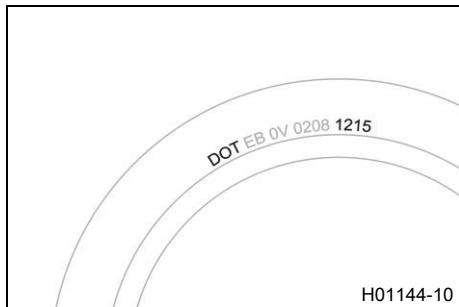

- Kontrollera däckens ålder.

i Info

Däckens tillverkningsdatum anges för det mesta på däckets sida med hjälp av de fyra sista siffrorna i **DOT** beteckningen. De två första siffrorna anger tillverkningsveckan och de två sista tillverkningsåret.

KTM rekommenderar ett däckbyte senast efter 5 år, oberoende av däckets slitage.

- » Om däckets ålder är äldre än 5 år:
 - Byt däck.

14.7 Kontrollera lufttrycket i däcken

i Info

För lågt däcktryck ökar däckets slitage och leder till överhettning. Korrekt däcktryck säkerställer bästa möjliga körkomfort och ökar däckens livslängd.

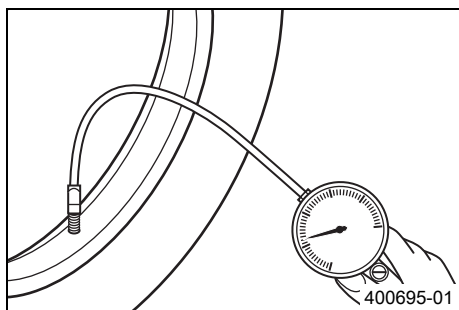

- Ta bort dammskyddet.
- Kontrollera lufttrycket när däcken är kalla.

Däcktryck utan passagerare	
fram	2,0 bar
bak	2,0 bar

Däcktryck med passagerare/max tillåten lastvikt	
fram	2,0 bar
bak	2,2 bar

- » Om däcktrycket inte överensstämmer med specifikationen:

14 HJUL, DÄCK

- Korrigera däcktrycket.
- Montera dammskyddet.

15.1 Varselljus (DRL)

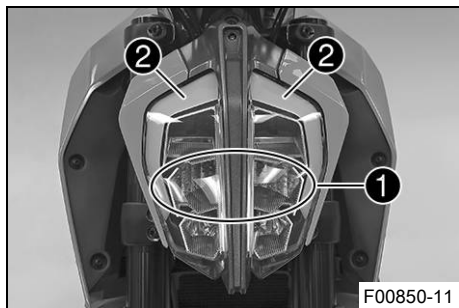

Varning

Risk för olyckor Varselljus får inte ersätta halvljus vid dåliga siktförhållanden.

Vid avsevärt nedsatt sikt på grund av dimma, snöfall eller regn kan den automatiska omkopplingen mellan varselljus och halvljus endast användas i begränsad omfattning.

- Säkerställ alltid att lämplig belysning har valts.
- Slå av varselljuset före körning eller när fordonet står still via menyn så att halvljuset är tillkopplat hela tiden.
- Följ gällande lagar om varsel- och halvljus.

Varselljuset (DRL) ① är inbyggt i huvudstrålkastaren.

Varselljuset (DRL) får bara tändas vid goda ljusförhållanden.

Aktivera varselljuset (DRL) på kombinationsinstrumentet.

Styrningen tar över ljussensorn i kombinationsinstrumentet. Om det råder goda ljusförhållanden stängs halvljuset av och varselljuset sätts på.



Info

Positionsljuset ② lyser alltid oavsett belysningstyp.

15.2 Demontera batteri ↘



Varning

Risk för personskador Batterisyra och batterigaser kan ge svåra frätskador.

- Förvara batterier oåtkomligt för barn.
- Använd lämpliga skyddskläder och skyddsglasögon.
- Undvik kontakt med batterisyra eller batterigaser.
- Se till att det inte uppstår gnistor eller finns en öppen låga i närheten av batteriet.
- Ladda endast batterierna i väl ventilerade lokaler.
- Vid hudkontakt spolras det drabbade stället omedelbart av med mycket vatten.
- Skölj ögonen i minst 15 minuter med vatten och uppsök omedelbart läkare om batterisyra eller batterigaser har hamnat i ögonen.

Förarbete

- Ta bort passagerarsadeln. (📖 s 92)
- Ta bort förarsadeln. (📖 s 93)

Huvudarbete

- Lossa minuskabeln ❶ från batteriet.



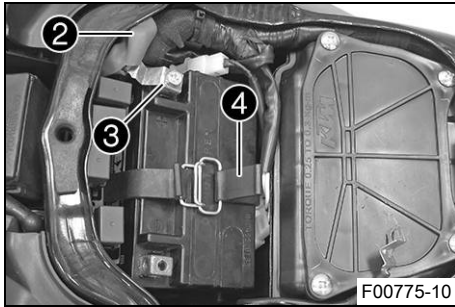

- Dra bort locket till pluspolen ②.
- Lossa pluskabeln ③ från batteriet.
- Haka av gummibandet ④.
- Dra upp batteriet ur batterihållaren.

i Info

Använd aldrig motorcykeln med urladdat batteri eller utan batteri. I båda fall riskerar elektriska komponenter och säkerhetsanordningar att skadas. Fordonet är inte längre i trafiksäkert skick.

15.3 Montera batteriet 🛠️

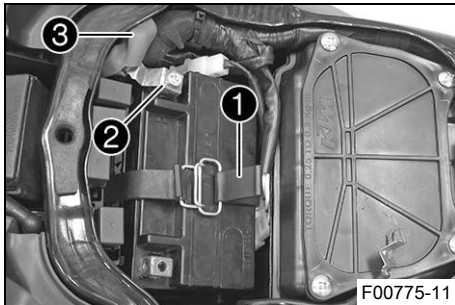

Huvudarbete

- Placera batteriet i batterihållaren.

Batteri (ETZ-9-BS) (📖 s 176)

- Haka i gummibandet ①.
- Sätt pluskabeln ② på plats, sätt dit skruven och dra åt.
- Sätt pluspolskyddet ③ i rätt läge.

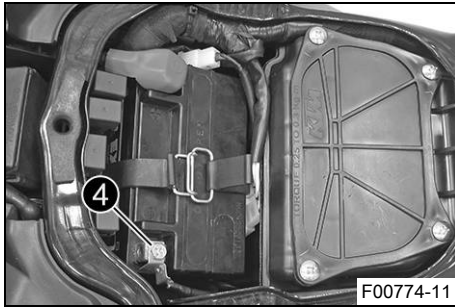

- Sätt minuskabeln ④ på plats, sätt dit skruven och dra åt.

Efterarbete

- Montera förarsadeln. (📖 s 94)
- Montera passagerarsadeln. (📖 s 93)
- Ställ in tid och datum. (📖 s 60)

15.4 Ladda batteriet 🐘



Varning

Risk för personskador Batterisyra och batterigaser kan ge svåra frätskador.

- Förvara batterier oåtkomligt för barn.
- Använd lämpliga skyddskläder och skyddsglasögon.
- Undvik kontakt med batterisyra eller batterigaser.
- Se till att det inte uppstår gnistor eller finns en öppen låga i närheten av batteriet.
- Ladda endast batterierna i väl ventilerade lokaler.
- Vid hudkontakt spolas det drabbade stället omedelbart av med mycket vatten.
- Skölj ögonen i minst 15 minuter med vatten och uppsök omedelbart läkare om batterisyra eller batterigaser har hamnat i ögonen.



Varning

Risker för miljön Batterier innehåller miljöfarliga ämnen.

- Batterier får inte kasseras bland hushållssopor.
 - Lämna in batterierna till återvinningscentralen.
-



Info

Batteriets laddningsnivå sjunker även när batteriet inte belastas.

Laddningsnivå och laddningssätt är mycket viktiga för batteriets livslängd.

Snabb uppladdning med hög laddningsström minskar livslängden.

När laddningsström, laddningsspänning eller laddningstid överskrids läcker elektrolyt ut via säkerhetsventilerna. Detta gör att batteriets kapacitet sjunker.

När batteriet tömts genom startförsök ska det laddas direkt.

Om batteriet står urladdat under en längre tid utsätts det för en djup urladdning och sulfatering. Batteriet förstörs.

Batteriet är underhållsfritt. Syranivån behöver inte kontrolleras.

Förarbete

- Stäng av alla strömförbrukare och motorn.
- Ta bort passagerarsadeln. (📖 s 92)
- Ta bort förarsadeln. (📖 s 93)
- Dra av batteriets minuskabel för att undvika skador på fordonets elektroniska utrustning.



Huvudarbete

- Anslut batteriladdaren till batteriet. Slå på laddaren.

Batteriladdare (58429074000)

Laddaren kan även användas för att testa vilospänningen, batteriets startförmåga och generatoren. Batteriet kan inte överladdas med denna laddare.

Info

Ta aldrig bort locket **1**.

Ladda batteriet med max 10 % av den kapacitet som är angiven på batterihöljet

2.

- Stäng av batteriladdaren efter laddningen och dra ut den från batteriet.

Specifikation

Laddningsström, laddningsspänning och laddningstid får inte överskridas.
--

Ladda upp batteriet med jämna mellanrum om motorcykeln inte körs
--

3 månader

- Sätt minuskabeln på plats, sätt i och dra åt skruven.
- Sätt locket till minuspolen på plats.

Efterarbete

- Montera försarsadeln. (📖 s 94)
- Montera passagerarsadeln. (📖 s 93)
- Ställ in tid och datum. (📖 s 60)

15.5 Byta säkringar för ABS



Varning

Brandrisk Felaktiga säkringar överbelastar elsystemet.

- Använd endast säkringar med föreskrivet amperevärde.
- Förbikoppla och reparera aldrig säkringar.



Info

Två säkringar för ABS sitter under passagerarsadeln. Med dessa båda säkringar skyddas ABS-systemets returpump och hydraulenhet. Den tredje säkring som skyddar ABS-styrdonet sitter i säkringslådan.

Förarbete

- Stäng av alla strömförbrukare och motorn.
- Ta bort passagerarsadeln. (📖 s 92)

Byta säkring för ABS-hydraulenheten:

- Ta bort skyddshättan och ta bort säkringen ❶.



Info

När smältråden A är bruten är säkringen defekt.



Varning

Brandrisk Felaktiga säkringar överbelastar elsystemet.

- Använd endast säkringar med föreskrivet amperevärde.
- Förbikoppla och reparera aldrig säkringar.

- Sätt i en reservsäkring med passande amperetal.

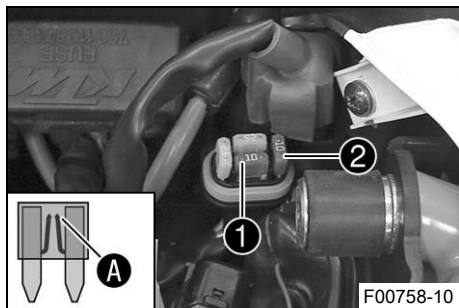

Säkring (75011088010) (📖 s 176)



Tips

Sätt i en ny reservsäkring ② i säkringslådan så att den finns till hands vid behov.

- Sätt tillbaka skyddshättan.

Byta säkring för ABS-returpumpen:

- Ta bort skyddshättan och ta bort säkringen ③.



Varning

Brandrisk Felaktiga säkringar överbelastar elsystemet.

- Använd endast säkringar med föreskrivet amperevärde.
- Förbikoppla och reparera aldrig säkringar.

- Sätt i en reservsäkring med passande amperetal.

Säkring (90111088025) (📖 s 176)



Tips

Sätt i en ny reservsäkring ④ i säkringslådan så att den finns till hands vid behov.

- Sätt tillbaka skyddshättan.

Efterarbete

- Montera passagerarsadeln. (📖 s 93)

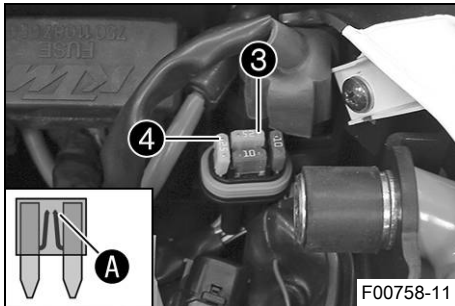

15.6 Byta säkringar på de enskilda strömförbrukarna



Info

Säkringslådan med huvudsäkring och de enskilda förbrukarnas säkringar sitter under passagerarsadeln.

Förarbete

- Stäng av alla strömförbrukare och motorn.
- Ta bort passagerarsadeln. (📖 s 92)

Huvudarbete

- Öppna säkringslådans lock ①.
- Ta bort den defekta säkringen.

Specifikation

Säkring 1 - 30 A - huvudsäkring
Säkring 2 - 10 A - kombinationsinstrument
Säkring 3 - 10 A - huvudrelä
Säkring 4 - 15 A - tändspole, bränslepump, startmotorrelä, signalhorn
Säkring 5 - 10 A - kylarfläkt
Säkring 6 - 15 A - bromsljus, körriktningsvisare, helljus, halvljus, positionsljus, bakljus, nummerskyaltsbelysning
Säkring 7 - 10 A - styrdon, ABS-styrdon
Säkring 8 - 10 A - larm (tillval)
Säkring 9 - 10 A - extrautrustning
Säkring 10 - 10 A - extrautrustning
Säkring SPARE - 10 A/15 A/30 A - reservsäkringar





Info

När smälttråden **A** är bruten är säkringen defekt.



Varning

Brandrisk Felaktiga säkringar överbelastar elsystemet.

- Använd endast säkringar med föreskrivet amperevärde.
 - Förbikoppla och reparera aldrig säkringar.
-

- Sätt i en reservsäkring med passande amperetal.

Säkring (75011088010) (📖 s 176)
Säkring (75011088015) (📖 s 176)
Säkring (75011088030) (📖 s 177)



Tips

Sätt i en ny reservsäkring i säkringslådan så att den finns till hands vid behov.

- Kontrollera att förbrukaren fungerar.
- Stäng säkringslådans lock **1**.

Efterarbete

- Montera passagerarsadeln. (📖 s 93)

15.7 Kontrollera strålkastarinställningen

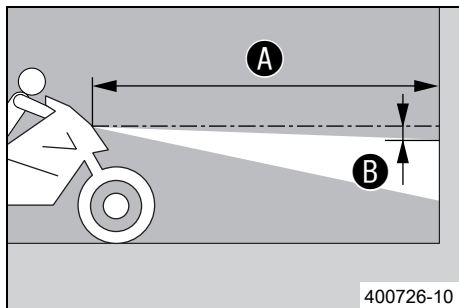

- Ställ fordonet på ett vågrätt underlag framför en ljus vägg och rita ett märke i höjd med strålkastarens mitt.

- Rita ett annat märke på avstånd **B** under det första märket.

Specifikation

Avstånd B	5 cm
------------------	------

- Ställ fordonet rakt upp med avstånd **A** framför väggen och tänd halvljuset.

Specifikation

Avstånd A	5 m
------------------	-----

- Nu sätter sig föraren på motorcykeln, vid behov med packning och passagerare.
- Kontrollera strålkastarinställningen.

För en motorcykel med förare och ev. packning och passagerare ska gränsen mellan ljust och mörkt område befinna sig exakt på det nedre märket.

- » Om gränsen mellan ljust och mörkt område inte överensstämmer med specifikationen:
 - Ställ in strålkastarens räckvidd. (📖 s 140)

15.8 Ställa in strålkastarens räckvidd

Förarbete

- Kontrollera strålkastarinställningen. (📖 s 140)

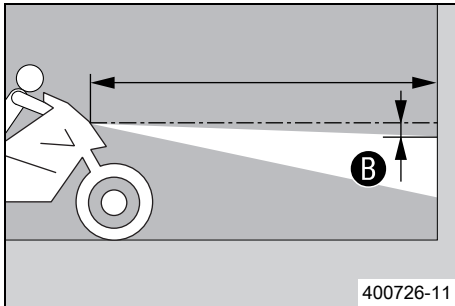
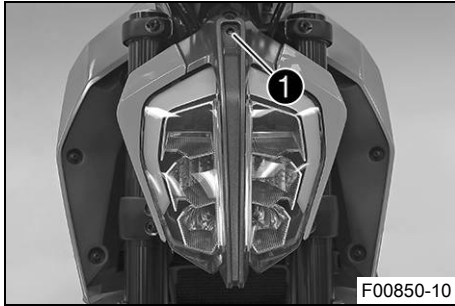

Huvudarbete

- Ställ in strålkastarens räckvidd med justerskruven ①.

i Info

Vrid medsols för att öka räckvidden, vrid motsols för att minska räckvidden. Extra vikt kan eventuellt leda till att strålkastarens räckvidd måste korrigeras. Skruven ① håller även fast strålkastaren. Säkerställ att skruven alltid är tillräckligt iskruvad.

- Ställ in strålkastaren på markeringen ②.

Specifikation

För en motorcykel med förare och ev. packning och passagerare ska gränsen mellan ljust och mörkt område befinna sig exakt på det nedre märket ②.

15.9 Diagnoskontakt

Diagnoskontakten ❶ sitter under passagerarsätet.

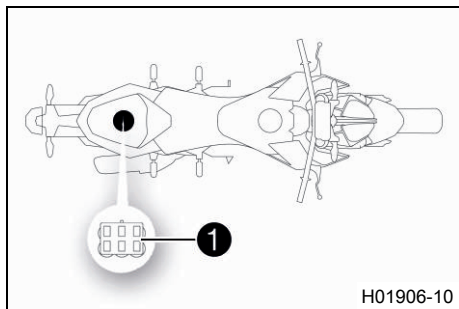

15.10 USB-diagnosuttag

USB-diagnosuttaget ❶ sitter under kombinationsinstrumentet.



Info

USB-diagnosuttaget ska endast användas till att ställa diagnoser och är inte lämpligt att använda för spänningsförsörjning av externa enheter.

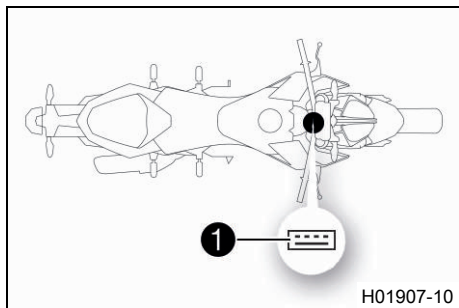

16.1 Kylsystem

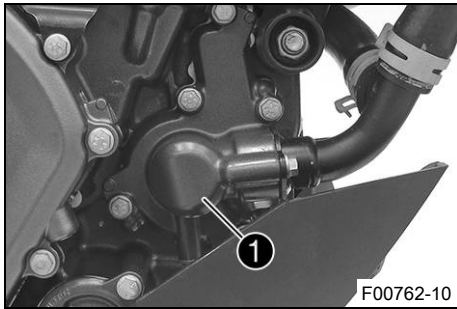

Vattenpumpen ① i motorn sörjer för en tvångscirkulation av kylvätskan. Vid uppvärmning stiger trycket i kylsystemet. Detta tryck regleras av en ventil i kylarlocket ②. Genom värmeutvidgningen leds den överflödiga kylvätskan till expansionskärlet ③. När temperaturen sjunker sugs denna del tillbaka till kylsystemet. Den angivna kylvätsketemperaturen kan därför tillåtas utan att funktionsstörningar uppstår.

110 °C

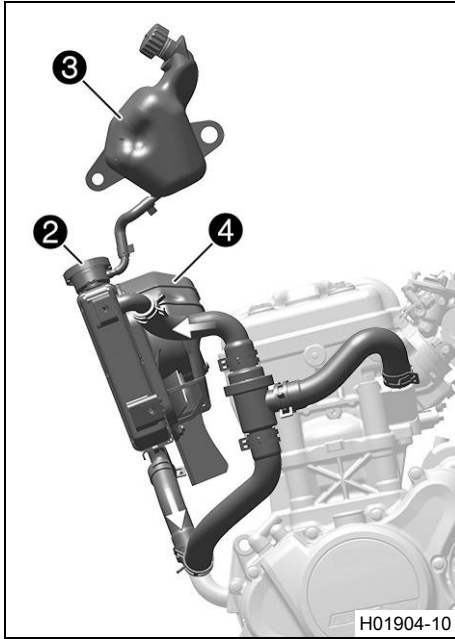

Kylningen genereras av fartvinden och en kylarfläkt ④ som styrs via en termostatströmställare.

Lägre körhastighet ger lägre kyleffekt. Smutsiga kylarlameller minskar också kyleffekten.

16.2 Kontrollera frostskyddet och kylvätskenivån



Varning

Risk för skållskador När motorcykeln körs blir kylvätskan mycket varm och dessutom trycksatt.

- Öppna inte kylaren, kylarslangarna eller andra komponenter i kylsystemet om motorn eller kylsystemet är driftvarma.
- Låt kylsystemet och motorn svalna innan du öppnar kylaren, kylarslangarna eller andra komponenter i kylsystemet.
- Vid skållskada ska den drabbade kroppsdelen omedelbart nedsänkas i ljummet vatten.



Varning

Risk för förgiftning Kylvätskan är giftig och hälsovådlig.

- Förvara kylvätska oåtkomligt för barn.
- Låt inte kylvätska hamna på huden, i ögonen eller på kläderna.
- Uppsök omedelbart läkare om kylvätska har svalts.
- Vid hudkontakt spolas det drabbade stället omedelbart av med mycket vatten.
- Spola ögonen grundligt med vatten och uppsök omedelbart läkare om kylvätska har hamnat i ögonen.
- Byt om ifall du får kylvätska på kläderna.

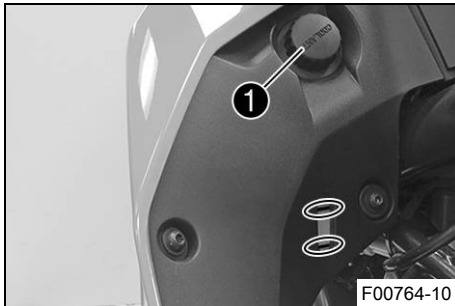

Krav

Motorn är kall.

- Ställ motorcykeln på en vågrät yta.
- Ta bort locket ① på expansionskärlet.
- Kontrollera kylvätskans frostskydd.

-25... -45 °C

» Om kylvätskans frostskydd inte överensstämmer med specifikationen:

- Korrigera kylvätskans frostskydd.

- Kontrollera kylvätskenivån i expansionskärlet.

Kylvätskenivån måste vara mellan de båda markeringarna.

» Om kylvätskenivån inte överensstämmer med specifikationen:

- Korrigera kylvätskenivån.

Kylvätska (📖 s 187)

- Sätt tillbaka locket på expansionskärlet.

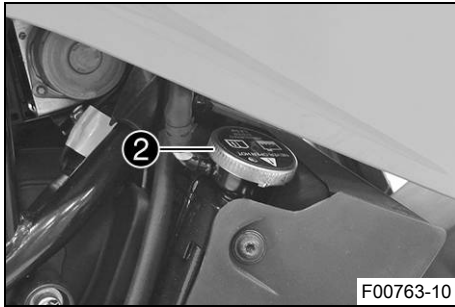

- Ta bort kylarlocket ②.
- Kontrollera kylvätskans frostskydd.

-25... -45 °C

- » Om kylvätskans frostskydd inte överensstämmer med specifikationen:
 - Korrigera kylvätskans frostskydd.

- Kontrollera kylvätskenivån i kylaren.

Kylaren måste vara helt påfylld.

- » Om kylvätskenivån inte överensstämmer med specifikationen:
 - Korrigera kylvätskenivån och ta reda på orsaken till förlusten.

Kylvätska (📖 s 187)

- » Om mer kylvätska behövde fyllas på än angiven specifikation:
 - > 0,20 l
 - Fyll på/avlufta kylsystemet. 🌀 (📖 s 150)

- Montera kylarlocket.

16.3 Kontrollera kylvätskenivån



Varning

Risk för skållskador När motorcykeln körs blir kylvätskan mycket varm och dessutom trycksatt.

- Öppna inte kylaren, kylarslangarna eller andra komponenter i kylsystemet om motorn eller kylsystemet är driftvarma.
- Låt kylsystemet och motorn svalna innan du öppnar kylaren, kylarslangarna eller andra komponenter i kylsystemet.
- Vid skållskada ska den drabbade kroppsdelens omedelbart nedsänkas i ljummet vatten.



Varning

Risk för förgiftning Kylvätskan är giftig och hälsovådlig.

- Förvara kylvätska oåtkomligt för barn.
- Låt inte kylvätska hamna på huden, i ögonen eller på kläderna.
- Uppsök omedelbart läkare om kylvätska har svalts.
- Vid hudkontakt spolas det drabbade stället omedelbart av med mycket vatten.
- Spola ögonen grundligt med vatten och uppsök omedelbart läkare om kylvätska har hamnat i ögonen.
- Byt om ifall du får kylvätska på kläderna.

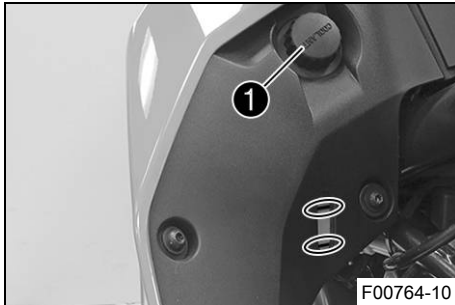

Krav

Motorn är kall.

- Ställ motorcykeln på en vågrät yta.
- Kontrollera kylvätskenivån i expansionskärlet **1**.

Kylvätskenivån måste vara mellan de båda markeringarna.

- » Om kylvätskenivån inte överensstämmer med specifikationen:
 - Korrigera kylvätskenivån.

Kylvätska (🗨️ s 187)

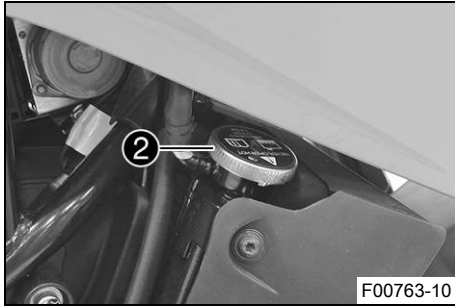

- Ta bort kylarlocket **2** och kontrollera kylvätskenivån i kylaren.

Kylaren måste vara helt påfylld.

- » Om kylvätskenivån inte överensstämmer med specifikationen:
 - Korrigera kylvätskenivån och ta reda på orsaken till förlusten.

Kylvätska (📖 s 187)

- » Om mer kylvätska behövde fyllas på än angiven specifikation:
 - > 0,20 l
 - Fyll på/avlufta kylsystemet. 🗑️ (📖 s 150)
- Montera kylarlocket.

16.4 Tappa av kylvätska 🗑️



Varning

Risk för skållskador När motorcykeln körs blir kylvätskan mycket varm och dessutom trycksatt.

- Öppna inte kylaren, kylarslangarna eller andra komponenter i kylsystemet om motorn eller kylsystemet är driftvarma.
- Låt kylsystemet och motorn svalna innan du öppnar kylaren, kylarslangarna eller andra komponenter i kylsystemet.
- Vid skållskada ska den drabbade kroppsdelens omedelbart nedsänkas i ljummet vatten.



Varning

Risk för förgiftning Kylvätskan är giftig och hälsovådlig.

- Förvara kylvätska oåtkomligt för barn.
- Låt inte kylvätska hamna på huden, i ögonen eller på kläderna.
- Uppsök omedelbart läkare om kylvätska har svalts.
- Vid hudkontakt spolas det drabbade stället omedelbart av med mycket vatten.
- Spola ögonen grundligt med vatten och uppsök omedelbart läkare om kylvätska har hamnat i ögonen.
- Byt om ifall du får kylvätska på kläderna.

Krav

Motorn är kall.

Förarbete

- Demontera framspoilern. (📖 s 102)

Huvudarbete

- Ställ upp motorcykeln lodrätt.
- Ställ en lämplig behållare under motorn.
- Ta bort skruven ❶.
- Ta bort kylarlocket.
- Låt kylvätskan rinna ut helt.
- Sätt i skruven ❶ och en ny tätningring och dra åt den.

Specifikation

Låsskruv vattenpumpens avtappningshål	M6	10 Nm
---------------------------------------	----	-------

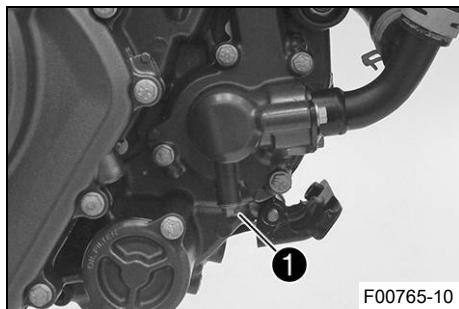

16.5 Fylla på/avlufta kylsystemet ↴



Varning

Risk för förgiftning Kylvätskan är giftig och hälsovådlig.

- Förvara kylvätska oåtkomligt för barn.
- Låt inte kylvätska hamna på huden, i ögonen eller på kläderna.
- Uppsök omedelbart läkare om kylvätska har svalts.
- Vid hudkontakt spolas det drabbade stället omedelbart av med mycket vatten.
- Spola ögonen grundligt med vatten och uppsök omedelbart läkare om kylvätska har hamnat i ögonen.
- Byt om ifall du får kylvätska på kläderna.

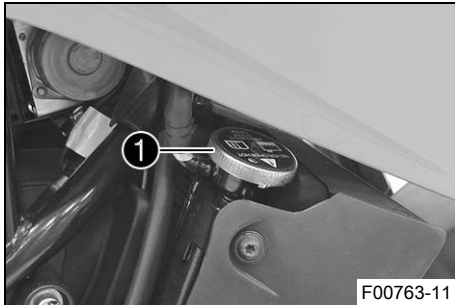

Huvudarbete

- Ta bort kylarlocket ①.

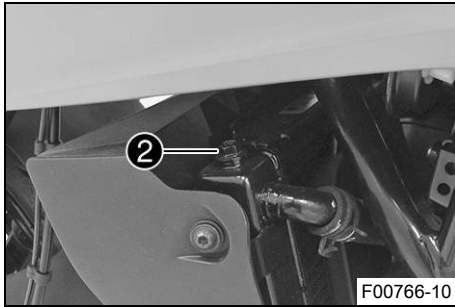

- Lossa avluftningsskruven ②.

Specifikation

3 varv

- Luta fordonet något åt höger.
- Fyll på kylvätska tills den rinner ut ur avluftningsskruven utan bubblor och dra genast åt avluftningsskruven.

Kylvätska (📖 s 187)

- Fyll på kylvätska i kylaren tills den är full. Montera kylarlocket.
- Ställ upp fordonet mot sidostödet.



Fara

Risk för förgiftning Avgaser är giftiga och kan leda till medvetslöshet och dödsfall.

- Säkerställ alltid tillfredsställande ventilation när motorn är igång.
 - Använd en lämplig utsugsanläggning när du ska starta eller köra motorn i ett slutet utrymme.
-
- Starta motorn och varmkör den.
 - Stäng av motorn och låt den svalna.
 - Låt motorn svalna och kontrollera sedan kylvätskenivån i kylaren igen. Fyll på kylvätska om det behövs.
 - Ta av expansionskärlets locket ③ och fyll på kylvätska upp till det övre märket.
 - Sätt tillbaka locket på expansionskärlet.

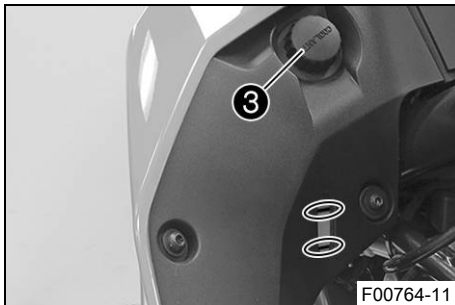

Efterarbete

- Montera framspoilern. (📖 s 103)

17.1 Kontrollera gasvajerns spel

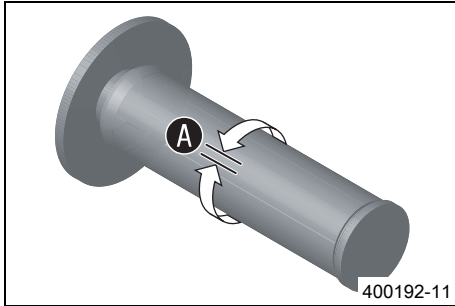

- Kontrollera att gashandtaget går lätt.
- Ställ styret i läget för körning rakt framåt. Vrid gashandtaget lätt fram och tillbaka för att bestämma gasvajerns spel **A**.

Gasvajerns spel A	3... 5 mm
--------------------------	-----------

- » Om gasvajerns spel inte överensstämmer med specifikationen:
 - Ställ in gasvajerns spel. 🛠️ (s 154)



Fara

Risk för förgiftning Avgaser är giftiga och kan leda till medvetslöshet och dödsfall.

- Säkerställ alltid tillfredsställande ventilation när motorn är igång.
 - Använd en lämplig utsugsanläggning när du ska starta eller köra motorn i ett slutet utrymme.
-
- Starta motorn och låt den gå på tomgång. Vrid styret fram och tillbaka över hela styrområdet.

Tomgångsvarvtalet får inte ändras.

- » Om tomgångsvarvtalet ändras:
 - Kontrollera gasvajerns dragning.

17.2 Ställa in gasvajers spel ↴

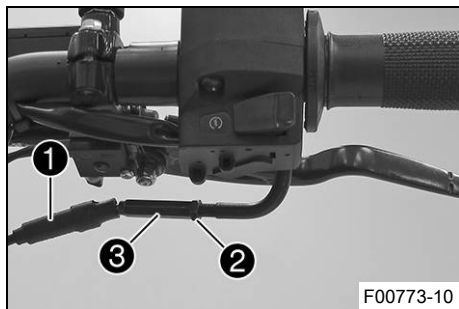

- Ställ styret i läget för körning rakt framåt.
- Dra tillbaka skyddshylsan ①.
- Lossa låsmuttern ②.
- Ställ in gasvajers spel med justerskruven ③.

Specifikation

Gasvajer, spel	3... 5 mm
----------------	-----------

- Dra åt låsmuttern ②.
- Skjut på skyddshylsan ①.

17.3 Kontrollera kopplingshandtagets spel

Obs!

Kopplingskador Om det inte finns något spel på kopplingshandtaget börjar kopplingen att slira.

- Kontrollera alltid kopplingshandtagets spel före användning av motorcykeln.
- Ställ vid behov in kopplingshandtagets spel enligt anvisning.

17 INSTÄLLNING AV MOTORN

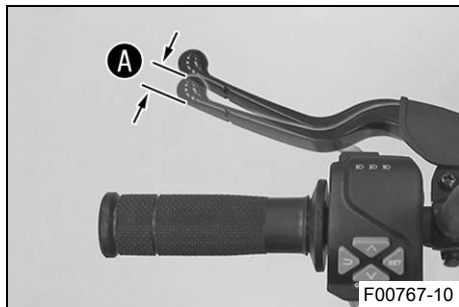

- Kontrollera att kopplingshandtaget går lätt.
- Ställ styret i läget för körning rakt framåt.
- Dra åt kopplingshandtaget tills motståndet märks och ta reda på kopplingshandtagets spel **A**.

Kopplingshandtagets spel A	1... 3 mm
-----------------------------------	-----------

- » Om kopplingshandtagets spel inte överensstämmer med specifikationen:
 - Ställ in kopplingshandtagets spel. 📖 (s 156)

- Vrid styret fram och tillbaka över hela styrområdet.

Kopplingshandtagets spel får inte ändras.

- » Om kopplingshandtagets spel ändras:
 - Kontrollera kopplingsvajerens dragning.

17.4 Ställa in kopplingshandtagets spel ↘

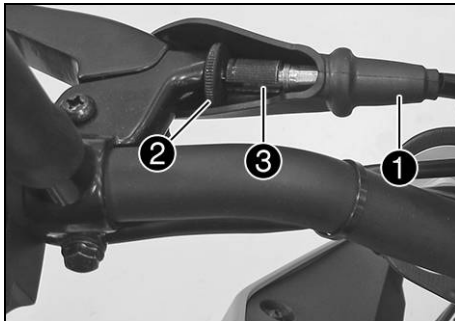

- Ställ styret i läget för körning rakt framåt.
- Skjut tillbaka dammtätningen ①.
- Lossa låsmuttern ②.
- Ställ in kopplingshandtagets spel A med inställningsskruven ③.

Specifikation

Kopplingshandtagets spel A	1... 3 mm
----------------------------	-----------

- Dra åt låsmuttern ②.
- Sätt skyddshylsan ① på plats.

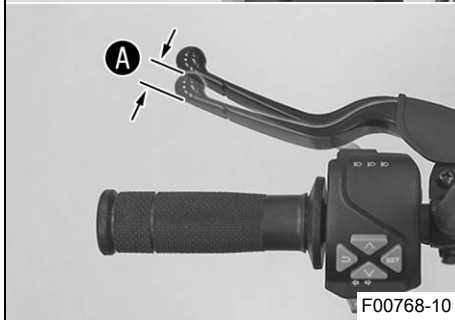

18.1 Kontrollera motoroljenivån

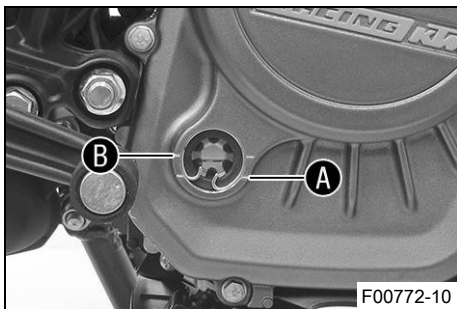

Krav

Motorn är driftsvarm.

Förarbete

- Ställ motorcykeln på en vågrät yta.

Huvudarbete

- Kontrollera motoroljenivån.

Info

Stäng av motorn och vänta en minut. Genomför sedan kontrollen.

Motoroljans nivå måste ligga mellan markeringarna **A** och **B**.

- » Om motoroljenivån ligger under markeringen **A**:
 - Fyll på motorolja. (s 160)
- » Om motoroljenivån ligger över markeringen **B**:
 - Korrigera motoroljenivån.

18.2 Byta motorolja och oljefilter, rengöra oljesilen



Varning

Risk för skållskador Motor- och växellådsoljan blir mycket varm när motorcykeln körs.

- Bär lämpliga skyddskläder och skyddshandskar.
- Vid skållskada ska den drabbade kroppsdelen omedelbart nedsänkas i ljummet vatten.



Varning

Risker för miljön Miljöfarliga ämnen orsakar miljöskador.

- Kassera oljor, fetter, filter, bränslen, rengöringsmedel, bromsvätska etc. i enlighet med gällande bestämmelser.



Info

Motoroljan ska tappas av när motorn är driftvarm.

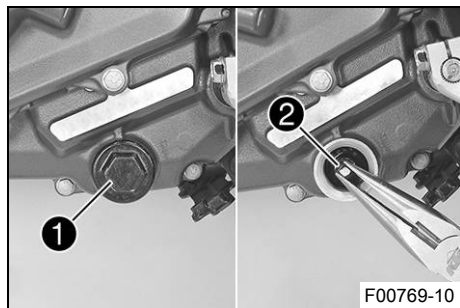

Förarbete

- Demontera framspoilern. (📖 s 102)
- Ställ upp motorcykeln på en vågrät yta med hjälp av sidostödet.

Huvudarbete

- Ställ en lämplig behållare under motorn.
- Ta bort oljeavtappningsskruven **1** och o-ringen.
- Ta bort oljesilen **2** och O-ringen.
- Låt motoroljan rinna ut helt.
- Gör rent oljeavtappningsskruven och oljesilen noggrant.
- Sätt oljesilen **2** i rätt läge och montera oljeavtappningsskruven **1** med O-ring och dra åt.

Specifikation

Oljeavtappningsskruv	M24x1,5	15 Nm
----------------------	---------	-------

18 SERVICEARBETEN PÅ MOTORN

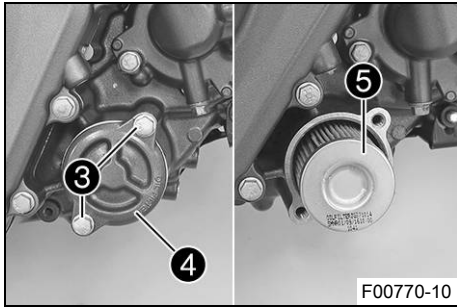

- Ta bort skruvarna ③. Ta bort oljefiltrets lock ④ och o-ring.
- Dra ut oljefiltret ⑤ ur oljefilterhuset.
- Låt motoroljan rinna ut helt.
- Rengör noggrant delarna och tätningsytan.

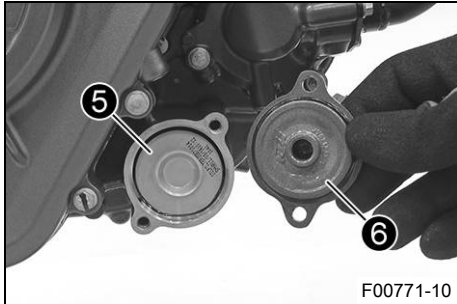

- Sätt i ett nytt oljefilter ⑤.
- Smörj oljefilterlockets o-ring. Sätt dit oljefilterlocket ⑥.
- Sätt dit skruvarna ③ och dra åt dem.

Specifikation

Skruv oljefilterlock	M6	12 Nm
----------------------	----	-------



Info

Om för lite motorolja eller motorolja av låg kvalitet används ökar slitaget av motorn.

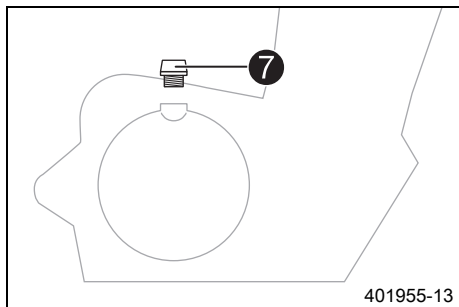

- Ta bort oljepåfyllningsskruven **7** med o-ringen från kopplingslocket och fyll på motorolja.

Motorolja	1,5 l	Utomhustemperatur: 0... 50 °C	Motorolja (SAE 15W/50) (📖 s 187)
		Utomhustemperatur: -10... 40 °C	Motorolja (SAE 10W/40) (📖 s 188)

- Sätt i oljepåfyllningsskruven samt o-ringen och dra åt skruven.



Fara

Risk för förgiftning Avgaser är giftiga och kan leda till medvetslöshet och dödsfall.

- Säkerställ alltid tillfredsställande ventilation när motorn är igång.
- Använd en lämplig utsugsanläggning när du ska starta eller köra motorn i ett slutet utrymme.

- Starta motorn och kontrollera att den är tät.

Efterarbete

- Montera framspoilern. (📖 s 103)
- Kontrollera motoroljenivån. (📖 s 157)

18.3 Fylla på motorolja



Info

Om för lite motorolja eller motorolja av låg kvalitet används ökar slitaget av motorn.

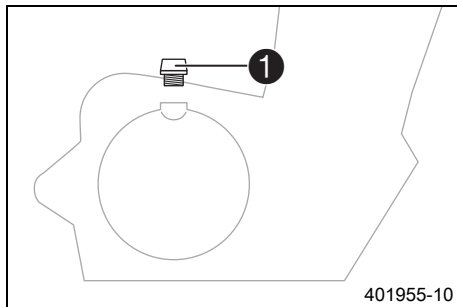

Huvudarbete

- Ta bort oljepåfyllningsskruven **1** med o-ringen från kopplingslocket och fyll på motorolja.

Motorolja (SAE 15W/50) (🗨️ s 187)

Motorolja (SAE 10W/40) (🗨️ s 188)

Info

För optimal effekt bör inte olika motoroljor blandas.
Vi rekommenderar att även byta motoroljan.

- Sätt i oljepåfyllningsskruven samt o-ringen och dra åt skruven.

Fara

Risk för förgiftning Avgaser är giftiga och kan leda till medvetslöshet och dödsfall.

- Säkerställ alltid tillfredsställande ventilation när motorn är igång.
 - Använd en lämplig utsugsanläggning när du ska starta eller köra motorn i ett slutet utrymme.
- Starta motorn och kontrollera att den är tät.

Efterarbete

- Kontrollera motoroljenivån. (🗨️ s 157)

19.1 Rengöra motorcykeln

Observera

Materialskador Vid felaktig användning av en högtrycksrengörare kommer komponenter att skadas eller förstöras.

Genom det höga trycket tränger vattnet in i elektriska komponenter, stickkontakter, vajrar, lager etc.

Alltför högt tryck orsakar störningar och förstör komponenter.

- Rikta inte vattenstrålen direkt mot elektriska komponenter, stickkontakter, vajrar eller lager.
- Håll ett minimiavstånd mellan högtrycksmunstycket och komponenten.

Minimiavstånd

60 cm



Varning

Risker för miljön Miljöfarliga ämnen orsakar miljöskador.

- Kassera oljor, fetter, filter, bränslen, rengöringsmedel, bromsvätska etc. i enlighet med gällande bestämmelser.
-



Info

Rengör motorcykeln med jämna mellanrum. På så sätt behåller den sitt värde och utseende under en lång tid. Undvik direkt solinstrålning på motorcykeln när du rengör den.

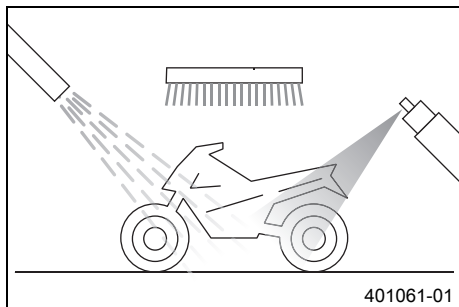

- Täta avgassystemet för att förhindra att vatten tränger in.
- Börja med att ta bort grov smuts med en mjuk vattenstråle.
- Mycket smutsiga ställen ska sprejas in med vanligt rengöringsmedel för motorcyklar och bearbetas med en pensel.

Rengöringsmedel för motorcykel (📖 s 190)

i Info

Använd varmt vatten med vanligt rengöringsmedel för motorcyklar och en mjuk svamp.

Använd aldrig rengöringsmedlet direkt på ett torrt fordon, utan skölj det alltid först med vatten.

När fordonet har körts på saltade vägar ska det rengöras med kallt vatten.

Varmt vatten förstärker saltets skadliga effekt.

- När motorcykeln har spolats av noggrant med en mjuk vattenstråle bör den torka ordentligt.
- Ta bort skyddet för avgassystemet.

⚠ Varning

Risk för olyckor Väta och smuts påverkar bromssystemet.

- Bromsa försiktigt flera gånger för att torka bromsbeläggen och bromsskivorna och befria dem från smuts.

- Efter rengöringen ska man köra ett stycke tills motorn har nått driftstemperatur.

i Info

Tack vare värmen försvinner vattnet även från oåtkomliga ställen på motorn och bromssystemet.

- Skjut tillbaka skyddshylsorna på styrets armaturer så att vatten som har trängt in kan torka bort.

- Smörj alla glid- och lagerställen när motorcykeln har svalnat.
- Rengör kedjan. (📖 s 95)
- Blanka metalldelar (utom bromsskivan och avgassystemet) ska behandlas med korrosionsskyddsmedel.

Konserveringsmedel för lack, metall och gummi (📖 s 189)

- Alla lackerade delar ska behandlas med ett mildt lackskyddsmedel.

Perfect finish och polermedel för lack (höggloss) (📖 s 190)

i Info

Vid leveransen får matta plastdelar inte poleras. Annars påverkas materialets kvalitet negativt.

- Alla delar av plast eller med pulverbeläggning ska behandlas med milda rengöringsmedel och vårdande medel.

Specialrengöringsmedel för glänsande eller matta lack-, metall- och plasttytor (📖 s 190)

- Olja in tändnings-/styrlåset.

Universal oljespray (📖 s 190)

19.2 Kontroll- och skötselarbeten för vinterkörning

i Info

Om motorcykeln används vintertid måste man tänka på att gatorna saltas. Motorcykeln bör skyddas mot det aggressiva saltet. Efter att fordonet har körts på saltade vägar ska det rengöras med kallt vatten. Varmt vatten förstärker saltets skadliga effekt.

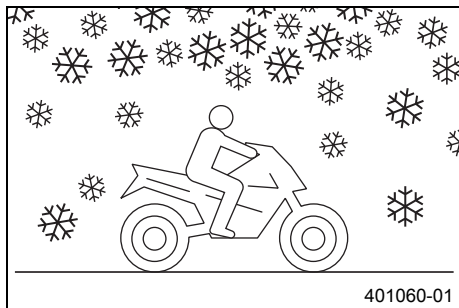

- Rengör motorcykeln. (📖 s 162)
- Gör rent bromsarna.

i Info

Efter **VARJE** körning på saltade vägar ska bromsoken och bromsbeläggen göras rent med kallt vatten och torkas ordentligt. Vänta tills motorcykeln har kallnat.

När motorcykeln har körts på saltade vägar ska den tvättas noggrant med kallt vatten och torkas av.

-
- Behandla motorn, baksvingen och alla övriga blanka eller förzinkade delar (utom bromsskivorna) med vaxbaserat korrosionsskyddsmedel.

i Info

Se till att korrosionsskyddsmedlet inte hamnar på bromsskivorna eftersom bromseffekten då reduceras avsevärt.

-
- Rengör kedjan. (📖 s 95)

20.1 Förvaring

i Info

När motorcykeln inte ska användas under en längre tid bör du utföra eller låta utföra följande åtgärder: Kontrollera motorcykelns alla delar med avseende på funktion och slitage innan du ställer undan den. Eventuella underhållsarbete, reparationer eller ombyggnader bör utföras under avställningstiden. Verkstäderna har då mindre att göra. På så sätt slipper du långa väntetider inför säsongstarten.

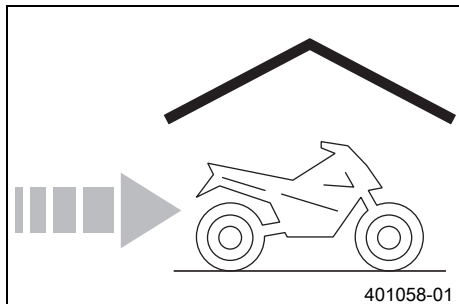

- Vid sista tankningen innan motorcykeln ställs av ska bränsletillsats blandas i.

Bränsletillsats (📖 s 189)

- Fyll på bränsle. (📖 s 81)
- Rengör motorcykeln. (📖 s 162)
- Byt motorolja och oljefilter, rengör oljesilen. 🗑️ (📖 s 157)
- Kontrollera frostskyddet och kylvätskenivån. (📖 s 144)
- Kontrollera lufttrycket i däcken. (📖 s 128)
- Demontera batteriet. 🗑️ (📖 s 131)
- Ladda batteriet. 🗑️ (📖 s 133)

Specifikation

Förvaringstemperatur batteri utan direkt solinstrålning	0... 35 °C
---	------------

- Parkera fordonet på en torr plats med jämn temperatur.

i Info

KTM rekommenderar att lyfta upp motorcykeln.

- Lyft upp motorcykeln med lyftanordningen baktill. (📖 s 88)
- Lyft upp motorcykeln med lyftanordningen framtill. (📖 s 89)

- Täck över motorcykeln med en luftgenomsläpplig presenning eller ett luftgenomsläppligt täcke.

i Info

Använd inte lufttätt material som hindrar fukt från att avdunsta och gynnar korrosion.

Under avställningstiden bör motorn inte gå under kortare perioder. Motorn värms inte upp tillräckligt. Vattenångan som bildas vid förbränningen kondenseras och gör att ventiler och avgasröret rostar.

20.2 Idrifttagande efter förvaring

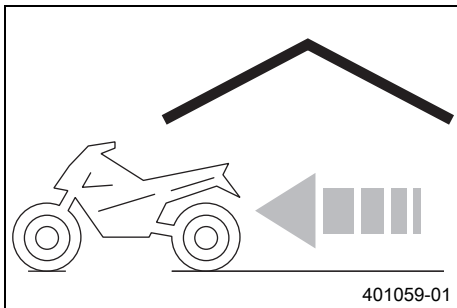

- Ta ned motorcykeln från lyftanordningen framtill. (📖 s 90)
- Ta ned motorcykeln från lyftanordningen baktill. (📖 s 88)
- Montera batteriet. 🛠️ (📖 s 132)
- Ställ in tid och datum. (📖 s 60)
- Genomför alltid kontroll- och skötselarbetena före idrifttagandet. (📖 s 70)
- Provkör fordonet.

Fel	Möjlig orsak	Åtgärd
Motorn roterar inte när elstartknappen trycks in	Handhavandefel	– Utför arbetsmomenten för start av motorcykeln. (📖 s 71)
	Batteriet urladdat	– Ladda batteriet. 🛠️ (📖 s 133)
	Säkring 1, 3, 4 eller 7 har gått	– Byt säkringar till de enskilda strömförbrukarna. (📖 s 138)
	Ingen anslutning mot chassijord	– Kontrollera anslutningen mot chassijord.
Motorn roterar bara när kopplingshandtaget används	En växel är ilagd	– Lägg i växellådans friläge.
	En växel är ilagd och sidostödet är utfällt	– Lägg i växellådans friläge.
Motorn roterar, men startar inte	Handhavandefel	– Utför arbetsmomenten för start av motorcykeln. (📖 s 71)
	Fel i bränsleinsprutningssystemet	– Läs av felminnet med KTM-diagnosverktyget. 🛠️
Motorn har för lite effekt	Luftfiltret är mycket smutsigt	– Byt ut luftfiltret.
	Bränslefiltret mycket smutsigt	– Kontrollera bränsletrycket. 🛠️
	Fel i bränsleinsprutningssystemet	– Läs av felminnet med KTM-diagnosverktyget. 🛠️
Motorn blir ovanligt varm	För lite kylvätska i kylsystemet	– Kontrollera att kylsystemet är tätt. – Kontrollera kylvätskenivån. (📖 s 146)
	Kyllamellerna är mycket smutsiga	– Rengör kyllamellerna.
	Skumbildning i kylsystemet	– Tappa av kylvätskan. 🛠️ (📖 s 148) – Fyll på/avlufva kylsystemet. 🛠️ (📖 s 150)
	Termostat defekt	– Kontrollera termostaten. 🛠️
	Säkring 5 har gått	– Byt säkringar till de enskilda strömförbrukarna. (📖 s 138)
	Defekt på kylarfläktsystemet	– Kontrollera kylarfläktsystemet. 🛠️

Fel	Möjlig orsak	Åtgärd
Kontrolllampan för funktionsfel lyser gult	Fel i bränsleinsprutningssystemet	– Läs av felminnet med KTM-diagnosverktyget. 🛠️
Motorn får motorstopp under körningen	Bränslebrist	– Fyll på bränsle. (📖 s 81)
	Säkring 1, 3, 4 eller 7 har gått	– Byt säkringar till de enskilda strömförbrukarna. (📖 s 138)
ABS-kontrolllampan lyser	Säkringen ABS har gått	– Byt säkringar för ABS. (📖 s 136)
	Hjulvarvtalet på fram- och bakhjul skiljer sig kraftigt åt	– Stanna, slå av tändningen och starta om.
	Funktionsfel i ABS	– Läs av ABS-felminnet med KTM-diagnosverktyget. 🛠️
Hög oljeförbrukning	Veck i motoravluftningsslangen	– Dra avluftningsslangen utan veck eller byt ut slangen.
	Motoroljenivå för hög	– Kontrollera motoroljenivån. (📖 s 157)
	Motoroljan för tunnflytande (viskositet)	– Byt motorolja och oljefilter, rengör oljesilen. 🛠️ (📖 s 157)
Strålkastare och positionsljus fungerar inte	Säkring 6 har gått	– Byt säkringar till de enskilda strömförbrukarna. (📖 s 138)
Körriktningvisare, bromsljus och signalhorn fungerar inte	Säkring 4 eller 6 har gått	– Byt säkringar till de enskilda strömförbrukarna. (📖 s 138)
Klockan går fel eller visas inte längre	Säkringen 2 har gått	– Byt säkringar till de enskilda strömförbrukarna. (📖 s 138)
Batteriet urladdat	Tändningen inte avstängd när fordonet parkerades	– Ladda batteriet. 🛠️ (📖 s 133)
	Batteriet laddas inte av generatorn	– Kontrollera laddspänningen. 🛠️ – Kontrollera vilostrommen. 🛠️

21 FELSÖKNING

Fel	Möjlig orsak	Åtgärd
Kombinationsinstrumentet visar inget på displayen	Säkring 2 har gått	– Byt säkringar till de enskilda strömförbrukarna. (📖 s 138)
Hastighetsmätaren på kombinationsinstrumentet fungerar inte	Kabelhärvan för hastighetsmätaren är skadad eller stickanslutningen är oxiderad	– Kontrollera kabelhärvan och stickanslutningen.

22.1 Motor

Typ	1-cylinder 4-takts bensinmotor, vätskekyld
Cylindervolym	125 cm ³
Slag	47,2 mm
Diameter	58 mm
Kompression	12,8:1
Styrning	DOHC, 4 svängarmsstyrda ventiler, drivning via kedja
Ventildiameter insugning	22,5 mm
Ventildiameter utblåsning	19 mm
Ventilspel kallt inlopp	0,08... 0,12 mm
Ventilspel kallt utlopp	0,13... 0,17 mm
Vevaxellager	2 kullager
Vevstakslager	Glidlager
Kolv	Gjuten lättmetall
Kolvringar	1 kompressionsring, 1 minutringsring, 1 oljeavstrykarring
Motorsmörjning	Cirkulationssmörjning med 1 rotor pump
Primärutväxling	22:72
Koppling	Koppling i oljebad/mechanisk funktion
Växellåda	6-växlad, klokoppling
Utväxlingsförhållande	
1:ans växel	12:34
2:ans växel	15:31
3:ans växel	18:28
4:ans växel	21:26

5:ans växel	22:23
6:ans växel	24:22
Beredning av bränsleluftblandningen	Elektroniskt styrd bränsleinsprutning
Tändsystem	Kontaktfritt styrt helelektroniskt tändsystem med digital tändningsreglering
Generator	12 V, 230 W
Tändstift	BOSCH Super R6 VR 5 NE
Elektroavstånd tändstift	0,8 mm
Tändstift	BOSCH Super R6 VR 5 NEU
Elektroavstånd tändstift	1 mm
Kylning	Vätskekylning, permanent cirkulation av kylvätskan genom vattenpump
Tomgångsvarvtal	1 450... 1 550 v/min
Starthjälp	Elstartmotor

22.2 Åtdragningsmoment motor

Oljemunstycke	M5	6 Nm	Loctite® 243™
Skruv fästplåt	M5	6 Nm	Loctite® 243™
Skruv fästplåt statorkabel	M5	8 Nm	Loctite® 243™
Skruv motoravluftningsplåt	M5	7 Nm	Loctite® 243™
Skruv stator	M5	8 Nm	Loctite® 243™
Låsskruv vattenpumpens avtappningshål	M6	10 Nm	–
Mutter vattenpumphjul	M6	10 Nm	Loctite® 243™
Skruv arreteringsspak	M6	12 Nm	Loctite® 243™

Skriv framdrev	M6	12 Nm	–
Skriv fästplåt axeltätningring kopp- lingslock	M6	12 Nm	Loctite® 243™
Skriv fästplåt frihjul	M6	12 Nm	Loctite® 243™
Skriv fästplåt kopplingsvajer	M6	6 Nm	Loctite® 243™
Skriv generatorlock	M6	12 Nm	–
Skriv kamaxelarmkors	M6	10 Nm	–
Skriv kamkedjans spännskena	M6	12 Nm	Loctite® 243™
Skriv kamkedjespännare	M6	12 Nm	–
Skriv kedjeavhoppningsskydd	M6	10 Nm	Loctite® 243™
Skriv kopplingslock	M6	12 Nm	–
Skriv lagersäkring	M6	12 Nm	Loctite® 243™
Skriv motorhölje	M6x40	12 Nm	–
Skriv motorhölje	M6x60	12 Nm	Loctite® 243™
Skriv oljefilterlock	M6	12 Nm	–
Skriv oljepump	M6	12 Nm	Loctite® 243™
Skriv startmotor	M6	12 Nm	–
Skriv topplock	M6	12 Nm	–
Skriv vattenpumplock	M6	12 Nm	–
Skriv ventillock	M6	12 Nm	–
Skriv växlingsarretering	M6	12 Nm	Loctite® 243™
Mutter vevstakslager	M7	24 Nm	–
Mutter avgasfläns	M8	8 Nm	–
Mutter grenrör mot topplock	M8	8 Nm	–

Skruv balansaxelns kuggjul	M8	40 Nm	Loctite® 243™
Skruv kamaxeldrev	M8	32 Nm	Loctite® 243™
Skruv retur fjäder automatkoppling	M8	20 Nm	Loctite® 243™
Stiftskruv avgasrörfläns	M8	22 Nm	–
Oljetryckskontakt	M10	14 Nm	–
Skruv rotor	M10	70 Nm	Loctite® 243™
Skruv topplock	M10	1:a steget 25 Nm 2:a steget 50 Nm	Gångorna är inoljade, huvudets kontaktyta infettad
Vattentemperaturgivare	M10	14 Nm	–
Låsskruv släpventillyftarens axel	M10x1	10 Nm	–
Tändstift	M12	15 Nm	–
Mutter kopplingsmedbringare	M14LH	60 Nm	Loctite® 243™
Mutter primärhjul/styrframdrev	M14	55 Nm	Loctite® 243™
Oljeavtappningsskruv	M24x1,5	15 Nm	–

22.3 Volymer

22.3.1 Motorolja

Motorolja	1,5 l	Utomhustemperatur: 0... 50 °C	Motorolja (SAE 15W/50) (📖 s 187)
		Utomhustemperatur: –10... 40 °C	Motorolja (SAE 10W/40) (📖 s 188)

22.3.2 Kylvätska

Kylvätska	1 l	Kylvätska (📖 s 187)
-----------	-----	---------------------

22.3.3 Bränsle

Volym bränsletank, totalt ca	13,5 l	Blyfri bensin (ROZ 95) (📖 s 186)
------------------------------	--------	----------------------------------

Bränslereserv ca	1,5 l	
------------------	-------	--

22.4 Chassi

Ram		Ramrör av stålrör, pulverbeskiktat
Gaffel		WP Suspension
Fjäderben		WP Suspension
Bromssystem		
fram		Skivbroms med fyrakolvars bromsok
bak		Skivbroms med bromsok med en kolv, flytande lagrad
Fjädeväg		
fram	142 mm	
bak	150 mm	
Bromsskivor - diameter		
fram	300 mm	
bak	230 mm	
Bromsskivor, slitagegräns		
fram	4,5 mm	
bak	3,6 mm	

Däcktryck utan passagerare	
fram	2,0 bar
bak	2,0 bar
Däcktryck med passagerare/max tillåten lastvikt	
fram	2,0 bar
bak	2,2 bar
Sekundärutväxling	
Kedja	5/8 x 1/4" (520) X-ring
Styrhuvudvinkel	65°
Hjulbas	1 357±15,5 mm
Sitthöjd utan last	830 mm
Markfrigång utan last	175 mm
Torrsvikt	139 kg
Maximal tillåten axellast fram	127 kg
Maximal tillåten axellast bak	228 kg
Maximal tillåten totalvikt	355 kg

22.5 Elsystem

Batteri	ETZ-9-BS	Batterispänning: 12 V Märkkapacitet: 8 Ah underhållsfri
Säkring	75011088010	10 A
Säkring	75011088015	15 A
Säkring	90111088025	25 A

Säkring	75011088030	30 A
Strålkastare	LED	
Positionsljus	LED	
Instrumentbelysning och kontrollampor	LED	
Körriktningsvisare	LED	
Broms-/bakljus	LED	
Nummerskyltsbelysning	LED	

22.6 Däck

Framdäck	Bakdäck
110/70 R 17 M/C 54H TL Metzeler Sportec M5 Interact	150/60 R 17 M/C 66H TL Metzeler Sportec M5 Interact
110/70 R 17 M/C 54H TL Michelin Pilot Street Radial	150/60 R 17 M/C 66H TL Michelin Pilot Street Radial
De angivna däcken tillhör gruppen av möjliga standarddäck. För ytterligare information, se avsnittet Service på: http://www.ktm.com	

22.7 Gaffel

Gaffelns artikelnummer	93001000033	
Gaffel	WP Suspension	
Gaffellängd	744 mm	
Gaffelolja	450 ml	Gaffelolja (SAE 5) (📖 s 186)

22.8 Fjäderben

Fjäderbenets artikelnummer	93104010044
Fjäderben	WP Suspension
Fjäderförspänning	
Standard	3 klickningar
Statiskt häng	14 mm
Häng under körning	49 mm
Monteringslängd	304 mm

22.9 Åtdragningsmoment chassi

Skruv kedjeskydd	EJOT PT® K60x30	7 Nm	–
Övriga skruvar chassi	M4	4 Nm	–
Skruv bakljus	M5	5 Nm	–
Skruv kedjeskydd	M5	7 Nm	Loctite® 243™
Skruv locksäkring expansionskärl bakbroms	M5	9 Nm	–
Skruv sidostödsbrytare	M5	5 Nm	Loctite® 243™
Skruv styrning för kopplingsvajerns dragnig	M5	5 Nm	–
Skruv tanklock	M5	4 Nm	–
Övriga muttrar chassi	M5	5 Nm	–
Övriga skruvar chassi	M5	5 Nm	–
Mutter inställning av fotbromspedal	M6	9 Nm	–
Skruv ABS-modul	M6	10 Nm	–

Skriv ABS-sensorhjul bak	M6	8 Nm	Loctite® 243™
Skriv ABS-slangklämma	M6	7 Nm	–
Skriv bakpartiets underdel	M6	7 Nm	–
Skriv bromsslangklämma	M6	7 Nm	–
Skriv bromsvätskebehållare för bakbromsen	M6	8 Nm	–
Skriv bränslepump	M6	10 Nm	–
Skriv dämpningsblock	M6	8 Nm	–
Skriv expansionskärl	M6	5 Nm	–
Skriv fotbromscylinde	M6	9 Nm	Loctite® 243™
Skriv framdrevsskydd	M6	8 Nm	–
Skriv framskärm	M6	7 Nm	–
Skriv framspoiler bak	M6x9	9 Nm	–
Skriv framspoiler fram	M6x13	9 Nm	–
Skriv fästplåt ABS-modul på ram	M6	7 Nm	–
Skriv hjulvarvtalsgivarens fäste	M6	8 Nm	–
Skriv kabehållare sidostödsbrytare	M6	9 Nm	Loctite® 243™
Skriv kedjeskydd	M6	7 Nm	–
Skriv kombinationsinstrument	M6	7 Nm	–
Skriv kylarhållare	M6	10 Nm	–
Skriv kylarskydd	M6	7 Nm	–
Skriv luftfilterbox	M6	6 Nm	–
Skriv lutningssensor	M6	8 Nm	–
Skriv magnethållare sidostöd	M6	5 Nm	Loctite® 243™

Skruv registreringsskyltshållare	M6	12 Nm	Loctite® 243™
Skruv sadelfäste fram	M6	6 Nm	–
Skruv sluddämpare	M6	12 Nm	–
Skruv sluddämpare fästplåt	M6	9 Nm	–
Skruv strålkastare	M6	8 Nm	–
Skruv stänkskydd bak	M6	9 Nm	–
Skruv tändningslås (engångsskruv)	M6	13 Nm	–
Skruv tändspole	M6	8 Nm	–
Skruv växelspak länkage	M6	11 Nm	Loctite® 243™
Övriga muttrar chassi	M6	10 Nm	–
Övriga skruvar chassi	M6	10 Nm	–
Mutter bakdrev	M8	27 Nm	Loctite® 243™
Skruv axelklämma	M8	15 Nm	–
Skruv bakpartiets underdel	M8	15 Nm	Loctite® 243™
Skruv bakram	M8	25 Nm	Loctite® 243™
Skruv bromsok fram	M8	30 Nm	Loctite® 204™
Skruv bromsskiva bak	M8	21 Nm	Loctite® 243™
Skruv bromsskiva fram	M8	30 Nm	Loctite® 243™
Skruv fotbromspedal	M8	16 Nm	Loctite® 243™
Skruv gaffelkrona nedtill	M8	12 Nm	–
Skruv gaffelkrona upptill	M8	15 Nm	–
Skruv handtag	M8	22 Nm	–
Skruv hjulaxel fram	M8	25 Nm	–
Skruv motorfäste	M8	22 Nm	–

Skruv passagerarfotpinnsfäste	M8	22 Nm	Loctite® 243™
Skruv sadelfäste bak	M8	18 Nm	–
Skruv sadelfäste fram	M8	20 Nm	–
Skruv signalhorn	M8	12 Nm	–
Skruv slutdämpare	M8	23 Nm	–
Skruv styrets klämelement	M8	20 Nm	Loctite® 243™
Skruv stödplåt för sadel	M8	18 Nm	–
Skruv tank	M8	20 Nm	–
Övriga muttrar chassi	M8	25 Nm	–
Övriga skruvar chassi	M8	25 Nm	–
Hålskruv bromsledning	M10	24 Nm	–
Mutter spegel vänster	M10	16 Nm	–
Skruv motorfäste	M10	49 Nm	–
Skruvförband sidostöd	M10	35 Nm	Loctite® 243™
Övriga muttrar chassi	M10	45 Nm	–
Övriga skruvar chassi	M10	45 Nm	–
Mutter spegel höger	M10LHx1,25	16 Nm	–
Pinnbult bakdrev	M10x1,25	50 Nm	–
Skruv fjäderben upptill	M10x1,25	51 Nm	Loctite® 243™
Skruv fotpinnsfäste fram	M10x1,25	44 Nm	–
Skruv fotpinnsfäste fram/motorfäste	M10x1,25	49 Nm	–
Skruv hållare kombinationsinstrument	M10x1,25	21 Nm	–
Skruv sidostödets konsol	M10x1,25	25 Nm	Loctite® 243™
Skruvförband fjäderben nedtill	M10x1,25	51 Nm	Loctite® 243™

22 TEKNISK INFORMATION

Skruvförband styrhållare	M10x1,25	20 Nm	–
Mutter baksvingebult	M14x1,5	98 Nm	–
Mutter hjulaxel bak	M14x1,5	98 Nm	–
Skruv styrhuvud upptill	M16x1,5	49 Nm	Loctite® 243™
Lambdasond	M18x1,5	19 Nm	–
Inställningsringar baksvingens lager	M22x1	Dra åt utan spel	–
Mutter styrhuvud	M30x1	1:a steget 45 Nm 2:a steget (lossa motsols) 2 varv 3:e steget 5 Nm	–

23.1 EU-försäkrans om överensstämmelse



Info

De tillgängliga funktionerna och utrustningarna varierar beroende på modell och innefattar ibland inte alla listade radioutrustningar.

Härmed intygar **COBO SpA** att radiosystemtypen **BT-ROUTER** uppfyller tillämpliga riktlinjer. Den fullständiga texten med EU-försäkrans om överensstämmelse hittar du på följande webbadress.

Hemsida för certifieringen: <http://www.ktm.com/btrouter>

Härmed intygar **JNS Instruments Ltd.** att radiosystemtypen **210M1100** uppfyller tillämpliga riktlinjer. Den fullständiga texten med EU-försäkrans om överensstämmelse hittar du på följande webbadress.

Hemsida för certifieringen: <http://www.ktm.com/210m1100>

Härmed intygar **KTM AG** att radiosystemtypen **KTM RACE ON system** uppfyller tillämpliga riktlinjer. Den fullständiga texten med EU-försäkrans om överensstämmelse hittar du på följande webbadress.

Hemsida för certifieringen: <http://www.ktm.com/ktm-race-on-system>

Härmed intygar **KTM AG** att radiosystemtypen **LC8 DASHBOARD** uppfyller tillämpliga riktlinjer. Den fullständiga texten med EU-försäkrans om överensstämmelse hittar du på följande webbadress.

Hemsida för certifieringen: <http://www.ktm.com/lc8-dashboard>

Härmed intygar **Schrader Electronics Ltd** att radiosystemtypen **Tyre Pressure Monitoring Sensor "BC5A4"** uppfyller tillämpliga riktlinjer. Den fullständiga texten med EU-försäkrans om överensstämmelse hittar du på följande webbadress.

Hemsida för certifieringen: <http://www.ktm.com/tpms>

Härmed intygar **Schrader Electronics Ltd** att radiosystemtypen **Tyre Pressure Monitoring Sensor "RDC3"** uppfyller tillämpliga riktlinjer. Den fullständiga texten med EU-försäkrans om överensstämmelse hittar du på följande webbadress.

Hemsida för certifieringen: <http://www.ktm.com/tpms>

23.2 FCC-försäkran om överensstämmelse



Info

De tillgängliga funktionerna och utrustningarna varierar beroende på modell och innefattar ibland inte alla listade radioutrustningar.

210M1100

FCC ID: 2AKR7-210M1100

IC: 22291-210M1100

BT-ROUTER

FCC ID: Z64-2564N

IC: 451I-2564N

KTM RACE ON system - Active Key

FCC ID: VFZKLGKZADI01

IC: 22239-KLGKZADI01

KTM RACE ON system - Main Unit

FCC ID: VFZKLGKZADI01

IC: 22239-KLGMZADI01

LC8 DASHBOARD

FCC ID: 2AKP9-LC8CLUSTER1

IC: 22273-LC8CLUSTER1

Tyre Pressure Monitoring Sensor "BC5A4"

FCC ID: MRXBC5A4

IC: 2546A-BC5A4

Tyre Pressure Monitoring Sensor "RDC3"

FCC ID: MRXRDC3

IC: 2546A-RDC3

OBS!

Denna produkt uppfyller del 15 i FCC-bestämmelserna.

Följande två villkor måste vara uppfyllda för att produkten ska få användas:

- 1 Denna produkt får inte orsaka några skadliga störningar.
- 2 Denna produkt måste kunna ta upp emottagna störningar, även störningar som eventuellt orsakar oönskade effekter vid användningen.

Denna produkt har testats och uppfyller gränsvärdena för digitala produkter i klass B enligt FCC-bestämmelserna, del 15. Dessa gränsvärden är utformade så att de erbjuder ett tillräckligt skydd mot skadliga störningar i bostadsområden. Produkter av denna typ alstrar och använder höga frekvenser och kan även utstråla dessa. Om produkterna inte installeras och används i enlighet med anvisningarna kan de därför orsaka skadliga störningar på radiomottagningen. Det kan dock inte garanteras att inga störningar uppstår i bestämda användningsfall. Om produkten orsakar störningar i radio- och tv-mottagningen (kontrollera detta genom att slå på och stänga av produkten), kan du möjligtvis åtgärda dessa störningar på följande sätt:

- Justera mottagarantennen på nytt.
- Öka avståndet mellan produkten och radiomottagaren.
- Anslut produkten och radiomottagaren till skilda strömkretsar.
- Vänd dig till din återförsäljare eller en specialist på radio-/tv-teknik.

Ändringar och modifieringar som inte uttryckligen godkänts av behörig myndighet, kan leda till att användaren förbjuds att använda produkterna.

Blyfri bensin (ROZ 95)

Standard/klassificering

- DIN EN 228 (ROZ 95)

Specifikation

- Använd endast blyfri bensin som motsvarar den angivna standarden eller är likvärdig med denna.
- En etanolhalt på max. 10 % (E10-bensin) är helt ofarlig.



Info

Använd **inte** bränsle av metanol (t ex M15, M85, M100) eller med en etanolhalt på över 10 % (t ex E15, E25, E85, E100).

Bromsvätska DOT 4 / DOT 5.1

Standard/klassificering

- DOT

Specifikation

- Använd endast bromsvätska som motsvarar angiven standard (se uppgifter på behållaren) och som har motsvarande egenskaper.

Rekommenderad leverantör

Castrol

- REACT PERFORMANCE DOT 4

Motorex®

- Brake Fluid DOT 5.1

Gaffelolja (SAE 5)

Standard/klassificering

- SAE (ANSI s 191) (SAE 5)

Specifikation

- Använd endast oljor som motsvarar angivna standarder (se uppgifter på behållaren) och som har motsvarande egenskaper.

Rekommenderad leverantör

Motorex®

- Racing Fork Oil

Kylvätska

Specifikation

- Använd endast silikatfri kylvätska av hög kvalitet med korrosionsskyddstillägg för aluminiummotorer. Olämpliga frostskyddsmedel och frostskyddsmedel av lägre kvalitet orsakar korrosion, avlagringar och skumbildning.
- Använd inte rent vatten eftersom endast kylvätska har smörjegenskaper och kan skydda mot korrosion.
- Använd endast kylvätska som motsvarar de angivna kraven (se uppgifter på behållaren) och som har motsvarande egenskaper.

Frostskydd minst ner till	-25 °C
---------------------------	--------

Blandningsförhållandet måste anpassas till det nödvändiga frostskyddet. Använd destillerat vatten om kylvätskan måste spädas ut.

Vi rekommenderar att färdigblandad kylvätska används.

Följ anvisningarna från kylvätskans tillverkare gällande frostskydd, utspädning och blandbarhet (kompatibilitet) med andra kylmedel.

Rekommenderad leverantör

Motorex®

- COOLANT M3.0

Motorolja (SAE 15W/50)

Standard/klassificering

- JASO T903 MA (📖 s 191)
- SAE (📖 s 191) (SAE 15W/50)

Specifikation

- Använd endast motoroljor som motsvarar angivna standarder (se uppgifter på behållaren) och som har motsvarande egenskaper.

Halvsyntetisk motorolja

Rekommenderad leverantör

Motorex®

- Formula 4T

Motorolja (SAE 10W/40)

Standard/klassificering

- JASO T903 MA (📖 s 191)
- SAE (📖 s 191) (SAE 10W/40)

Specifikation

- Använd endast motoroljor som motsvarar angivna standarder (se uppgifter på behållaren) och som har motsvarande egenskaper.

Halvsyntetisk motorolja

Rekommenderad leverantör

Motorex®

- Formula 4T

Bränsletillsats

Rekommenderad leverantör

Motorex®

- Fuel Stabilizer

Kedjerengöringsmedel

Rekommenderad leverantör

Motorex®

- Chain Clean

Kedjespray Onroad

Specifikation

Rekommenderad leverantör

Motorex®

- Chainlube Road

Konserveringsmedel för lack, metall och gummi

Rekommenderad leverantör

Motorex®

- Moto Protect

Långtidsfett

Rekommenderad leverantör

Motorex®

- Bike Grease 2000

Perfect finish och polermedel för lack (höggloss)

Rekommenderad leverantör

Motorex®

- Moto Polish & Shine

Rengöringsmedel för motorcykel

Rekommenderad leverantör

Motorex®

- Moto Clean

Specialrengöringsmedel för glänsande eller matta lack-, metall- och plastytor

Rekommenderad leverantör

Motorex®

- Quick Cleaner

Universal oljespray

Rekommenderad leverantör

Motorex®

- Joker 440 Synthetic

SAE

SAE-viskositetsklasserna har framtagits av Society of Automotive Engineers och delar in oljor efter deras viskositet. Viskositeten beskriver bara en oljas egenskap och ger ingen upplysning om kvaliteten.

JASO T903 MA

Olika tekniska utvecklingstendenser ledde till en egen specifikation för fyrtaktsmotorcyklar - standarden **JASO T903 MA**. I fyrtaktsmotorcyklar användes tidigare motoroljor för personbilar eftersom det saknades en egen specifikation för motorcyklar. För bilmotorer är långa underhållsintervaller viktiga. För motorcykelmotorer är högt effektutbyte och höga varvtal viktigt. I de flesta motorcykelmotorer används samma olja för att smörja växellådan och kopplingen. Standarden **JASO MA** tar hänsyn till dessa speciella krav.

27 FACKORDSFÖRTECKNING

	KTM MY RIDE	System för radiokommunikation med lämpliga mobiltelefoner och headsets för telefoni och ljud
ABS	Låsningfria bromsar	Säkerhetssystem som förhindrar att hjulen låser sig vid körning rakt fram utan inverkan från sidokrafter
OBD	On Board Diagnosis (diagnossystem)	Fordonssystem som övervakar emissions- och säkerhetsrelaterade värden
DRL	Varselljus (Daytime Running Light)	Ljus som ökar fordonets synlighet på dagen, men till skillnad från halvljuset inte är fokuserat och inte lyser upp vägbanan

28 LISTA MED FÖRKORTNINGAR

Art.nr	artikelnummer
bl.a.	bland annat
ca	cirka
el.dyl.	eller dylikt
etc.	et cetera
ev.	eventuellt
ev.	vid behov
jfr.	jämför
Nr	nummer
osv.	och så vidare
resp.	respektive
t.ex.	till exempel



29.1 Röda symboler

Röda symboler visar ett fel som måste åtgärdas omedelbart.

	Varningslampan för oljetryck lyser rött – Oljetrycket är för lågt.
--	--



29.2 Gula och orangea symboler

Gula och orangea symboler visar ett fel som måste åtgärdas snart. Aktiv körhjälp visas också med gula eller orangea symboler.

	Kontrolllampan för funktionsfel lyser gult – OBD har identifierat ett emissions- eller säkerhetskritiskt fel.
	ABS-kontrolllampan lyser gult – Status- eller felmeddelande på ABS.
	Den allmänna varningslampan lyser gult – Information/varning om driftsäkerhet har identifierats. Denna visas dessutom på displayen.

29.3 Gröna och blåa symboler

Gröna och blåa symboler anger information.

	Kontrolllampan för körriktningvisare blinkar grönt – Körriktningvisaren är påslagen.
	Kontrolllampan för tomgång lyser grönt – Växellådan är i friläge.
	Kontrolllampan för helljus lyser blått – Helljuset är tänd.

A	
ABS	104
Arbetsregler	12
Avsedd användning	9
B	
Bakdrev	
kontroll	99
Bakhjul	
demontering	121
montering	122
Batteri	
demontering	131
laddning	133
montering	132
Bilder	15
Blinkersomkopplare	25
Bromsa in	76
Bromsar	76
Bromsbelägg	
kontroll av bakbromsen	116
kontroll av frambromsen	110
Bromshandtag	22
Bromsskivor	
kontroll	106
Bromsvätska	
påfyllning i bakbromsen	114
påfyllning i frambromsen	108
Bromsvätskenivå	
kontroll av bakbromsen	113
kontroll av frambromsen	107
Bruksanvisning	13
Bränslen, vätskor och oljor	14
C	
Chassinummer	20
D	
Diagnoskontakt	142
Däckens skick	
kontroll	126
Däcktryck	
kontroll	128
E	
Elstartknapp	26
F	
Felaktig användning	9
Felsökning	168-170
Fjäderben	
inställning av fjäderförspänning	86
Fordonsvy	
bakifrån, höger sida	18

INDEXFÖRTECKNING

framifrån, vänster sida	16
Fotbromspedal	33
inställning av spel	112
kontroll av spel	111
Framdrev	
kontroll	99
Framhjul	
demontering	118
montering	119
Framspoiler	
demontering	102
montering	103
Frostskydd	
kontroll	144
Förarsadel	
borttagning	93
montering	94
Försäkran om överensstämmelse	183-185
EU	183
FCC	184
Förvaring	166
G	
Gaffelben	
rengöring av dammtätningar	91
Garanti	14

Gashandtag	23
Gasvajer, spel	
inställning	154
Gasvajerns spel	
kontroll	153
Gummidämpare bakhjulsnav	
kontroll	125
H	
Handtag	31
I	
Idrifttagande	
anvisningar för det första idrifttagandet	66
efter förvaring	167
kontroll- och skötselarbeten inför varje idrifttagande	70
K	
Kedja	
kontroll	99
kontroll av smuts	94
rengöring	95
Kedjespänning	
inställning	97
kontroll	96
Kombinationsbrytare	23
översikt	23

Kombinationsinstrument	35-65	Quick Selector 2 -display	47
ABS	56	Service	64
aktivering och test	35	Settings	50
Audio	52	telefoni	53
Bluetooth	58	Temp	63
bränsleindikator	45	tid	46
dag-natt-läge	36	Trip 1	54
display	40	Trip 2	55
Distance	62	Warning	55
DRL	61	varningar	37
Extra Functions	65	varvtal	42
Favourites	57	visning av kylvätsketemperatur	45
Favourites -display	46	växlingsblit	43
Fuel Cons	63	översikt	35
General Info	54	Kontrolllampor	38
hastighet	44	Kopplingshandtag	22
Info	49	Kopplingshandtagets spel	
kontrolllampor	38	inställning	156
KTM MY RIDE	48	kontroll	154
Language	64	Kundtjänst	15
meny	48	Kylsystem	143
Motorcycle	49	påfyllning/avlufning	150
ODO-display	44	Kylvätska	
Pairing	51	avtappning	148
Preferences	50	Kylvätskenivå	
Quick Selector 1	57	kontroll	144, 146
Quick Selector 1 -display	47		
Quick Selector 2	58		

Körning	73
börja köra	73

L

Lasta fordonet	68
Ljusomkopplare	24
Låsningsfria bromsar	104

M

Miljö	12
Motor	
inkörning	67

Motorcykel

lyftning med lyftanordning bak	88
lyftning med lyftanordning fram	89
nedtagning från lyftanordning bak	88
nedtagning från lyftanordning fram	90
rengöring	162

Motornummer	21
--------------------------	----

Motorolja

byte	157
påfyllning	160

Motoroljenivå

kontroll	157
----------------	-----

N

Nyckelnummer	21
Nödavstängningsknapp	26

O

Oljefilter

byte	157
------------	-----

Oljesil

rengöring	157
-----------------	-----

P

Packning	68
-----------------------	----

Parkera	78
----------------------	----

Passagerarfotpinne	32
---------------------------------	----

Passagerarsadel

borttagning	92
montering	93

R

Reglage

till höger på styret	26
till vänster på styret	23

Reklamationsrätt	14
-------------------------------	----

Reservdelar	14
--------------------------	----

S

Sadellås	30
-----------------------	----

Service	15
----------------------	----

Serviceschema	83-85
----------------------------	-------

Sidostöd	34
-----------------------	----

Signalhornsknapp	25
-------------------------------	----

Skyddsutrustning	12
-------------------------------	----

INDEXFÖRTECKNING

199

Stanna 78

Starta motorcykeln 71

Strålkastare

inställning av räckvidd 140

varselljus 130

Strålkastarinställning

kontroll 140

Styre

spärning 27

upplåsning 28

Styrlås 27

Säker drift 11

Säkring

byte för enskilda strömförbrukare 138

Säkringar för ABS

byte 136

T

Tanka

bränsle 81

Tanklock

stängning 30

öppning 28

Teknisk information

chassi 175

däck 177

elsystem 176

fjäderben 178

gaffel 177

motor 171

volym 174

åtdragningsmoment chassi 178

åtdragningsmoment motor 172

Tid

inställning 60

Tillbehör 14

Transport 80

Typskylt 20

Tändningslås 27

U

USB-diagnosuttag 142

V

Verktygssats 31

Vinterkörning

kontroll- och skötselarbeten 164

Volym

bränsle 82, 175

kylvätska 175

motorolja 160, 174

Växelspak 32

inställning 87

Växla 73

INDEXFÖRTECKNING

Ö

Övriga medel	14
--------------------	----

READY TO RACE

[»www.ktm.com](http://www.ktm.com)



3213561sv

02/2017

KTM Sportmotorcycle GmbH
5230 Mattighofen/Österreich
<http://www.ktm.com>

MOTOREX
Öl für Schweizerland
KTM Group Partner



Foto: Mitterbauer/KTM