

1290 SUPER DUKE GT

Art.nr 3214306sv



KTM

Vi gratulerar dig till ditt köp av en KTM-motorcykel. Du är nu ägare till ett modernt sportigt fordon som du kommer att ha glädje av länge om det sköts på rätt sätt.

Vi önskar dig lycka till. Kör försiktigt!

Notera ditt fordons serienummer.

Fordonsidentifieringsnummer (📖 s 26)	Återförsäljarens stämpel
Motornummer (📖 s 27)	
Nyckelnummer (📖 s 27)	

Vid publiceringen motsvarade bruksanvisningen seriens senaste version. Små avvikelser p.g.a. vidareutveckling av motorcyklarnas konstruktion kan ej helt uteslutas.

Inga uppgifter är bindande. KTM Sportmotorcycle GmbH förbehåller sig framför allt rätten att ändra och/eller stryka teknisk information, priser, färger, former, material, service, konstruktioner, utrustning och dyl utan ersättning eller förvarning, samt att anpassa dessa till lokala företeelser och ställa in tillverkningen av en viss modell utan förvarning. KTM kan inte garantera leverans eller ansvara för avvikelser från bilder och beskrivningar eller för tryckfel och andra fel. De avbildade modellerna innehåller delvis specialutrustning som inte ingår i standardleveransen.



3214306sv

11/2020

© 2020 KTM Sportmotorcycle GmbH, Mattighofen Österrike

Alla rättigheter förbehållna

Eftertryck, helt eller delvis, samt all typ av flerfaldigande är endast tillåtet efter upphovsrättsinnehavarens skriftliga medgivande.



ISO 9001(12 100 6061)

I enlighet med den internationella kvalitetsstyrningsstandarden ISO 9001 tillämpar KTM kvalitetsstyrningsprocesser för högsta möjliga produktkvalitet.

Utfärdat av: TÜV Management Service

REG.NO. 12 100 6061

KTM Sportmotorcycle GmbH

Stallhofnerstraße 3

5230 Mattighofen, Österrike

Detta dokument gäller för följande modeller:

1290 SUPER DUKE GT EU (F9903UF, F9903UE)

1	FRAMSTÄLLNINGSMEDEL	11	4	FORDONSVY	22	
	1.1	Använda symboler	11	4.1	Fordon, sett framifrån, vänster sida (översikt)	22
	1.2	Format	12	4.2	Fordon, sett bakifrån, höger sida (översikt)	24
2	SÄKERHETSANVISNINGAR	13	5	SERIENUMMER	26	
	2.1	Användningsdefinition - avsedd användning	13	5.1	Fordonsidentifieringsnummer	26
	2.2	Felaktig användning	13	5.2	Typskylt	26
	2.3	Säkerhetsanvisningar	13	5.3	Nyckelnummer	27
	2.4	Riskenivåer och symboler	14	5.4	Motornummer	27
	2.5	Varning för manipulationer	15	5.5	Gaffelns artikelnummer	28
	2.6	Säker drift	15	5.6	Fjäderbensartikelnummer	28
	2.7	Skyddsutrustning	17	5.7	Styrdämparens artikelnummer	29
	2.8	Arbetsregler	17	6	REGLAGE	30
	2.9	Miljö	18	6.1	Kopplingshandtag	30
	2.10	Bruksanvisning	18	6.2	Bromshandtag	30
3	VIKTIG INFORMATION	20	6.3	Gashandtag	31	
	3.1	Garanti, reklamationsrätt	20	6.4	Vänster kombinationsbrytare	31
	3.2	Bränslen, vätskor, oljor och övriga medel	20	6.5	Ljusomkopplare	32
	3.3	Reservdelar, tillbehör	20	6.6	Menyknapp	32
	3.4	Service	21	6.7	Blinkersomkopplare	33
	3.5	Bilder	21	6.8	Signalhornsknapp	34
	3.6	Kundtjänst	21	6.9	Farthållarens knapp	35





INNEHÅLLSFÖRTECKNING

6.10	Höger kombinationsbrytare.....	38	7	KOMBINATIONSTRUMENT	58
6.11	Startknapp/nödavstängningsknapp	38	7.1	Kombinationsinstrument	58
6.12	Varningsblinkerknapp	39	7.2	Aktivering och test	59
6.13	RACE-ON-knapp	40	7.3	Dag-natt-läge	60
6.14	RACE-ON-nyckel.....	41	7.4	Varningar	61
6.15	Styrlås (antenn)	42	7.5	Temperaturvarning bromssystem	62
6.16	Startspärr	43	7.6	Halkvarning	62
6.17	Uttag för elektriska tillbehör	43	7.7	Kontrollampor	64
6.18	USB-uttag	44	7.8	Display	68
6.19	Ansluta USB-kabel.....	44	7.9	Track-layout (tillval).....	70
6.20	Koppla ifrån USB-kabeln	45	7.10	Performance-layout (tillval)	71
6.21	Öppna vänster förvaringsfack.....	47	7.11	Varvtal.....	71
6.22	Öppna höger förvaringsfack	48	7.12	Växlingsblix.....	72
6.23	Stänga vänster förvaringsfack	49	7.13	Visning av farthållare	73
6.24	Stänga höger förvaringsfack.....	49	7.14	Hastighet.....	73
6.25	Öppna tanklocket.....	50	7.15	ABS-display	74
6.26	Stänga tanklocket	52	7.16	MTC-display.....	74
6.27	Sadellås	53	7.17	Ride-display	75
6.28	Verktygssats	53	7.18	Damp-display	75
6.29	Handtag	54	7.19	Växelindikering	76
6.30	Väskfästen	54	7.20	Handtagsvärme (tillval)	76
6.31	Passagerarfotpinnar	55	7.21	Sadelvärme (tillval)	77
6.32	Växelspak	55	7.22	Load-display	77
6.33	Fotbromspedal	56	7.23	Visning av kylvätsketemperatur	78
6.34	Sidostöd	57			

7.24	Bränsleindikator	79	7.31.17	Extra Functions	102
7.25	Visning av omgivningsluftens temperatur.....	80	7.31.18	Motorcycle.....	103
7.26	Tid.....	80	7.31.19	Heated Grips (tillval).....	103
7.27	Favourites-display.....	81	7.31.20	Heated Seat (tillval).....	104
7.28	Quick Selector 1-display	81	7.31.21	Load	105
7.29	Quick Selector 2-display	82	7.31.22	Damping	106
7.30	Navigation-display (tillval)	82	7.31.23	Ride Mode.....	107
7.31	Meny	83	7.31.24	MTC.....	108
7.31.1	KTM MY RIDE (tillval)	83	7.31.25	MTC+MSR (tillval).....	109
7.31.2	Audio (tillval).....	84	7.31.26	ABS	110
7.31.3	Navigation (optional)	85	7.31.27	HHC (tillval)	111
7.31.4	Navigation Setup (tillval)	87	7.31.28	Settings	111
7.31.5	Navigation Information (tillval).....	88	7.31.29	Favourites.....	112
7.31.6	Volume (tillval).....	89	7.31.30	Quick Selector 1	113
7.31.7	Bluetooth (tillval).....	91	7.31.31	Quick Selector 2	114
7.31.8	Pairing (tillval).....	92	7.31.32	Shift Light	115
7.31.9	Telefoni (tillval)	95	7.31.33	Units	116
7.31.10	Info	96	7.31.34	Distance	116
7.31.11	Trip 1	97	7.31.35	Temperature.....	117
7.31.12	Trip 2	98	7.31.36	Pressure	117
7.31.13	General Info	99	7.31.37	Consumption	118
7.31.14	TPMS	99	7.31.38	Language	119
7.31.15	Warnings	101	7.31.39	Ställa in tid och datum.....	119
7.31.16	Service	101	7.31.40	Daytime Runn. Light.....	122
			7.31.41	Quickshift + (tillval)	123

INNEHÅLLSFÖRTECKNING

7.31.42	Track (tillval)	124	8.11	Ställa in växelspakens utgångsläge 🐾	144
7.31.43	Layout (tillval)	125	8.12	Ställa in kopplingspedalens trampyta	145
7.31.44	Launch Control (tillval)	125	9	IDRIFTTAGNING	146
7.31.45	Anti Wheelie Mode (tillval)	126	9.1	Anvisningar för första idrifttagningen	146
7.31.46	Heated Grips (tillval)	127	9.2	Köra in motorn	148
7.31.47	Heated Seat Rider (tillval)	128	9.3	Lasta fordonet	148
7.31.48	Heated Seat Pas (tillval)	129	10	KÖRANVISNING	151
7.31.49	Corner. Light Test	130	10.1	Kontroll- och skötselarbeten inför varje idrifttagning	151
8	ERGONOMI	131	10.2	Starta fordonet	152
8.1	Styrets läge	131	10.3	Launch-Control (tillval)	155
8.2	Ställa in styrets läge 🐾	131	10.4	Börja köra	155
8.3	Ställa in styrvinkel 🐾	135	10.5	Köra iväg med Launch-Control (tillval)	156
8.4	Ställa in vindskyddet	136	10.6	Start med HHC (Tillval: Hjälp i uppförsbacke)	157
8.5	Ställa in kombinationsinstrumentets lutning ...	137	10.7	Anti-Wheelie-läge (tillval)	158
8.6	Ställa in kopplingshandtagets utgångsläge	139	10.8	Quickshifter + (tillval)	159
8.7	Ställa in bromshandtagets utgångsläge	140	10.9	Växla, köra	160
8.8	Ställa in fotbromspedalens utgångsläge 🐾	141	10.10	MSR (tillval)	166
8.9	Ställa in fotbromsens topp	142			
8.10	Kontrollera växelspakens utgångsläge	143			

10.11	Bromsa in.....	166	13.6	Montera passagerarsadeln	187
10.12	Stanna, parkera	169	13.7	Ta bort förarsadel	187
10.13	Transport.....	171	13.8	Montera förarsadel.....	189
10.14	Fylla på bränsle	173	13.9	Demontera vindskyddet	190
11	SERVICESHEMA	176	13.10	Montera vindskydd.....	190
11.1	Extra information.....	176	13.11	Demontera sluddämpare 	191
11.2	Obligatoriskt arbete.....	176	13.12	Montera sluddämpare 	193
11.3	Rekommenderat arbete	179	13.13	Kontrollera kedjans nedsmutsning....	194
12	INSTÄLLNING AV CHASSIT	181	13.14	Rengöra kedjan	195
12.1	Gaffel/fjäderben	181	13.15	Kontrollera kedjespänning	196
12.2	"Load"	181	13.16	Ställa in kedjespänningen.....	198
12.3	"Damping".....	182	13.17	Kontrollera kedja, bakdrev, framdrev och kedjestyrare	200
13	SERVICEARBETEN CHASSI	183	13.18	Kontrollera/åtgärda hydraulkopplingens vätskenivå	204
13.1	Lyfta upp motorcykeln med monteringsstativet baktill	183	13.19	Demontera bränsletankspoiler.....	207
13.2	Ta ned motorcykeln från lyftanordningen baktill	183	13.20	Montera bränsletankspoiler	208
13.3	Lyft upp motorcykeln med monteringsstativet fram	184	13.21	Demontera skärmen fram	209
13.4	Ta ned motorcykeln från monteringsstativet fram	185	13.22	Montera skärmen fram 	209
13.5	Ta bort passagerarsadeln.....	186	13.23	Rengöra gaffelbenens dammtätningar 	210
			14	BROMSSYSTEM	212
			14.1	Låsningfria bromsar (ABS).....	212

INNEHÅLLSFÖRTECKNING

14.2	Bromstemperaturövervakning bak (BTM)	215	16	ELSYSTEM	244
14.3	Kontrollera bromsskivorna	216	16.1	Halvljus	244
14.4	Kontrollera bromsvätskenivån i frambromsen.....	217	16.2	Helljus	244
14.5	Fylla på frambromsens bromsvätska 🛠️.....	218	16.3	Varselljus (DRL)	245
14.6	Kontrollera frambromsens bromsbelägg	221	16.4	Kurvljus	246
14.7	Kontrollera bromsvätskenivån i bakbromsen	222	16.5	Uttag för elektriska tillbehör	247
14.8	Fylla på bromsvätska för bakbromsen 🛠️	223	16.6	Demontera 12 V-batteri 🛠️.....	248
14.9	Kontrollera bakbromsens bromsbelägg	227	16.7	Montera 12 V-batteri 🛠️.....	250
15	HJUL, DÄCK	229	16.8	Ladda 12 V-batteriet 🛠️.....	253
15.1	Demontera framhjulet 🛠️.....	229	16.9	Byta RACE-ON-nyckelbatteri.....	258
15.2	Montera framhjulet 🛠️.....	231	16.10	Byta huvudsäkring	260
15.3	Demontera bakhjulet 🛠️.....	234	16.11	Byta säkringar i säkringslådan.....	262
15.4	Montera bakhjulet 🛠️.....	236	16.12	Kontrollera ljussystemets inställning.....	265
15.5	Kontrollera däckens skick	239	16.13	Ställa in strålkastarens räckvidd	269
15.6	Kontrollera däcktrycket	241	16.14	Ställa in kurvlyusets räckvidd.....	270
15.7	Användning av punkteringspray.....	243	16.15	Diagnoskontakt	273
			16.16	ACC1 och ACC2 fram.....	274
			16.17	ACC1 och ACC2 bak	275
			17	KYLSYSTEM.....	276
			17.1	Kontrollera kylvätskenivån i expansionskärlet.....	276
			17.2	Fylla på kylvätska i expansionskärlet.....	278

18	MOTORINSTÄLLNING	280	23	TEKNISK INFORMATION	307
18.1	Ride Mode.....	280	23.1	Motor.....	307
18.2	Motorcykelns traktionskontroll (MTC)	281	23.2	Åtdragningsmoment motor	309
18.3	Anpassning av hjulspinn	282	23.3	Volymer	314
18.4	Throttle Response (tillval)	283	23.3.1	Motorolja.....	314
19	SERVICEARBETEN PÅ MOTORN.....	284	23.3.2	Kylvätska	314
19.1	Kontrollera motoroljenivån	284	23.3.3	Bränsle	314
19.2	Byta motorolja och oljefilter, rengöra oljesilar 	285	23.4	Chassi.....	315
19.3	Fylla på motorolja	292	23.5	Elsystem	316
20	RENGÖRING, SKÖTSEL.....	295	23.6	Däck.....	317
20.1	Rengöra motorcykeln.....	295	23.7	Gaffel	318
20.2	Kontroll- och skötselarbeten inför vinterkörning	298	23.8	Fjäderben.....	318
21	FÖRVARING	300	23.9	Åtdragningsmoment chassi	319
21.1	Förvaring.....	300	24	FÖRSÄKRINGAR OM ÖVERENSSTÄMMELSE.....	328
21.2	I drifttagning efter förvaring.....	302	24.1	Försäkringar om överensstämmelse.....	328
22	FELSÖKNING	303	24.2	Landsspecifika försäkringar om överensstämmelse.....	330
			25	BRÄNSLEN, VÄTSKOR OCH OLJOR.....	331
			26	ÖVRIGA MEDEL	335
			27	STANDARDER.....	337

INNEHÅLLSFÖRTECKNING

28	FACKORDSFÖRTECKNING	338
29	LISTA MED FÖRKORTNINGAR.....	340
30	LISTA MED SYMBOLER	341
30.1	Röda symboler.....	341
30.2	Gula och orangea symboler.....	341
30.3	Gröna och blåa symboler.....	342
	INDEXFÖRTECKNING	343

1.1 Använda symboler

Nedan förklaras hur några av symbolerna används.



Betecknar en väntad reaktion (t.ex. ett arbetssteg eller en funktion).



Betecknar en oväntad reaktion (t.ex. ett arbetssteg eller en funktion).



Alla arbeten med den här symbolen kräver expertis och tekniskt kunnande. För din egen säkerhet, överlåt dessa arbeten till en auktoriserad KTM-verkstad! Där servas din motorcykel av utbildad personal med specialverktyg på bästa sätt.



Betecknar en sidhänvisning (mer information finns att läsa på den sidan).



Betecknar en upplysning som innehåller närmare information eller tips.



Betecknar resultatet av ett testmoment.

1 FRAMSTÄLLNINGSMEDEL

V

Betecknar en spänningsmätning.

A

Betecknar en strömmätning.



Betecknar att arbetsuppgiften inklusive eventuella efterarbeten har slutförts.

1.2 Format

Nedan beskrivs de typsnittsformat som används i bruksanvisningen.

Egennamn

Betecknar ett egennamn.

Namn®

Betecknar ett registrerat namn.

Varumärke™

Betecknar ett varumärke.

Understrukna begrepp

Hänvisar till tekniska detaljer om fordonet eller facktermer som förklaras i facktermsförteckningen.

2.1 Användningsdefinition - avsedd användning

Detta fordon är utformat och konstruerat på ett sådant sätt att det klarar av vanliga belastningar i normal trafik och vid användning på tävlingsbanor. Det här fordonet är inte lämpligt för användning på oasfalterade vägar.



Info

Detta fordon är endast godkänt för allmän vägtrafik i ett homologerat utförande.

2.2 Felaktig användning

Använd fordonet endast på avsett vis.

Vid icke ändamålsenlig användning av fordonet föreligger risk för person-, material- och miljöskador.

All typ av användning av fordonet som inte motsvarar ändamålsenlig användning och användningsdefinitionen, klassas som felaktig användning.

Felaktig användning innefattar dessutom användning av drivmedel och tillsatsmedel som inte uppfyller kraven för den aktuella tillämpningen.

2.3 Säkerhetsanvisningar

För säker hantering av den beskrivna produkten måste några säkerhetsanvisningar observeras. Läs därför igenom denna anvisning och alla ytterligare anvisningar i leveransen noggrant. Säkerhetsanvisningarna är tydligt utmärkta i texten och det finns länkar till de berörda avsnitten.

2 SÄKERHETSANVISNINGAR



Info

På den beskrivna produkten finns olika informations- och varningsdekaler fastsatta på väl synliga ställen. Ta inte bort några informations- eller varningsdekaler. Om dessa saknas kan du själv eller andra personer missa faror och skada sig på grund av detta.

2.4 Risknivåer och symboler



Fara

Informerar om en fara som omedelbart och med säkerhet leder till dödsolyckor eller bestående skador om inte nödvändiga åtgärder vidtas.



Varning

Informerar om en fara som sannolikt leder till dödsolyckor eller svåra skador om inte nödvändiga åtgärder vidtas.



Se upp

Informerar om en fara som eventuellt kan leda till lättare skador om inte nödvändiga åtgärder vidtas.

Obs!

Informerar om en fara som leder till avsevärda skador på maskiner och material om inte nödvändiga åtgärder vidtas.



Obs!

Informerar om en fara som leder till skador på miljön om inte nödvändiga åtgärder vidtas.

2.5 Varning för manipulationer

Det är förbjudet att göra ändringar på ljuddämpande komponenter. Det är förbjudet enligt lag att vidta följande åtgärder eller att ändra till något av nedanstående tillstånd:

- 1 Borttagning eller upphävande av funktionen av ljuddämpande utrustning eller komponenter på ett nytt fordon innan det säljs eller levereras till kunden eller under fordonets bruksperiod för andra ändamål än för service, reparation eller byte samt
- 2 användning av fordonet efter att sådan utrustning eller komponent har tagits bort eller tagits ur funktion.

Exempel på olaglig manipulation:

- 1 Borttagning eller borring av hål i slutdämpare, stötplåtar, grenrör eller andra avgasledande komponenter.
- 2 Borttagning eller borring av hål i delar av insugningssystemet.
- 3 Användning i felaktigt underhållsskick.
- 4 Att byta rörliga delar på fordonet eller delar av avgassystemet eller insugningssystemet mot delar som inte godkänts av tillverkaren.

2.6 Säker drift



Fara

Risk för olyckor En oskicklig förare utgör en risk för sig själv och andra.

- Använd inte fordonet om din trafikskicklighet har påverkats av alkohol, droger eller läkemedel.
- Använd inte fordonet om din fysiska eller psykiska kapacitet är otillräcklig.

2 SÄKERHETSANVISNINGAR



Fara

Risk för förgiftning Avgaser är giftiga och kan leda till medvetslöshet och dödsfall.

- Säkerställ alltid tillfredsställande ventilation när motorn är igång.
- Använd en lämplig avgasutsugning när du ska starta eller köra motorn i ett slutet utrymme.



Varning

Risk för brännskador Vissa fordonsdelar blir mycket varma när fordonet är i drift.

- Vidrör inga delar som avgassystem, kylare, motor, stötdämpare eller bromssystem innan de svalnat av.
- Låt fordonsdelarna svalna av innan arbetet påbörjas.

Fordonet får endast användas i tekniskt felfritt skick och för avsedd användning samt med hänsyn till säkerhet och miljö.

Fordonet får endast användas av personer med rätt kunskaper. Vid körning på allmän väg krävs ett godkänt körkort.

Störningar som kan äventyra säkerheten ska omedelbart åtgärdas på en auktoriserad KTM-verkstad.

Observera de informations- och varningsdekaler som sitter på fordonet.

2.7 Skyddsutrustning



Varning

Risk för personskador Att köra utan eller med bristfällig skyddsutrustning innebär en ökad säkerhetsrisk.

- Bär lämplig skyddsutrustning som hjälm, stövlar, handskar samt byxor och jacka med skydd vid all körning.
- Använd alltid skyddsutrustning i felfritt skick som uppfyller de lagstadgade kraven.

För din egen säkerhets skull rekommenderar KTM att skyddsutrustning alltid ska användas vid körning.

2.8 Arbetsregler

Om inget annat anges måste man alltid slå av tändningen vid alla arbeten (modeller med tändningslås, modeller med trådlös nyckel) eller så måste motorn stå still (modeller utan tändningslås eller trådlös nyckel).

Vissa arbeten kräver specialverktyg. Dessa följer inte med fordonet, men kan beställas med hjälp av de nummer som står inom parentes. Exempel: lagerurdragare (15112017000)

Delar som inte kan återanvändas (t.ex. självlåsande skruvar och muttrar, expanderskruvar, tätningar, tätningssringar, o-ringar, sprintar, läsbleck) ska bytas ut mot nya delar vid hopmonteringen.

För vissa skruvar krävs skruvlåsning (t.ex. **Loctite**®). Följ tillverkarens specifika instruktioner vid användningen.

Om en ny del redan är försedd med skruvlåsning (t.ex. **Precote**®) ska inget ytterligare skruvlåsningssmedel strykas på.

Rengör och kontrollera delar som ska återanvändas efter isärtagningen så att de inte är skadade eller slitna.

Skadade eller slitna delar ska ersättas med nya.

Efter reparations- och servicearbeten ska fordonets driftsäkerhet säkerställas.

2.9 Miljö

Genom ansvarsfullt bruk av motorcykeln kan man förhindra att problem och konflikter uppstår. För att säkerställa motorcyklismens framtid ska man alltid förvissa sig om att man använder motorcykeln lagligt, visar miljömedvetande och respekterar andra människors rättigheter.

Vid återvinning och hantering av spillolja, reservdelar och övriga drivmedel och tillsatsmedel ska det aktuella landets gällande lagar och bestämmelser alltid följas.

Eftersom motorcyklar inte berörs av EU-direktivet för skrotning av fordon finns det inga lagar som reglerar hur skrotningen av motorcyklar ska gå till. Din auktoriserade KTM-återförsäljare hjälper gärna till.

2.10 Bruksanvisning

Läs denna bruksanvisning noggrant och fullständigt innan den första turen med motorcykeln görs.

Bruksanvisningen innehåller mycket information och många tips som underlättar vid körning, hantering och service. Endast genom att läsa bruksanvisningen vet du hur du bäst kan ställa in fordonet efter dina behov och hur du kan skydda dig mot skador.



Tips

Spara bruksanvisningen på din egen dator eller telefon så att du när som helst eller vid behov har möjlighet att läsa den.

Om du vill veta mer om fordonet eller om du har frågor om bruksanvisningen är du välkommen att kontakta en auktoriserad KTM-återförsäljare.

Bruksanvisningen är en viktig del av fordonet. Vid försäljning måste den nye ägaren ladda ner bruksanvisningen igen.

Bruksanvisningen kan laddas ner flera gånger via QR-koden eller länken på leveransdokumentet.

Bruksanvisningen kan dessutom laddas ner från din auktoriserade KTM-återförsäljare och från KTM:s hemsida.
Du kan också beställa en bruksanvisning i pappersform via din auktoriserade KTM-återförsäljare.
Internationella KTM-webbplatsen: <http://www.ktm.com>

3 VIKTIG INFORMATION

3.1 Garanti, reklamationsrätt

Arbetena i serviceschemat ska utföras på en auktoriserad KTM-verkstad och kvitteras i **KTM Dealer.net** eftersom all garanti annars upphör att gälla. Skador och följdskador som beror på manipulation eller ombyggnad av fordonet omfattas inte av tillverkargarantin.

3.2 Bränslen, vätskor, oljor och övriga medel



Obs!

Risker för miljön Icke fackmässig hantering av bränsle innebär risk för miljöskador.

- Låt inte bränslet hamna i grundvattnet, marken eller avloppssystemet.

Använd bränslen, vätskor, oljor och övriga medel enligt bruksanvisningen och specifikationen.

3.3 Reservdelar, tillbehör

För din egen säkerhets skull: Använd alltid sådana reservdelar och tillbehör som har godkänts eller rekommenderas av KTM. Låt en auktoriserad KTM-verkstad montera reservdelar och tillbehör. KTM ansvarar inte för andra produkter eller för skador som uppstår p g a att andra produkter används. Vissa reservdelar och tillbehör står angivna inom parentes vid respektive beskrivning. Din auktoriserade KTM-återförsäljare hjälper gärna till.

De aktuella **KTM PowerParts** för ditt fordon hittar du på KTM:s webbsida.
Internationella KTM-webbplatsen: <http://www.ktm.com>

3.4 Service

För att fordonet ska fungera felfritt och för att undvika ökat slitage ska anvisningarna i bruksanvisningen angående service, skötsel samt anpassning av motor och chassi följas. Felaktig inställning av chassit kan leda till skador och brott på chassits komponenter.

Om fordonet används under våra förhållanden, t ex i dammiga miljöer, ösregn, stark hetta eller med tung packning, kan det leda till att vissa komponenter utsätts för ökat slitage. Detta gäller t.ex. luftfilter, drivlinan, bromssystem och fjädringskomponenter. Därför kan man behöva kontrollera och ev. byta ut dessa delar redan innan underhållsintervallet har gått ut.

De föreskrivna inkörningstiderna samt serviceintervallen måste iakttas. Detta förlänger din motorcykels livslängd. Vid körsträcke- och tidsintervall gäller det intervall som uppnås först.

3.5 Bilder

Bilderna i denna instruktion visar i vissa fall fordon med specialutrustning.

För att förtydliga beskrivningen och förklaringen kan vissa delar vara demonterade eller saknas på bilden. Det är inte alltid nödvändigt att demontera delen för att kunna följa beskrivningen. Följ anvisningarna i texten.

3.6 Kundtjänst

Om du har frågor om ditt fordon eller om KTM hjälper din auktoriserade KTM-återförsäljare gärna till.

En lista över auktoriserade KTM-återförsäljare finns på KTM:s webbplats.
Internationella KTM-webbplatsen: <http://www.ktm.com>

4 FORDONSVY

4.1 Fordon, sett framifrån, vänster sida (översikt)

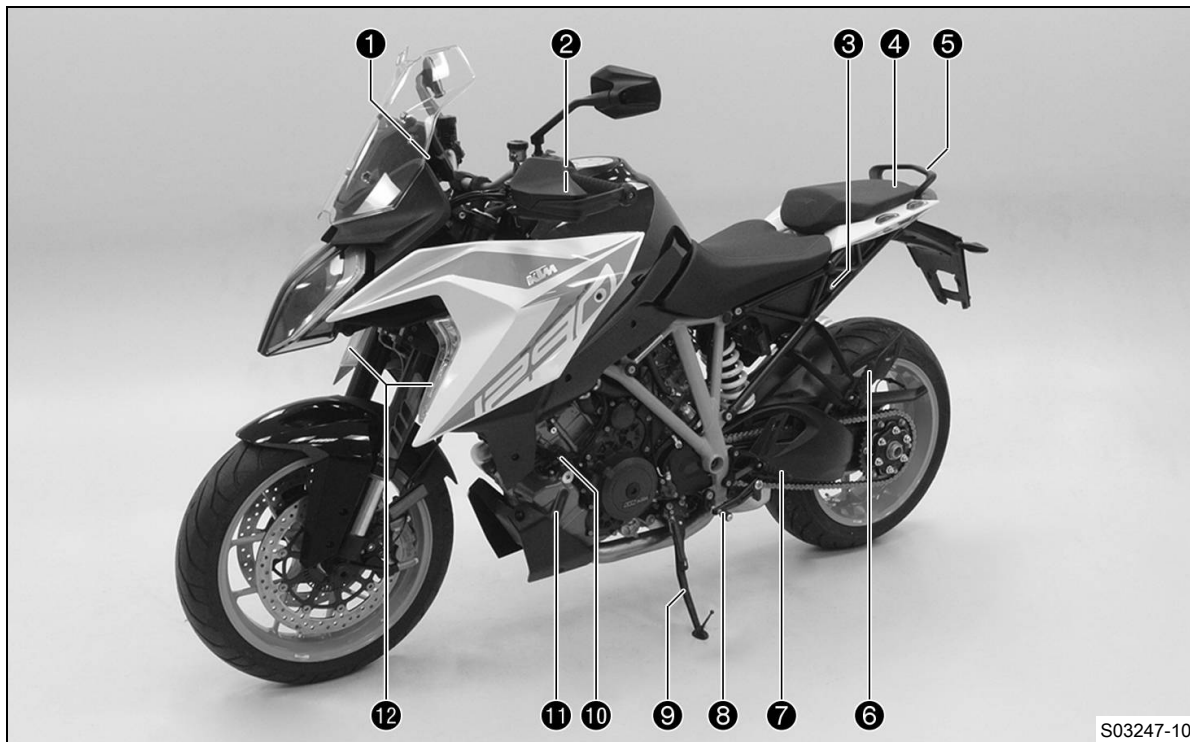

- ❶ Uttag för elektriska tillbehör (📖 s 43)
- ❷ Kopplingshandtag (📖 s 30)
- ❸ Sadellås (📖 s 53)
- ❹ Verktygssats (📖 s 53)
- ❺ Handtag (📖 s 54)
- ❻ Passagerarfotpinnar (📖 s 55)
- ❼ Förarfotpinnar
- ❽ Växelspak (📖 s 55)
- ❾ Sidostöd (📖 s 57)
- ❿ Påfyllningsstuts för motorolja
- ⓫ Synglas för motorolja
- ⓬ Kurvljus (📖 s 246)

4 FORDONSVY

4.2 Fordon, sett bakifrån, höger sida (översikt)

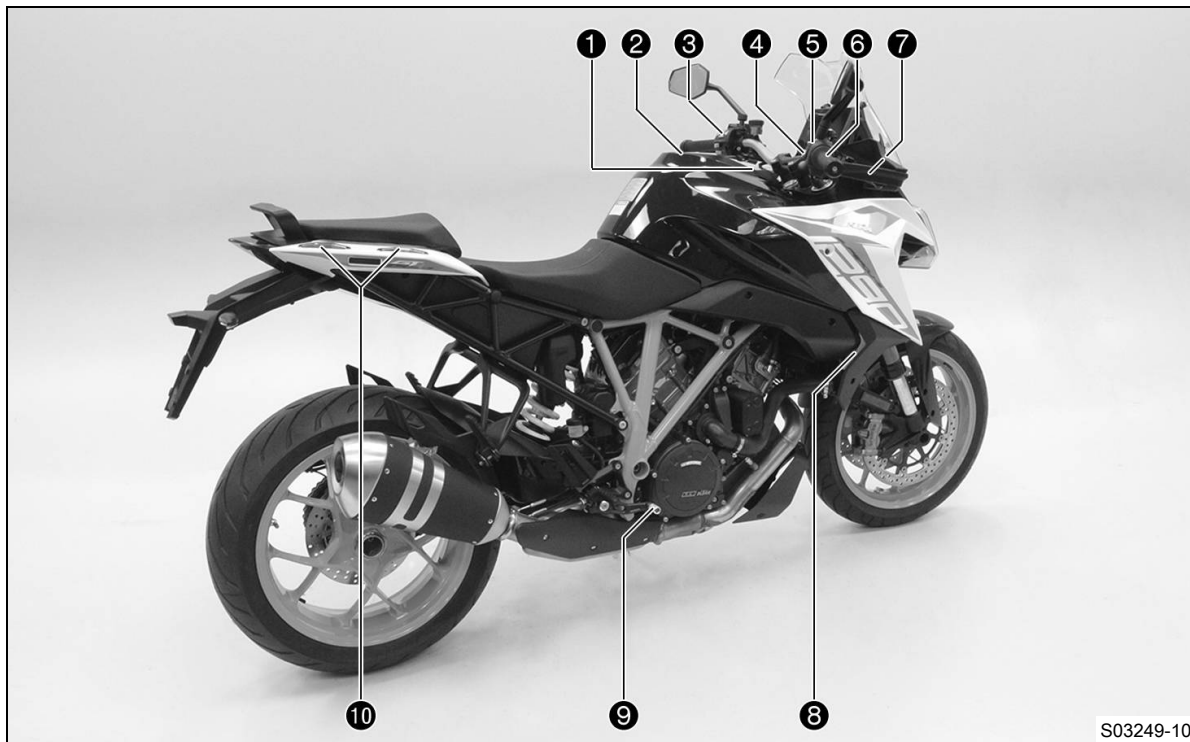

- ① Styråls (antenn) (📖 s 42)
- ② Tanklock
- ③ Vänster kombinationsbrytare (📖 s 31)
- ④ RACE-ON-knapp (📖 s 40)
- ⑤ Startknapp/nödavstängningsknapp (📖 s 38)
- ⑥ Gashandtag (📖 s 31)
- ⑦ Bromshandtag (📖 s 30)
- ⑧ Expansionskärl, kylsystem
- ⑨ Fotbromspedal (📖 s 56)
- ⑩ Väskfästen (📖 s 54)

5 SERIENUMMER

5.1 Fordonsidentifieringsnummer

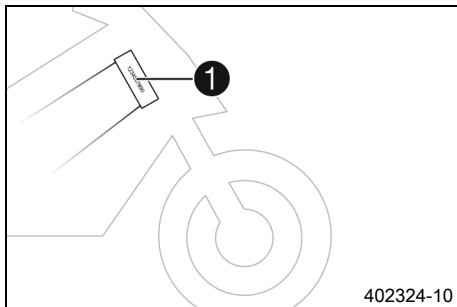

Fordonsidentifieringsnumret **1** är instansat på styrhuvudets högra sida.

Fordonsidentifieringsnumret finns även på typskylten.

5.2 Typskylt

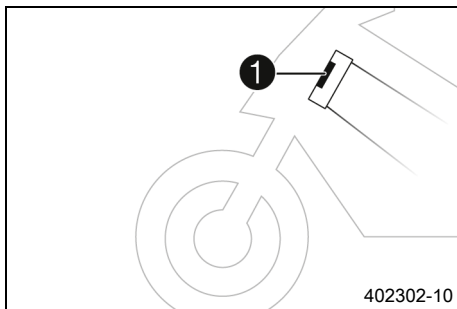

Typskylten **1** sitter på styrhuvudet.

5.3 Nyckelnummer

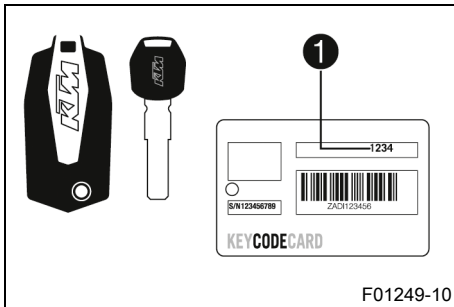

Nyckelnumret **Code number 1** anges på **KEYCODECARD**.



Info

Du behöver nyckelnumret om du vill beställa en reservnyckel. Förvara **KEYCODECARD** på ett säkert ställe.

5.4 Motornummer

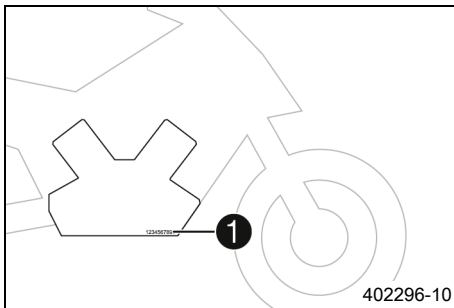

Motornumret **1** är instansat på motorns högra sida.

5 SERIENUMMER

5.5 Gaffelns artikelnummer

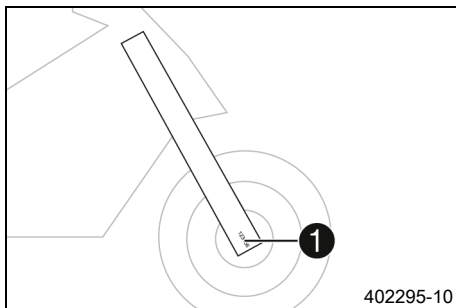

Gaffelns artikelnummer **1** är instansat på axelklämmans insida.

5.6 Fjäderbensartikelnummer

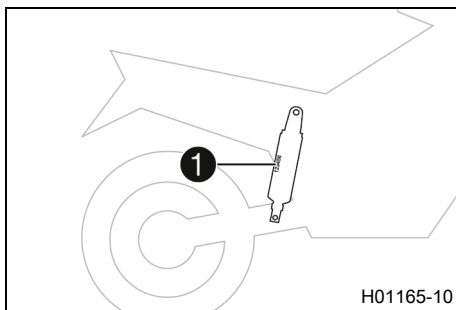

Fjäderbenets artikelnummer **1** står på en dekal under fjädern på fjäderbenshuset.

5.7 Styrämparens artikelnummer

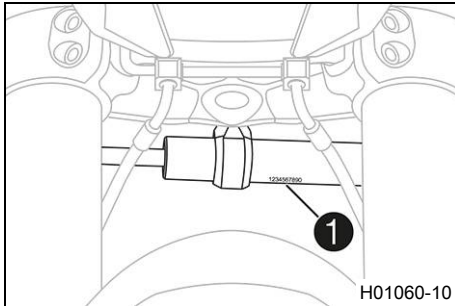

Styrämparens artikelnummer **1** är instansat på undersidan av styrämparen.

6 REGLAGE

6.1 Kopplingshandtag

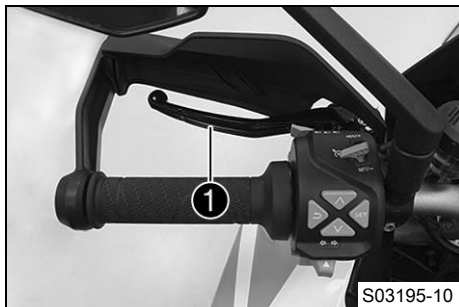

Kopplingshandtaget ❶ sitter till vänster på styret.
Kopplingen är hydraulisk och återgår automatiskt till utgångsläget.

6.2 Bromshandtag



Bromshandtaget ❶ sitter till höger på styret.
Med bromshandtaget manövreras frambromsen.

6.3 Gashandtag



Gashandtaget ❶ sitter till höger på styret.

6.4 Vänster kombinationsbrytare

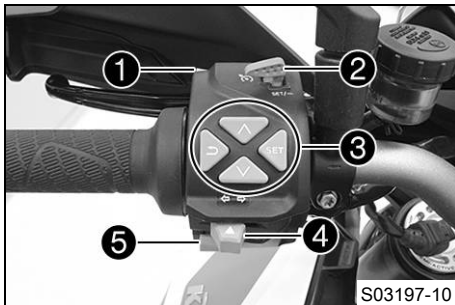

Den vänstra kombinationsbrytaren sitter till vänster på styret.

Översikt vänster kombinationsbrytare

- ❶ Ljusomkopplare (📖 s 32)
- ❷ Farthållarens knapp (📖 s 35)
- ❸ Menyknapp (📖 s 32)
- ❹ Blinkersomkopplare (📖 s 33)
- ❺ Signalhornsknapp (📖 s 34)

6 REGLAGE

6.5 Ljusomkopplare

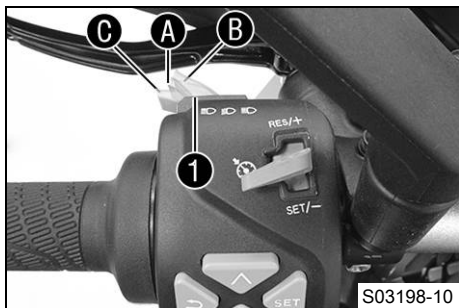

Ljusomkopplaren **1** sitter till vänster på kombinationsbrytaren.

Möjliga tillstånd

	Halvljus på – Ljusomkopplare i läget A . I detta läge är halvljuset och bakljuset tända.
	Helljus på – Ljusomkopplare i läget B . I detta läge är helljuset och bakljuset tända.
	Ljustuta – Ljusomkopplare i läget C . I detta läge manövreras ljusstutan. Ljusomkopplaren går tillbaka till mittläget A efter manövreringen.

6.6 Menyknapp

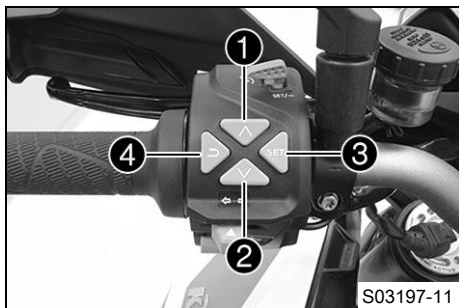

Menyknappen sitter i mitten på kombinationsbrytaren till vänster. Med menyknapparna styr man matrisdisplayen på kombinationsinstrumentet.

Knapp **1** är **UP**-knappen.

Knapp **2** är **DOWN**-knappen.

Knapp **3** är **SET**-knappen.

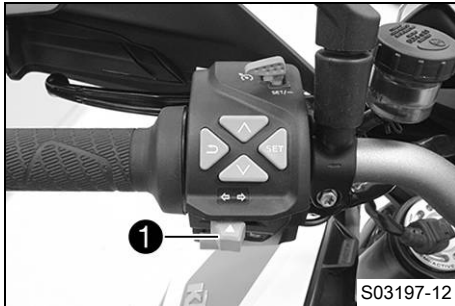

Knapp **4** är **BACK**-knappen.

6.7 Blinkersomkopplare



Blinkersomkopplaren ① sitter till vänster på kombinationsbrytaren.

Möjliga tillstånd

	Körriktningsvisare från – Tryck blinkersomkopplaren mot höljet.
	Körriktningsvisaren till vänster till – Blinkersomkopplaren tryckt åt vänster. Blinkersomkopplaren går tillbaka till mittläget igen efter manövreringen.
	Körriktningsvisaren till höger till – Blinkersomkopplaren tryckt åt höger. Blinkersomkopplaren går tillbaka till mittläget igen efter manövreringen.

i Info

Som programvarufunktion finns en automatisk avstängning av körriktningsvisare (**ATIR**).

ATIR-funktionen använder en räknare för tid och en för körsträcka.

Om körriktningsvisaren har varit tillkopplad i minst 10 sekunder och under en körsträcka på minst 150 meter, stängs körriktningsvisaren av.

Om fordonet står stilla stoppas båda räknarna.



Om blinkersomkopplare aktiveras igen, nollställs båda räknarna.

6.8 Signalhornsknapp



Signalhornsknappen **1** sitter till vänster på kombinationsbrytaren.

Möjliga tillstånd







- Signalhornsknapp  i utgångsläget.
- Signalhornsknapp  intryckt – I detta läge manövreras signalhornet.

6.9 Farthållarens knapp



Farthållarens knapp ❶ sitter till vänster på kombinationsbrytaren.

Möjliga tillstånd

- Farthållarens knapp  i utgångsläge.
- Håll farthållarens knapp  tryckt åt vänster. – I detta läge slås farthållarfunktionen på och av. Driftläget visas på kombinationsinstrumentet.
- Tryck farthållarens knapp  kort till läget **RES/+**. – Den senast sparade inställda hastigheten aktiveras igen. För varje ytterligare kort knapptryckning ökas inställd hastighet med 1 km/h eller 1 mph.
- Håll farthållarens knapp  intryckt i läget **RES/+**. – Inställd hastighet ökar nu i steg om 5 km/h eller 5 mph.
- Tryck farthållarens knapp  kort till läget **SET/-**. – Farthållarfunktionen aktiveras och den aktuella hastigheten bibehålls. För varje ytterligare kort knapptryckning minskar den inställda hastigheten med 1 km/h eller 1 mph.
- Håll farthållarens knapp  intryckt i läget **SET/-**. – Inställd hastighet minskar nu i steg om 5 km/h eller 5 mph.



Info

När farthållarfunktionen aktiverats kan gashandtaget vridas tillbaka till utgångsläget. Den hastighet som har valts kommer att hållas.

Om den inställda hastigheten överskrids i mindre än 30 sekunder genom att gashandtaget vrids fortsätter farthållaren att vara aktiverad.

Tryck farthållarens knapp  åt vänster för att stänga av farthållarfunktionen.

Farthållarfunktionen avaktiveras dessutom i följande situationer:

- Bromshandtaget dras in
- Fotbromsen trampas ned
- Kopplingshandtaget dras in
- En växling görs
- Gashandtaget vrids tillbaka förbi utgångsläget
- Reglering för motorcykelns traktionskontroll (**MTC**)
- Vid sladd på bakhjulet eller om framhjulet lyfter sig
- Ett funktionsfel inträffar som försämrar farthållarfunktionen
- Den inställda hastigheten överskrids i mer än 30 sekunder vid omkörning



Varning

Olycksrisk Farthållarfunktionen lämpar sig inte för alla körsituationer.

Den inställda hastighet som valts underskrids om motoreffekten inte räcker till i en uppförsbacke.

Den inställda hastighet som valts överskrids om motorbromsverkan inte räcker till i en nedförsbacke.

- Använd inte farthållarfunktionen på kurviga vägar.
- Använd inte farthållarfunktionen vid halt väglag (t.ex. regn, is, snö), vid dålig sikt eller på oasfalterade vägar (t.ex. med grus, makadam osv.).
- Använd inte farthållarfunktionen om trafikmängden inte gör det möjligt att hålla en konstant hastighet.

Farthållarfunktionen är endast tillgänglig om motorcykelns traktionskontroll (**MTC**) är aktiverad.

När motorcykelns traktionskontroll (**MTC**) stängs av stängs även farthållarfunktionen av.

Farthållarfunktionen går inte att aktivera vid kraftig acceleration. Farthållarfunktionen kan aktiveras endast vid körning med 3:ans, 4:ans, 5:ans eller 6:ans växel.

Reglerområdet sträcker sig från 40 till 200 km/h eller från 25 till 125 mph.

6.10 Höger kombinationsbrytare

Den högra kombinationsbrytaren sitter till höger på styret.

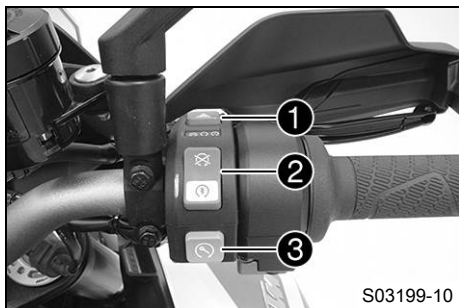

Översikt höger kombinationsbrytare

- ① Varningsblinkerknapp (📖 s 39)
- ② Startknapp/nödavstängningsknapp (📖 s 38)
- ③ RACE-ON-knapp (📖 s 40)

6.11 Startknapp/nödavstängningsknapp





Startknappen/nödavstängningsknappen ① sitter på den högra kombinationsbrytaren.

Möjliga tillstånd



Startknapp/nödavstängningsknapp (övre läge) – I detta läge är tändningsströmkretsen bruten. Om motorn är igång stängs den av, om den är avstängd går den inte att starta. Ett meddelande visas på displayen.

	Startknapp/nödvstängningsknapp på (mellanläge) – Detta läge behövs för körningen, tändningsströmkretsen är sluten.
	Startmotor på (nedre läge) – I detta läge aktiveras startmotorn.

6.12 Varningsblinkerknapp

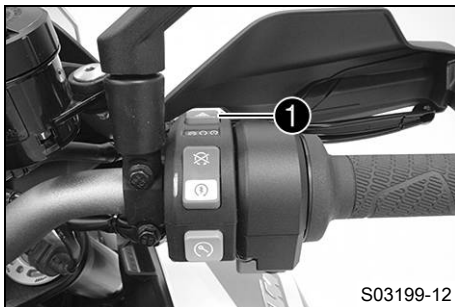

Varningsblinkerknappen **1** sitter till höger på kombinationsbrytaren.

Varningsblinkers används för att indikera nödsituationer.

i Info

Varningsblinkers kan slås på och av med påslagen tändning eller senast 60 sekunder efter att tändningen slagits av.

Ha inte varningsblinkers påslagna längre än absolut nödvändigt, annars laddas 12 V-batteriet ur.

Möjliga tillstånd

	Varningsblinkers på – Alla fyra körriktningvisare och de gröna kontrollamporna för körriktningvisare på kombinationsinstrumentet blinkar.
---	---

6.13 RACE-ON-knapp





RACE-ON-knappen ① är monterad till höger på kombinationsbrytaren.

i Info

På det här fordonet fungerar RACE-ON-knappen som tändningslås.

Styrningen kan endast blockeras när styret är ställt till vänster.

Möjliga tillstånd

- RACE-ON-knapp  i utgångsläge.
- RACE-ON-knapp  intryckt kortvarigt – Tryck kort för att slå på tändningen samt låsa upp styrlåset eller slå av tändningen. Kontrolllampan för RACE-ON tänds en gång kortvarigt som bekräftelse.
- RACE-ON-knapp  intryckt länge – Håll knappen intryckt länge för att slå av tändningen och samtidigt låsa styrlåset.

6.14 RACE-ON-nyckel

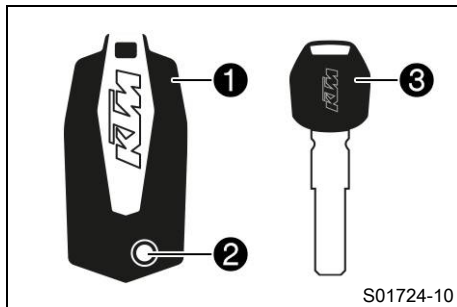

På de här fordonen fungerar RACE-ON-nyckeln ① som en traditionell tändningsnyckel.

Tryck på knappen ② för att fälla ut nyckelaxet. Nyckelaxet används bara för att låsa upp sadellåset och öppna packväskorna (tillval).

Den svarta tändningsnyckeln ③ ska bara användas i situationer när RACE-ON-nyckeln inte är tillgänglig eller fungerar korrekt. Den svarta tändningsnyckeln kan användas för att starta fordonet när RACE-ON-nyckelns batterispänning är för låg och fordonet inte identifierar transpondern. Den svarta tändningsnyckeln kan också användas för att låsa upp sadellåset och öppna packväskorna (tillval).

i Info

Tändningsnycklarna är utrustade med elektroniska komponenter. Håll den alltid på behörigt avstånd från andra produkter med elektroniska komponenter.

Om du tappar en tändningsnyckel måste den bytas ut av en behörig KTM-verkstad för att skydda fordonet mot obehörig användning.

Vid leverans är de medföljande tändningsnycklarna aktiverade. Man kan aktivera upp till totalt fyra tändningsnycklar hos en behörig KTM-verkstad genom att ange nyckelnumret.

6.15 Styrlås (antenn)

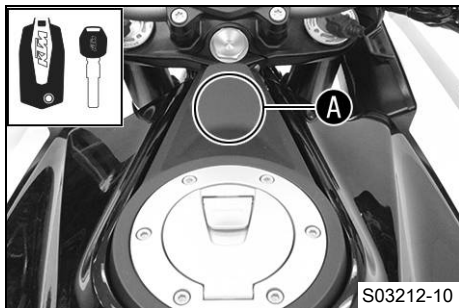

En trådlös nyckel med transponder (RACE-ON-nyckel (📖 s 41)) ersätter tändnings- och styrlåset på detta fordon. Styret måste ställas till vänster för att aktivera styrlåset. RACE-ON-knappen (🔑) (📖 s 40) används för att låsa och låsa upp styret elektromekaniskt. När RACE-ON-nyckelns batterispänning är för låg, lägg antingen RACE-ON-nyckeln eller den svarta tändningsnyckeln kring **A** och prova att starta om.

i Info

Lägg tändningsnyckeln på en säker plats igen så snart motorn har startat.

Möjliga tillstånd

- Tändning av, styrning blockerad – I detta driftläge är tändningsströmkretsen bruten och styrningen blockerad.
- Tändning av, styrning upplåst – I detta driftläge är tändningsströmkretsen bruten och styrningen upplåst.
- Tändning på, styrning upplåst – I detta driftläge är tändningsströmkretsen sluten och styrningen upplåst.

6.16 Startspärr



Den elektroniska startspärren skyddar fordonet mot obefogad användning.

Så fort man stänger av tändningen med RACE-ON-knappen (📖 s 40) är startspärren aktiverad och motorelektroniken spärrad. RACE-ON-kontrollampen **1** kan påvisa fel genom att blinka. Om tillvalet larmsystem finns blinkar RACE-ON-kontrollampen **1** när tändningen är avstängd och larmsystemet är aktiverat.

6.17 Uttag för elektriska tillbehör

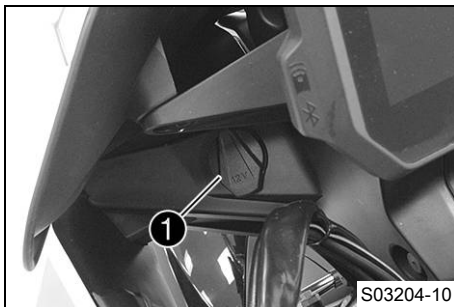

Uttaget **1** för elektriska tillbehör är monterat på instrumenthållarens vänstra sida.

Det är anslutet till konstant plus och är säkrat.

Uttag för elektriska tillbehör	
Spänning	12 V
Max. strömförbrukning	10 A

6.18 USB-uttag

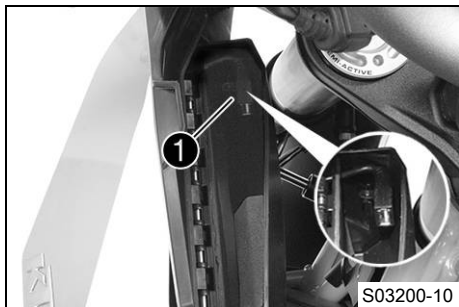

I vänster förvaringsfack finns det ett USB-uttag ❶ för spänningsförsörjning av externa enheter.

USB-uttaget slås på tillsammans med tändningen.

USB-uttag	
Spänning	5 V
Max. strömförbrukning	2,1 A

6.19 Ansluta USB-kabel

Förarbete

- Öppna vänster förvaringsfack. (📖 s 47)

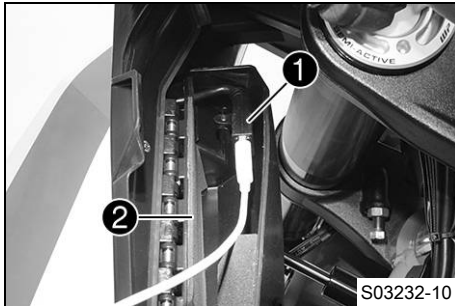

Huvudarbete

- Anslut en USB-kabel till USB-uttaget ❶.
- Anslut USB-kabeln till enheten och stuv den i förvaringsfack ❷.



Info

Om den anslutna enheten är stor kan ett vinklat uttag behövas.

Förvarade föremål ska dessutom alltid skyddas mot fukt.

Vik undan kabeln på ett sådant sätt att den inte skadas.

Efterarbete

- Stäng vänster förvaringsfack. (📖 s 49)



6.20 Koppla ifrån USB-kabeln

Förarbete

- Öppna vänster förvaringsfack. (📖 s 47)

6 REGLAGE

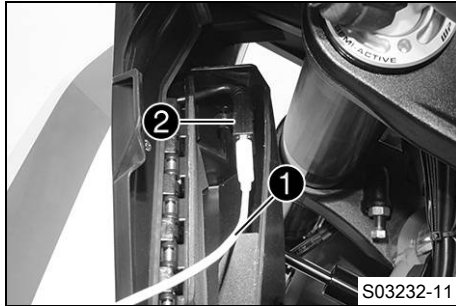

Huvudarbete

- Lossa USB-kabeln **1** från enheten.
- Lossa USB-kabeln från uttaget **2**.

Efterarbete

- Stäng vänster förvaringsfack. (📖 s 49)

6.21 Öppna vänster förvaringsfack

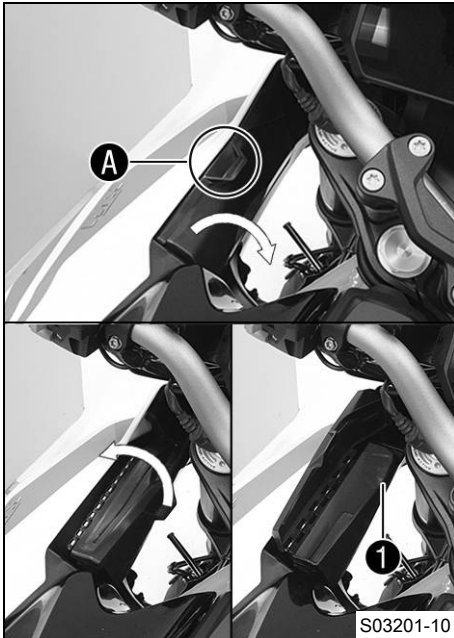

- Lägga om styret helt åt höger.
- Fäll ut förvaringsfacket i område **A** i riktning mot gaffelbenet.
- Öppna förvaringsfacket.



Info

I förvaringsfacket finns det ett USB-Buchse (s 44) **1** för spänningsförsörjning av externa enheter.

Förvaringsfacket måste stängas innan körning påbörjas.

6.22 Öppna höger förvaringsfack



- Lägg om styret helt åt vänster.
- Fäll ut förvaringsfacket i område **A** i riktning mot gaffelbenet.
- Öppna förvaringsfacket.



Info

Förvaringsfacket måste stängas innan körning påbörjas.

6.23 Stänga vänster förvaringsfack



- Stäng förvaringsfacket.
- Fäll in förvaringsfacket.

i Info

När styret är lagt om till vänster och styret är spärrat är det mycket svårt att komma åt förvaringsfacket, men förvaringsfacket går inte att låsa.

6.24 Stänga höger förvaringsfack



- Stäng förvaringsfacket.
- Fäll in förvaringsfacket.

i Info

Förvaringsfacket går inte att låsa.

6.25 Öppna tanklocket



Fara

Brandrisk Bränslet är lättantändligt.

Bränslet i bränsletanken expanderar vid uppvärmning och kan tränga ut vid överfyllning.

- Tankka inte fordonet i närheten av öppen eld eller brinnande cigaretter.
- Stäng av motorn när du tankar bränsle.
- Säkerställ att inget bränsle spills ut, framför allt inte på varma delar av fordonet.
- Torka omedelbart upp utspillt bränsle.
- Följ anvisningarna avseende bränsletankning.



Varning

Risk för förgiftning Bränsle är giftigt och hälsovådligt.

- Låt inte bränsle hamna på huden, i ögonen eller på kläderna.
- Uppsök omedelbart läkare om bränsle har svalts.
- Andas inte in bränsleångor.
- Vid hudkontakt spolas det drabbade stället omedelbart av med mycket vatten.
- Spola ögonen grundligt med vatten och uppsök omedelbart läkare om bränsle har hamnat i ögonen.
- Byt om ifall du får bränsle på kläderna.
- Förvara bränslet i en lämplig dunk enligt gällande regler och oåtkomligt för barn.

**Obs!**

Risker för miljön Icke fackmässig hantering av bränsle innebär risk för miljöskador.

- Låt inte bränslet hamna i grundvattnet, marken eller avloppssystemet.

Krav

Motorcykeln står still.

Motorn är avstängd.

Tändningen är påslagen eller avstängd sedan mindre än 1 minut.

- Fäll långsamt upp skyddet ①.
- ✓ Tanklocket är upplåst.
- Fäll upp tanklocket ②.

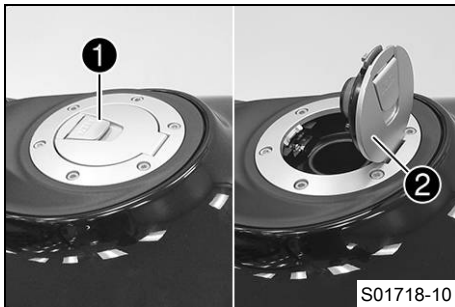

6.26 Stänga tanklocket

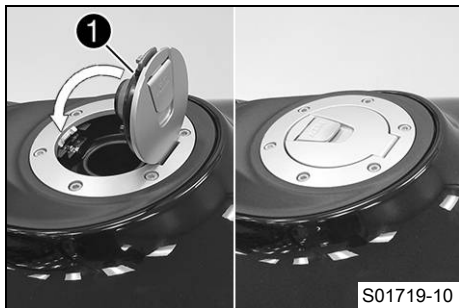

Varning

Brandrisk Bränslet är lättantändligt, giftigt och hälsovådligt.

- Kontrollera att tanklocket är korrekt låst efter stängning.
- Byt om ifall du får bränsle på kläderna.
- Vid hudkontakt spolas det drabbade stället omedelbart av med mycket vatten.

- Fäll ner tanklocket ① och tryck ner det.
 - ✓ Tanklocket hakar i så att det hörs.

6.27 Sadellås

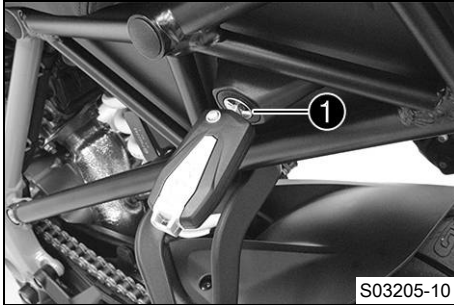

Sadellåset **1** sitter på vänster fordonssida under sadeln. Man kan låsa upp det med RACE-ON-nyckeln eller den svarta tändningsnyckeln.

6.28 Verktgssats

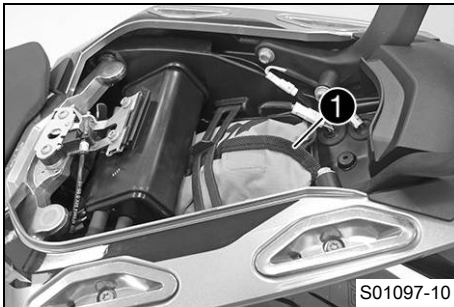

I förvaringsfacket under passagerarsadeln finns verktgssatsen **1**.

6 REGLAGE

6.29 Handtag

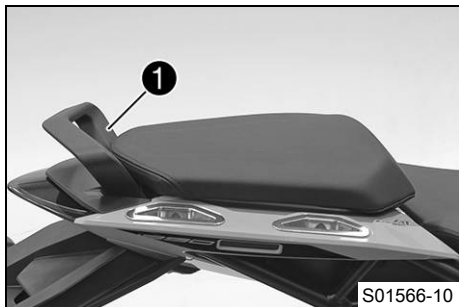

Passageraren kan hålla sig fast i handtaget **1** under färden.

6.30 Väskfästen

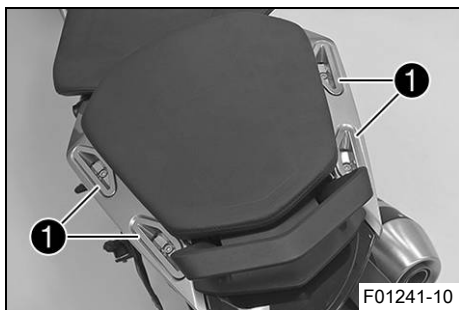

Väskfästena **1** sitter på vardera sidan om passagerarsadeln. Ett väsksystem (tillval) kan fästas på väskfästena. Väskfästena får inte belastas med mer än den angivna maxvikten.

Högsta tillåtna belastning av väskfästena per sida	7 kg
--	------



Info

Beakta väsktillverkarens uppgifter.

6.31 Passagerarfotpinnar

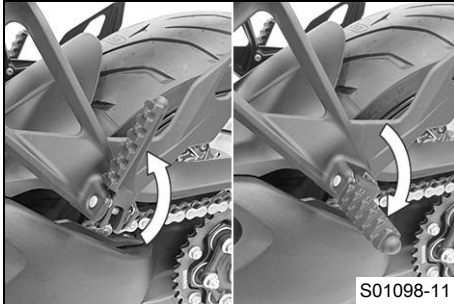

Passagerarfotpinnarna är in- och utfällbara.

Möjliga tillstånd

- Passagerarfotpinnar infällda – För körning utan passagerare.
- Passagerarfotpinnar utfällda – För körning med passagerare.

6.32 Växelspak

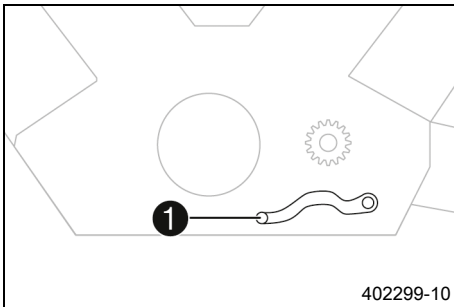

Växelspaken ① är monterad till vänster på motorn.

6 REGLAGE

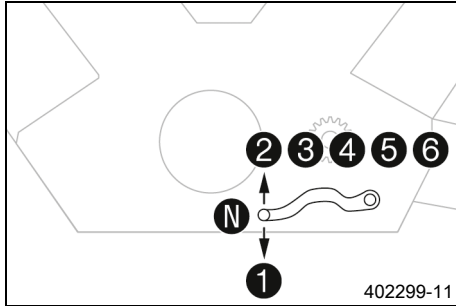

De olika växlarnas lägen framgår av bilden.
Tomgångsläget ligger mellan 1:ans och 2:ans växel.

6.33 Fotbromspedal

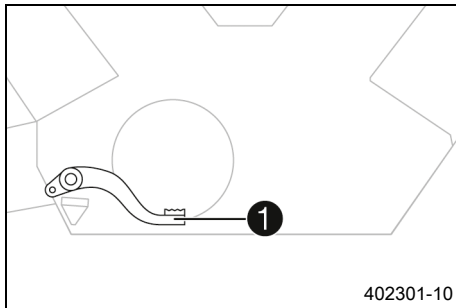

Fotbromspedalen ① sitter framför den högra fotpinnen.
Med fotbromspedalen manövreras bakbromsen.

6.34 Sidostöd

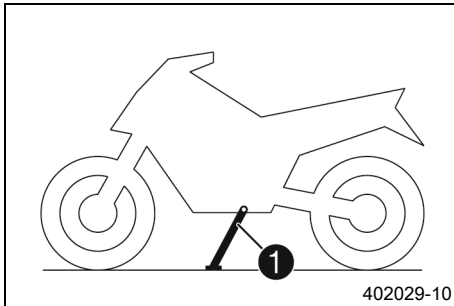

Sidostödet ❶ sitter på fordonets vänstra sida.
Motorcykeln parkeras på sidostödet.

i Info

Under körning måste sidostödet vara uppfällt.
Sidostödet är sammankopplat med säkerhetsstartsystemet, följ anvisningarna i kapitlet Stanna, parkera.

Möjliga tillstånd

- Utfällt sidostöd – Fordonet kan ställas på sidostödet. Säkerhetssystemet är aktiverat.
- Sidostödet infällt – Detta läge krävs vid all typ av körning. Säkerhetssystemet är aktiverat.

7 KOMBINATIONSTRUMENT

7.1 Kombinationsinstrument

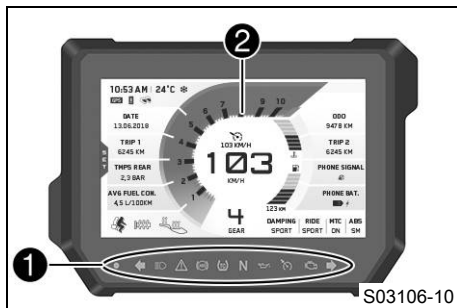

Kombinationsinstrumentet sitter framför styret.
Kombinationsinstrumentet är indelat i två funktionsområden.

- 1 Kontrolllampor (📖 s 64)
- 2 Display



Varning

Risk för brännskador Kombinationsinstrumentets delar blir mycket varma i vissa situationer.

Vid omgivningstemperaturer på över 55 °C (131 °F), vid längre stopp t.ex. i närheten av trafikljus, eller vid direkt solljus värms främst displayen upp kraftigt.

- Vidrör inte kombinationsinstrumentet med bara händer i ovanstående situationer.
- Bär lämplig skyddsklädsel.
- Om någon har bränt sig, se till att så fort som möjligt hålla den brännskadade kroppsdelen under rinnande ljummet vatten.

7.2 Aktivering och test



S03107-01

Aktivering

Kombinationsinstrumentet slås på tillsammans med tändningen.

i Info

Displayernas ljusstyrka styrs av en omgivningsljussensor i kombinationsinstrumentet.

Test

På displayen visas välkomsttexten och kontrolllamporna aktiveras för en funktionskontroll.

i Info

Kontrolllampan för funktionsfel lyser alltid när motorn inte är igång. Om motorn är igång och kontrolllampan för funktionsfel tänds ska du stanna fordonet på ett säkert sätt och kontakta en auktoriserad KTM-verkstad.

Varningslampan för oljetryck lyser alltid när motorn inte är igång. När varningslampan för oljetryck tänds och motorn är igång ska du omedelbart stanna fordonet på ett säkert sätt och stänga av motorn.

ABS-varningslampan och TC-kontrolllampan lyser tills en hastighet på ca 6 km/h (ca 4 mph) eller högre har uppnåtts.

7 KOMBINATIONSTRUMENT

7.3 Dag-natt-läge



I dagläget visas instrumenten i ljusa färger.



I nattläget visas instrumenten i mörka färger.



Info

Omgivningsljussensorn i kombinationsinstrumentet identifierar omgivningens ljusstyrka och aktiverar automatiskt dag- eller nattläget. Beroende på vilken ljusstyrka som omgivningsljussensorn identifierar höjs eller sänks ljusstyrkan på displayen, eller så aktiveras ett annat läge. Visningsläget kan inte växlas manuellt.

7.4 Varningar

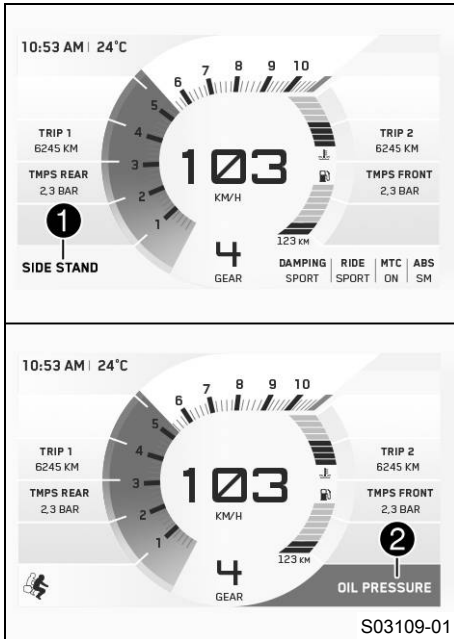

Varningar visas på det nedre displayfältet och beroende på relevans visas de mot gul eller röd bakgrund.

Gula varningar **1** indikerar felfunktioner eller visar information som kräver snabbt åtgärdande eller anpassning av körstilen.

Röda varningar **2** indikerar felfunktioner eller visar information som kräver omedelbart ingripande.

i Info

Tryck på valfri knapp för att dölja varningar.

Alla aktuella varningar visas i menyn **Warnings**, tills de inte är aktiva längre.

7 KOMBINATIONSTRUMENT

7.5 Temperaturvarning bromssystem

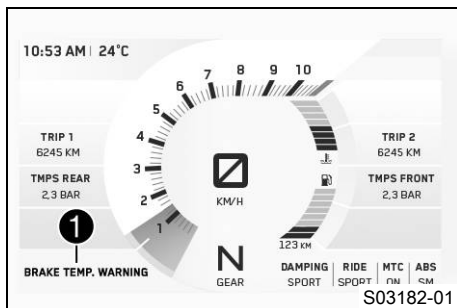

Vid ovanligt lång och frekvent användning av bakbromsen, till exempel vid körning i längre nedförsbackar, kan temperaturen i bromssystemet stiga.

Varningen **1** visas i nedre delen av kombinationsinstrumentet. Vi rekommenderar att bakbromsen och frambromsen används i kombination.

7.6 Halkvarning

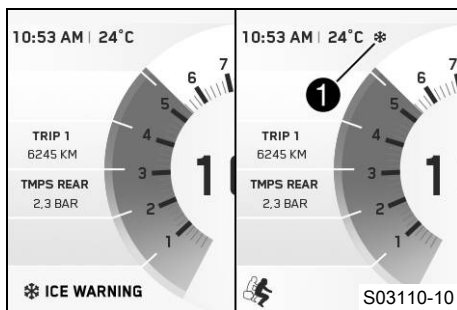

När halkvarningen ❄️ visas är det ökad risk för halka.

Halkvarningen ❄️ visas i fältet **1** på displayen.

Halkvarningen ❄️ visas på displayen när omgivningstemperaturen har sjunkit under det angivna värdet.

Temperatur	3 °C
------------	------

Halkvarningen ❄️ försvinner från displayen när omgivningstemperaturen har stigit över det angivna värdet igen.

Temperatur	4 °C
------------	------



Info

När halkvarningen ❄ tänds visas dessutom varningen **ICE WARNING**.

7 KOMBINATIONSTRUMENT

7.7 Kontrolllampor



F01267-01

Kontrolllamporna ger extra information om motorcykelns status.
När tändningen slås på tänds alla kontrolllampor kort.





i Info

Kontrolllampan för funktionsfel lyser alltid när motorn inte är igång. Om motorn är igång och kontrollampan för funktionsfel tänds ska du stanna fordonet på ett säkert sätt och kontakta en auktoriserad KTM-verkstad.







Varningslampan för oljetryck lyser alltid när motorn inte är igång. När varningslampan för oljetryck tänds och motorn är igång ska du omedelbart stanna fordonet på ett säkert sätt och stänga av motorn.

ABS-varningslampan och TC-kontrolllampan lyser tills en hastighet på ca 6 km/h (ca 4 mph) eller högre har uppnåtts.

Möjliga tillstånd

	RACE-ON-kontrolllampan lyser/blinkar gult/orange/rött – Status- eller felmeddelande på Race-on-systemet/på larmsystemet.
	Vänster kontrollampa för körriktningssvisare blinkar grönt i samma takt som körriktningssvisaren – Vänster körriktningssvisare är påslagen.
	Kontrolllampan för helljus lyser blått – Helljuset är tätt.
	Den allmänna varningslampan lyser gult – Information/varning om driftsäkerhet har identifierats. Denna visas dessutom på displayen.
	ABS-varningslampan lyser gult – Status- eller felmeddelande på <u>ABS</u> . ABS-varningslampan blinkar när ABS-läget Supermoto är aktiverat.

7 KOMBINATIONSTRINSTRUMENT

	TC-kontrolllampan lyser/blinkar gult – MTC (🗨 s 281) är inte aktiv eller håller på att reglera för närvarande. TC-kontrolllampan tänds också när ett funktionsfel identifieras. Ta kontakt med en auktoriserad KTM-verkstad. TC-kontrolllampan blinkar när motorcykelns traktionskontroll ingriper aktivt eller när HHC (🗨 s 157) (tillval) är aktiv.
	Kontrolllampan för tomgång lyser grönt – Växellådan är i friläge.
	Varningslampan för oljetryck lyser rött – Oljetrycket är för lågt. Stanna fordonet omedelbart och stäng av motorn.
	Farthållarlampan lyser gult – Farthållarfunktionen är tillkopplad men farthållaren är inaktiv.
	Farthållarlampan lyser grönt – Farthållarfunktionen är tillkopplad och farthållaren är aktiv.
	Kontrolllampan för funktionsfel lyser gult – OBD har identifierat ett funktionsfel i fordonselektroniken.
	Höger kontrollampa för körriktningsvisare blinkar grönt i samma takt som körriktningsvisaren – Höger körriktningsvisare är påslagen.

7 KOMBINATIONSTRUMENT

7.8 Display

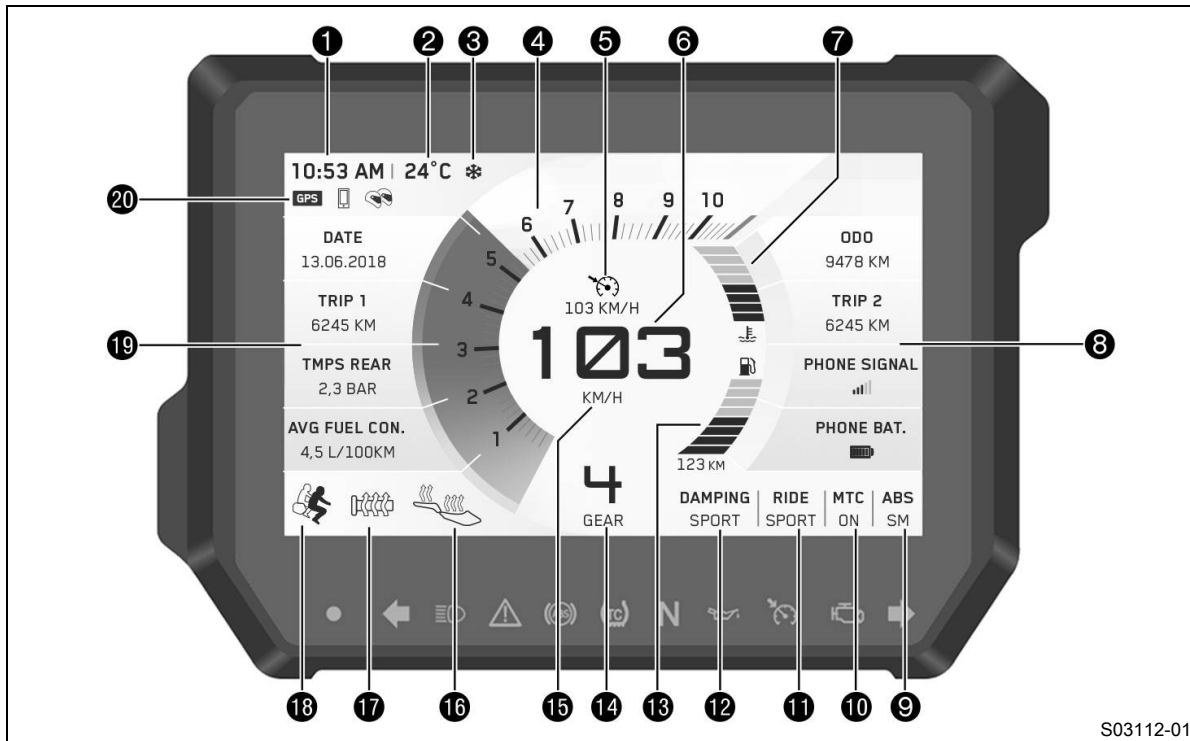

S03112-01



Info

På bilden visas kombinationsinstrumentets startskärm. När menyn är öppen visas fortfarande hastigheten.

- ① Tid (📖 s 80)
- ② Visning av omgivningsluftens temperatur (📖 s 80)
- ③ Halkvarning (📖 s 62)
- ④ Varvtal (📖 s 71)
- ④ Växlingsblix
Växlingsblixten är integrerad i varvtalsmätarindikeringen.
- ⑤ Visning av farthållare (📖 s 73)
- ⑥ Hastighet (📖 s 73)
- ⑦ Visning av kylvätsketemperatur (📖 s 78)
- ⑧ Favoriter höger
- ⑨ ABS-display (📖 s 74)
- ⑩ MTC-display (📖 s 74)
- ⑪ Ride-display (📖 s 75)
- ⑫ Damp-display (📖 s 75)
- ⑬ Bränsleindikator (📖 s 79)
- ⑭ Växelindikering (📖 s 76)
- ⑮ Hastighetsmätarens enhet
- ⑯ Sadelvärme (tillval) (📖 s 77)

7 KOMBINATIONSTRUMENT

- 17 Handtagsvärme (tillval) (📖 s 76)
- 18 Load-display (📖 s 77)
- 19 Favoriter vänster
- 20 Visning av anslutningsstatus (GPS, **Bluetooth**®, headset)

7.9 Track-layout (tillval)

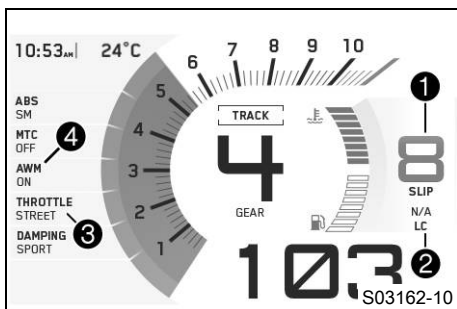

i Info

Bilden visar kombinationsinstrumentets startskärm vid aktiverat köräge **TRACK** (tillval) i Track-layouten. I Track-layouten döljs alla favoriter.

KTM MY RIDE är inte tillgängligt i detta läge.

När meny är öppen visas fortfarande hastigheten.

- 1 Anpassning av hjulspinn (📖 s 282)
- 2 Launch-Control (tillval) (📖 s 155)
- 3 **Throttle Response** (tillval) (📖 s 283)
- 4 Anti-Wheelie-läge (tillval) (📖 s 158)

7.10 Performance-layout (tillval)

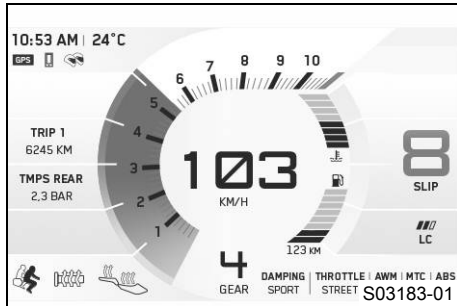

Bilden visar kombinationsinstrumentets startskärm i aktiverat köräge **TRACK** (tillval) i Performance-layouten. I Performance-layouten kombineras kombinationsinstrumentets standardvy med funktionerna i **TRACK**-läget (tillval). Endast favoriterna till vänster visas. När menyn är öppen visas fortfarande hastigheten.

7.11 Varvtal

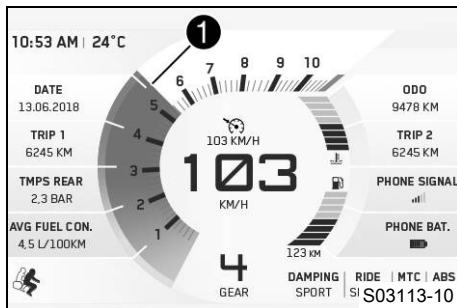

Varvtalet visas i fältet **1** på displayen. Varvtalet visas i varv per minut.

7 KOMBINATIONSTRUMENT

7.12 Växlingsblix

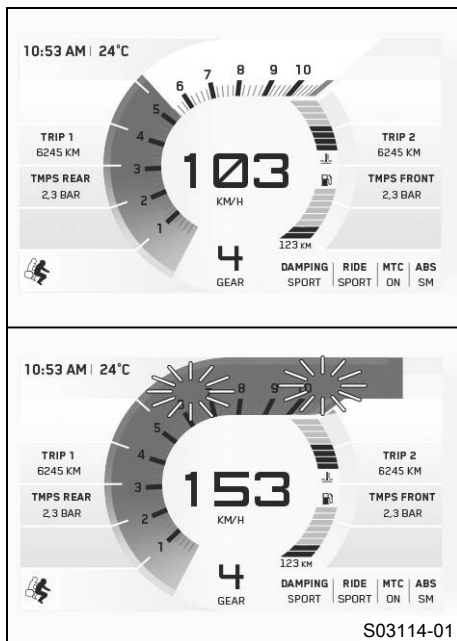

Växlingsblixten är integrerad i varvtalsmätarindikeringen. I menyn **Settings** under **Shift Light** kan varvtalet för växlingsblixten ställas in. Under inkörningsfasen (upp till 1 000 km/621 mi) är växlingsblixten alltid aktiv. Först därefter kan man inaktivera växlingsblixten och ställa in värdena för **Shines** och **Flashes**. Vid **Shines** lyser växlingsblixten rött och vid **Flashes** blinkar den rött.

i Info

När 6:ans växel är ilagd är växlingsblixten inaktiverad när motorn är driftvarm efter den första servicen.

Kylvätsketemperatur	$\leq 35\text{ °C}$
ODO	< 1 000 km
Växlingsblixten lyser alltid vid	6 500 v/min
Kylvätsketemperatur	$> 35\text{ °C}$
ODO	> 1 000 km
Shines Växlingsblix	lyser
Flashes Växlingsblix	blinkar

7.13 Visning av farthållare

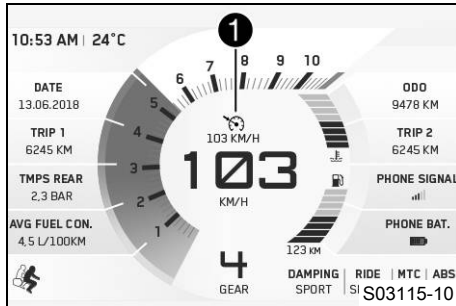

Den aktiverade farthållarens driftläge visas i fältet ① på displayen.
 Farthållarens knapp  (s 35) används för att styra farthållaren.

7.14 Hastighet

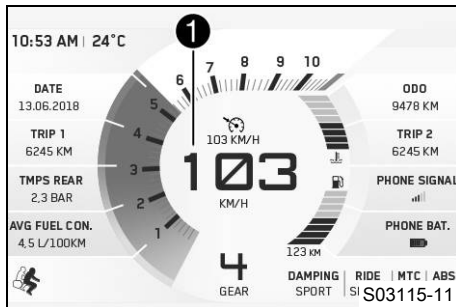

Hastigheten visas i fältet ① på displayen.
 Hastighetsenheten kan konfigureras i menyn **Settings** under **UNITS**.
 Hastigheten visas i kilometer per timme **km/h** eller i miles per timme **mph**.



Info

Från och med 160 km/h (100 mph) ökar textstorleken i takt med hastigheten.
 Vid 200 km/h (124 mph) har den maximala textstorleken uppnåtts, sedan reduceras bakgrundens kontrast.

7 KOMBINATIONSTRINSTRUMENT

7.15 ABS-display

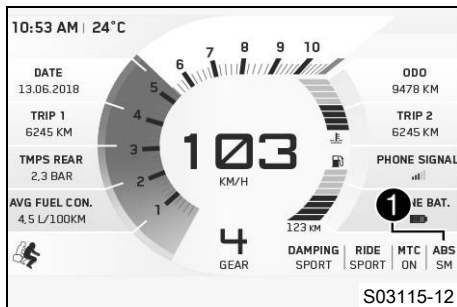

Det inställda ABS-läget visas i fältet ① på displayen. I menyn **Motorcycle** kan ABS konfigureras under **ABS**.

7.16 MTC-display

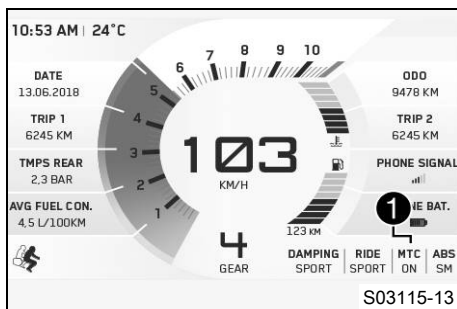

I fältet ① på displayen visas om **MTC** är på eller av. Motorcykelns traktionskontroll kan slås på eller stängas av i menyn **Motorcycle** under **MTC**.

7.17 Ride-display

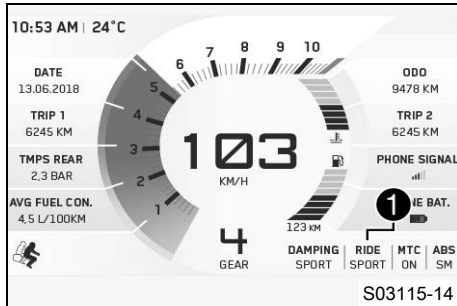

Den inställda **Ride Mode** visas i fältet ① på displayen.
I menyn **Ride Mode** kan körläget konfigureras.

7.18 Damp-display

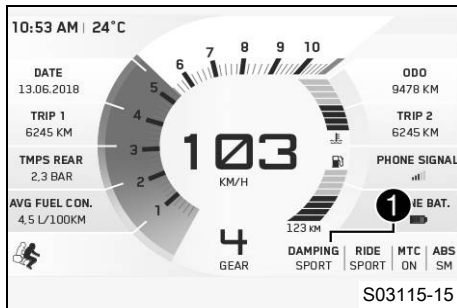

Det inställda **Damping**-läget visas i fältet ① på displayen.
Dämpningen kan konfigureras i menyn **Motorcycle** under **Damping**.

7 KOMBINATIONSTRINSTRUMENT

7.19 Växellindikering

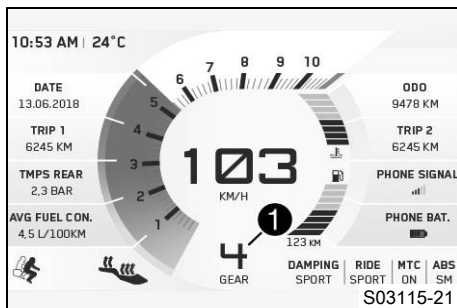

Växeln som för tillfället är ilagd visas vid ① på displayen.

7.20 Handtagsvärme (tillval)

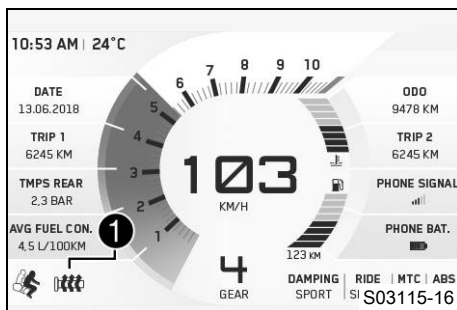

Vid aktiverad handtagsvärme visas **Heated Grips**-symbolen i fältet ① på displayen.

Handtagsvärmen kan ställas in i menyn **Motorcycle** under **Heated Grips**.

7.21 Sadelvärme (tillval)

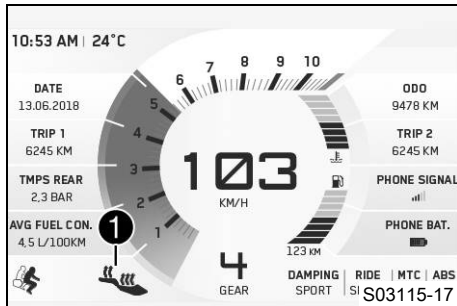

Vid aktiverad sadelvärme visas **Heated Seat**-symbolen i fältet **1** på displayen. Sadelvärmens kan ställas in i menyn **Motorcycle** under **Heated Seat**.



Info

Passagerarsadelns värmnivå kan regleras med hjälp av en brytare bredvid det högra handtaget.

7.22 Load-display

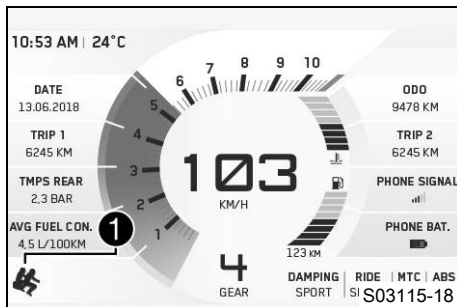

Den inställda packningen visas i fältet **1** på displayen. Packningen kan ställas in i menyn **Motorcycle** under **Load**. Konfigurera endast packningen utan last.

7 KOMBINATIONSTRUMENT

7.23 Visning av kylvätsketemperatur

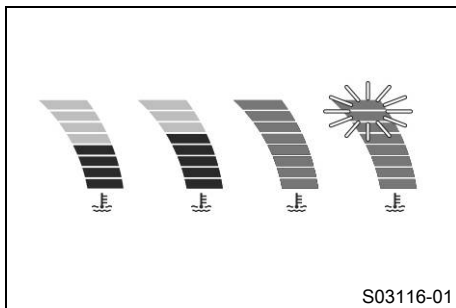

Kylvätsketemperaturen visas med staplar. Ju fler staplar som lyser, desto varmare är kylvätskan.



Info

När alla staplar blinkar visas dessutom varningen **ENGINE TEMP HIGH**.

Möjliga tillstånd

- Motorn är kall – Max. tre staplar lyser.
- Driftvarm motor – Fyra staplar lyser.
- Motorn är varm – Fem till åtta staplar lyser.
- Motorn är mycket varm – Alla åtta staplar blinkar rött.

7.24 Bränsleindikator

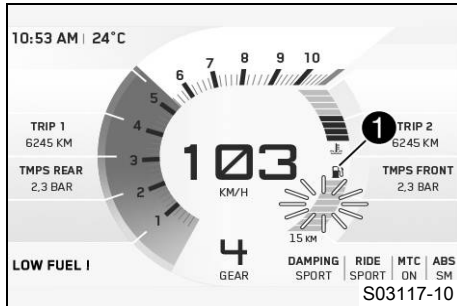

Nivån i bränsletanken visas i fältet ① på displayen.
Bränslenivån visas med staplar. Ju fler staplar som lyser, desto mer bränsle finns det i bränsletanken.

i Info

När bränslet börjar ta slut, blinkar alla de åtta staplarna rött och dessutom visas varningen **LOW FUEL**.

Bränslenivån visas med en viss fördröjning för att förhindra att indikatorn ständigt pendlar fram och tillbaka under körning.

Bränsleindikatorn uppdateras inte när sidostödet är utfällt eller när nödavstängningsknappen är avstängd.

När sidostödet fälls in och nödavstängningsknappen slås på sker den första uppdateringen först efter 2 minuter.

Bränsleindikatorn blinkar om kombinationsinstrumentet inte tar emot någon signal från bränslenivågivaren.

7 KOMBINATIONSTRUMENT

7.25 Visning av omgivningsluftens temperatur

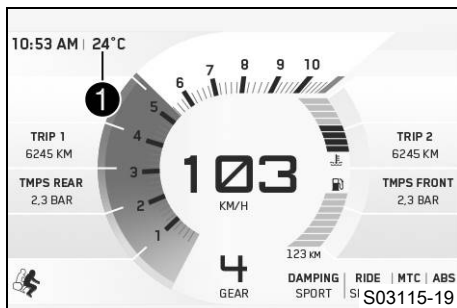

Omgivningsluftens temperatur visas i fältet **1**.
Omgivningstemperaturenheten kan konfigureras i menyn **Settings** under **Units**.
Omgivningsluftens temperatur visas i °C eller °F.

7.26 Tid

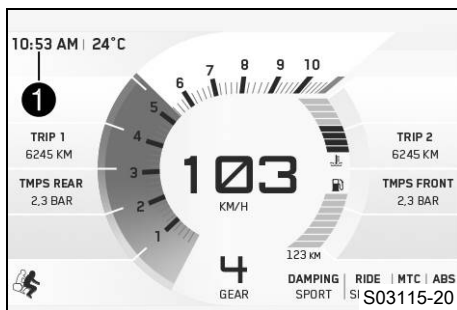

Tiden visas i fältet **1** på displayen.
Klockan kan ställas in på 12-timmarsformat eller 24-timmarsformat på alla språk.
Klockan kan konfigureras i menyn **Settings** under **Clock/Date**.



Info

Klockan måste ställas in om 12 V-batteriet har kopplats bort från fordonet eller om säkringen har varit urmonterad.

7.27 Favourites-display

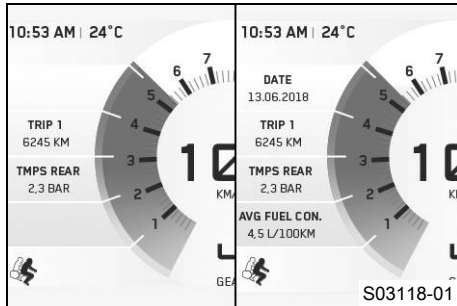

På **Favourites**-displayen till höger och vänster visas upp till fyra uppgifter.

I menyn **Settings** kan favoriterna till höger och vänster konfigureras fritt under **Favourites**.

i Info

Alla uppgifter visas på två rader.

Alla uppgifter kan placeras fritt på valda ställen.

7.28 Quick Selector 1-display

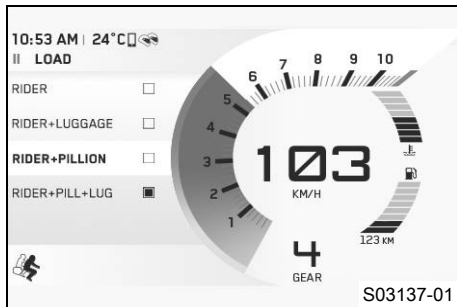

Tryck på **UP**-knappen för att öppna **Quick Selector 1** när menyn är stängd.

Tryck på **BACK**-knappen för att stänga **Quick Selector 1**.

i Info

I menyn **Settings** kan **Quick Selector 1** ställas in. Valfri uppgift kan väljas.

7 KOMBINATIONSTRUMENT

7.29 Quick Selector 2-display

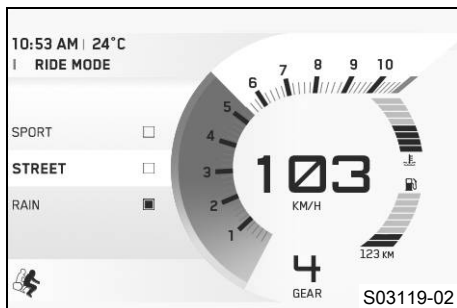

Tryck på **DOWN**-knappen för att öppna **Quick Selector 2** när menyn är stängd.

Tryck på **BACK**-knappen för att stänga **Quick Selector 2**.



Info

I menyn **Settings** kan **Quick Selector 2** ställas in. Valfri uppgift kan väljas.

7.30 Navigation-display (tillval)

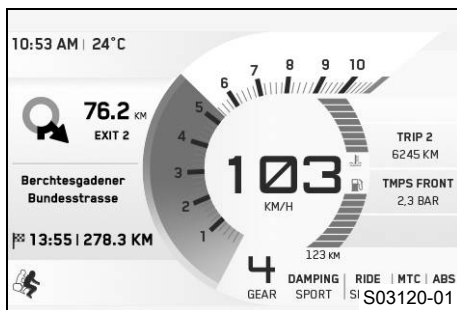

Navigation-displayen visas när navigationsfunktionen är aktiverad.

På **Navigation**-displayen visas riktningsspielen, avståndet till nästa vägpunkt, gatunamnet, ankomsttiden samt avståndet till målet.

Navigation-displayen kan konfigureras i menyn **KTM MY RIDE** under **Navigation**.



Info

När navigeringen är aktiverad och har ställts in på **Turn by Turn** döljs favoriterna till vänster. Favoriterna till höger visas fortfarande.

7.31 Meny

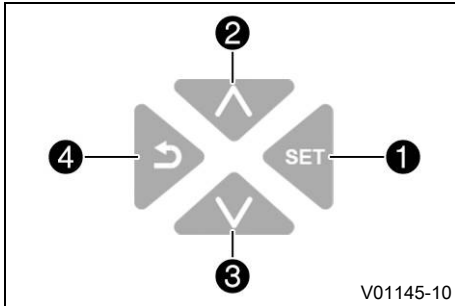

i Info

För att öppna menyn, tryck på **SET**-knappen **1** på startskärmen.

Använd **UP**-knappen **2** eller **DOWN**-knappen **3** för att navigera i menyn.

Tryck på **BACK**-knappen **4** för att stänga den aktuella menyn eller menyöversikten.

Menyn stängs automatiskt efter ca 20 sekunder om den är öppen och man inte trycker på någon knapp på kombinationsbrytaren till vänster. Tryck på **SET**-knappen en gång till för att öppna den senast öppnade menyn.

7.31.1 KTM MY RIDE (tillval)

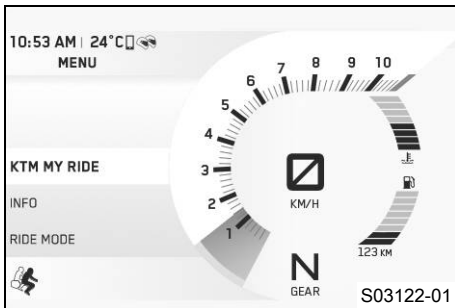

Krav

- Motorcykeln står still.
- Funktionen **KTM MY RIDE** aktiverad (tillval).
 - Tryck på **SET**-knappen när menyn är stängd.
 - Tryck på **UP**- eller **DOWN**-knappen, tills **KTM MY RIDE** är markerad. Tryck på **SET**-knappen för att öppna menyn.

I **KTM MY RIDE** kan man parkoppla en mobiltelefon eller ett headset med kombinationsinstrumentet samt konfigurera navigationsfunktionen via **Bluetooth®**.

7 KOMBINATIONSTRUMENT



Info

Det går tyvärr inte att parkoppla alla mobiltelefonmodeller eller headsets med kombinationsinstrumentet. Standarden **Bluetooth®** 2.1 måste stödjas.

7.31.2 Audio (tillval)

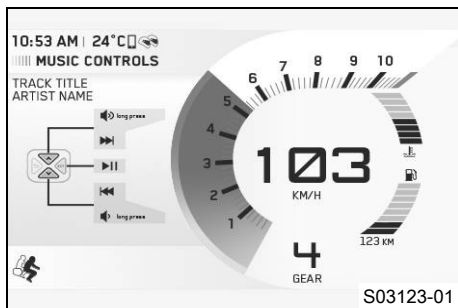

Krav

- Funktionen **KTM MY RIDE** aktiverad (tillval).
- Kombinationsinstrumentet är anslutet till en mobiltelefon.
- Kombinationsinstrumentet är anslutet till ett headset.
- Tryck på **SET**-knappen om meny är stängd.
- Tryck på **UP**- eller **DOWN**-knappen tills **KTM MY RIDE** är markerad.
- Tryck på **SET**-knappen för att bekräfta det önskade valet.



Varning

Risk för olyckor För hög hörlursvolym utgör en distraction från trafiken.

- Välj en hörlursvolym som är tillräckligt låg för att du ska kunna höra ljudsignaler tydligt nog.
- Tryck på **UP**- eller **DOWN**-knappen, tills **Audio** är markerad. Tryck på **SET**-knappen för att öppna meny.
- Håll **UP**-knappen intryckt för att höja ljudvolymen.

- Håll **DOWN**-knappen intryckt för att sänka ljudvolymen.
- Tryck kort på **UP**-knappen för att gå till nästa spår.
- En kort eller två korta knapptryckningar på **DOWN** innebär, beroende på mobiltelefonmodell, att det växlas till föregående ljudspår eller att nuvarande ljudspår spelas från början.
- Tryck på **SET**-knappen för att spela upp eller pausa spåret.



Tips

På vissa mobiltelefoner måste mobiltelefonens ljudspelare startas innan det går att spela upp något spår. För att förenkla användningen kan **Audio**-funktionen läggas till i **Quick Selector 1** eller **Quick Selector 2**.

7.31.3 Navigation (optional)

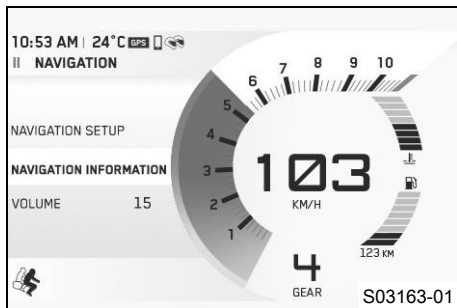

Krav

- Funktionen **KTM MY RIDE** aktiverad (tillval).
- **KTM MY RIDE**-appen (tillval) är installerad och öppen på en mobiltelefon (med Android från version 6.0, med iOS från version 10).
- Kombinationsinstrumentet är anslutet till en mobiltelefon.
- GPS-funktionen är aktiverad på den parkopplade mobiltelefonen.

7 KOMBINATIONSTRUMENT

- För röstnavigering: Kombinationsinstrumentet är parkopplat med ett headset och ett passande språkpaket har laddats ner i **KTM MY RIDE**-appen.
 - Tryck på **SET**-knappen när menyn är stängd.
 - Tryck på **UP**- eller **DOWN**-knappen, tills **KTM MY RIDE** är markerad. Tryck på **SET**-knappen för att öppna menyn.
 - Tryck på **UP**- eller **DOWN**-knappen, tills **Navigation** är markerad. Tryck på **SET**-knappen för att bekräfta det önskade valet.
- I menyn **Navigation** går det att göra olika inställningar och hämta allmänna uppgifter om navigeringen.
-



Info

Audio-funktionen kan användas samtidigt med navigationsfunktionen.

Ett inkommande samtal visas i ett litet fönster vid kombinationsinstrumentets övre displaykant när navigationsfunktionen är aktiv. När samtal pågår går det inte att navigera i **Navigation**-menyn.

När navigationsfunktionen är på och enheten är ansluten visas **GPS**-symbolen på kombinationsinstrumentets display.

7.31.4 Navigation Setup (tillval)

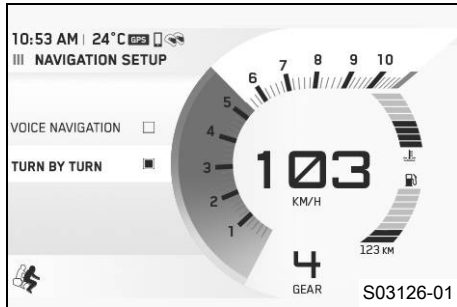

Krav

- Funktion **KTM MY RIDE** aktiverad (tillval).
- **KTM MY RIDE**-appen (tillval) är installerad och öppen på en mobiltelefon (med Android från version 6.0, med iOS från version 10).
- Kombinationsinstrumentet är anslutet till en mobiltelefon.
- GPS-funktionen är aktiverad på den parkopplade mobiltelefonen.
- Tryck på **SET**-knappen när menyn är stängd.
- Tryck på **UP**- eller **DOWN**-knappen, tills **KTM MY RIDE** är markerad. Tryck på **SET**-knappen för att öppna menyn.
- Tryck på **UP**- eller **DOWN**-knappen, tills **Navigation** är markerad. Tryck på **SET**-knappen för att bekräfta det önskade valet.
- Tryck på **UP**- eller **DOWN**-knappen, tills **Navigation Setup** är markerad. Tryck på **SET**-knappen för att öppna menyn.
- Tryck på **UP**- eller **DOWN**-knappen, tills det önskade navigeringsläget **Voice Navigation**- eller **Turn by Turn** är markerat.
- Tryck på **SET**-knappen för att bekräfta det önskade valet.

7 KOMBINATIONSTRUMENT



Info

Med **Voice Navigation** går det att ändra navigeringen till röstnavigering.

Med **Turn by Turn** går det att ändra navigeringen till riktningspilar.

I undermenyn **Navigation Setup** går det att ställa in navigeringsläget.

7.31.5 Navigation Information (tillval)

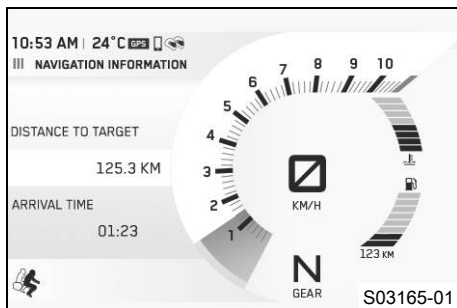

Krav

- Funktionen **KTM MY RIDE** aktiverad (tillval).
- **KTM MY RIDE**-appen (tillval) är installerad och öppen på en mobiltelefon (med Android från version 6.0, med iOS från version 10).
- Kombinationsinstrumentet är anslutet till en mobiltelefon.
- GPS-funktionen är aktiverad på den parkopplade mobiltelefonen.
 - Tryck på **SET**-knappen när menyen är stängd.
 - Tryck på **UP**- eller **DOWN**-knappen, tills **KTM MY RIDE** är markerad. Tryck på **SET**-knappen för att öppna menyen.
 - Tryck på **UP**- eller **DOWN**-knappen, tills **Navigation** är markerad. Tryck på **SET**-knappen för att bekräfta det önskade valet.

- Tryck på **UP**- eller **DOWN**-knappen, tills **Navigation Information** är markerad. Tryck på **SET**-knappen för att öppna menyn.



Info

Arrival Time visar den uppskattade ankomsttiden från mobiltelefonen.

Distance to Target visar avståndet till destinationen.

I undermenyn **Navigation Information** går det att se uppgifter om aktuell navigering.

7.31.6 Volume (tillval)

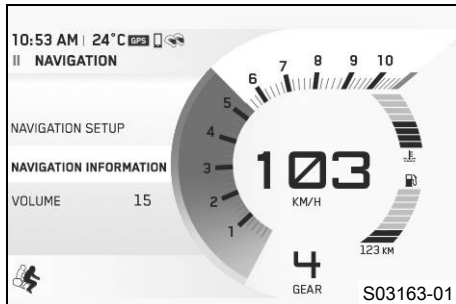

Krav

- Funktionen **KTM MY RIDE** aktiverad (tillval).
 - **KTM MY RIDE**-appen (tillval) är installerad och öppen på en mobiltelefon (med Android från version 6.0, med iOS från version 10).
 - Kombinationsinstrumentet är anslutet till en mobiltelefon.
 - GPS-funktionen är aktiverad på den parkopplade mobiltelefonen.
 - För röstnavigering: Kombinationsinstrumentet är parkopplat med ett headset och ett passande språkpaket har laddats ner i **KTM MY RIDE**-appen.
- Tryck på **SET**-knappen när menyn är stängd.

7 KOMBINATIONSTRUMENT

- Tryck på **UP**- eller **DOWN**-knappen, tills **KTM MY RIDE** är markerad. Tryck på **SET**-knappen för att öppna menyn.
- Tryck på **UP**- eller **DOWN**-knappen, tills **Navigation** är markerad. Tryck på **SET**-knappen för att bekräfta det önskade valet.



Varning

Risk för olyckor För hög hörlursvolym utgör en distraktion från trafiken.

- Välj en hörlursvolym som är tillräckligt låg för att du ska kunna höra ljudsignaler tydligt nog.

- Tryck på **UP**- eller **DOWN**-knappen, tills **Volume** är markerad. Tryck på **SET**-knappen för att öppna menyn.
- Håll **UP**-knappen intryckt för att höja ljudvolymen.
- Håll **DOWN**-knappen intryckt för att sänka ljudvolymen.

I undermenyn **Volume** går det att ställa in navigeringens ljudvolym.

7.31.7 Bluetooth (tillval)

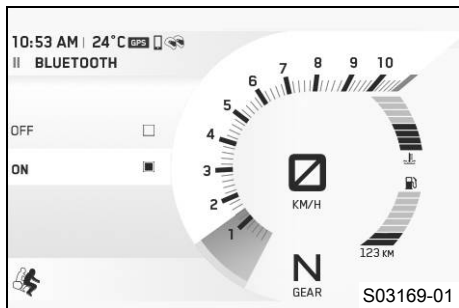
**Krav**

- Motorcykeln står still.
- Tryck på **SET**-knappen om menyn är stängd.
- Tryck på **UP**- eller **DOWN**-knappen, tills **Settings** är markerad. Tryck på **SET**-knappen för att öppna menyn.
- Tryck på **UP**- eller **DOWN**-knappen, tills **Bluetooth®** är markerad. Tryck på **SET**-knappen för att öppna menyn.
- Tryck på **UP**- eller **DOWN**-knappen, tills **Bluetooth®OFF** eller **ON** är markerad. Tryck på **SET**-knappen för att bekräfta det önskade valet.

i Info

Funktionen **Bluetooth®** kan endast användas tillsammans med **KTM MY RIDE** (tillval).

Vid inkopplad **Bluetooth®**-funktion visas mobiltelefon- och hjälm-symboler i den övre delen av kombinationsinstrumentet. Så fort en förbindelse är upprättad med en mobiltelefon och/eller ett headset visas symbolen ifylld.

Det går tyvärr inte att parkoppla alla mobiltelefonmodeller eller headsetts med kombinationsinstrumentet.

7 KOMBINATIONSTRUMENT

7.31.8 Pairing (tillval)

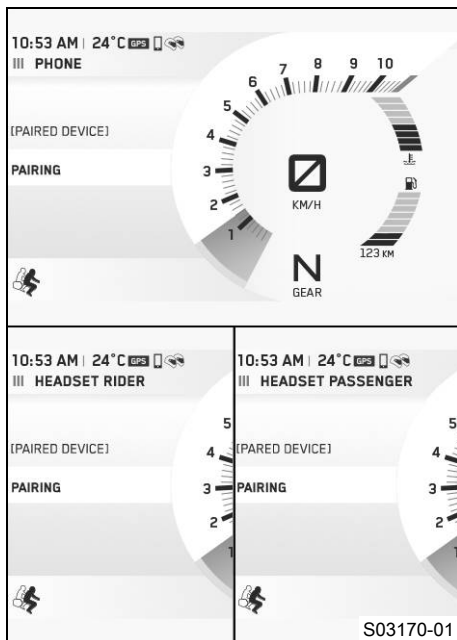

Krav

- Motorcykeln står still.
- Funktionen **KTM MY RIDE** aktiverad (tillval).
- Funktionen **Bluetooth®** aktiverad (tillval).
- Funktionen **Bluetooth®** på enheten som ska parkopplas är också aktiverad.
- Tryck på **SET**-knappen om menyn är stängd.
- Tryck på **UP**- eller **DOWN**-knappen tills **KTM MY RIDE** är markerad.
- Tryck på **SET**-knappen för att bekräfta det önskade valet.
- Tryck på **UP**- eller **DOWN**-knappen, tills **Pairing** är markerad. Tryck på **SET**-knappen för att öppna menyn.
- Tryck på **UP**- eller **DOWN**-knappen, tills önskat menyalternativ **Phone**, **Headset Rider**- eller **Headset Pass.** är markerat.

Info

Man kan aldrig samtidigt parkoppla två mobiltelefoner med kombinationsinstrumentet. Man kan endast parkoppla en mobiltelefon och ett headset per undermenyalternativ samtidigt med kombinationsinstrumentet.

- I undermenyn **Phone** kan man parkoppla en mobiltelefon med kombinationsinstrumentet.

- I undermenyn **Headset Rider** kan man parkoppla ett lämpligt headset för föraren med kombinationsinstrumentet.
- I undermenyn **Headset Pass**, kan man parkoppla ett lämpligt headset för passageraren med kombinationsinstrumentet.
- Tryck på **SET**-knappen.
- Tryck på **SET**-knappen igen för att bekräfta undermenyalternativet **Pairing**.
- Vid parkoppling av kombinationsinstrumentet med en mobiltelefon: På kombinationsinstrumentet visas ett meddelande om att detta nu är klart för parkoppling. Bekräfta **Passkey** på mobiltelefonen och på kombinationsinstrumentet för att slutföra parkopplingen.
- Vid parkoppling av kombinationsinstrumentet med ett headset: Namnet på headsetet visas på kombinationsinstrumentet. Tryck på **SET**-knappen för att välja enheten. Tryck på **SET**-knappen igen för att bekräfta undermenyalternativet **Confirm**. Parkopplingen av headsetet med kombinationsinstrumentet slutförs nu.



Info

När en enhet har parkopplats visas namnet på den parkopplade mobiltelefonen eller det parkopplade headsetet i menyerna **Phone**, **Headset Rider** eller **Headset Pass..**

Tryck på **UP**- eller **DOWN**-knappen, tills den parkopplade enheten är markerad. Tryck på **SET**-knappen för att radera den parkopplade enheten.

Det går tyvärr inte att parkoppla alla mobiltelefonmodeller eller headsets med kombinationsinstrumentet.

- Om den senast anslutna enheten befinner sig inom kombinationsinstrumentets räckvidd och inte raderats tidigare, samtidigt som **Bluetooth®**-funktionen är aktiverad:
 - ✓ Enheten parkopplas automatiskt med kombinationsinstrumentet.
 - ✗ Om enheten inte har parkopplats automatiskt med kombinationsinstrumentet efter ca 30 sekunder:
 - Starta om kombinationsinstrumentet eller upprepa **Pairing**-proceduren.

7.31.9 Telefoni (tillval)

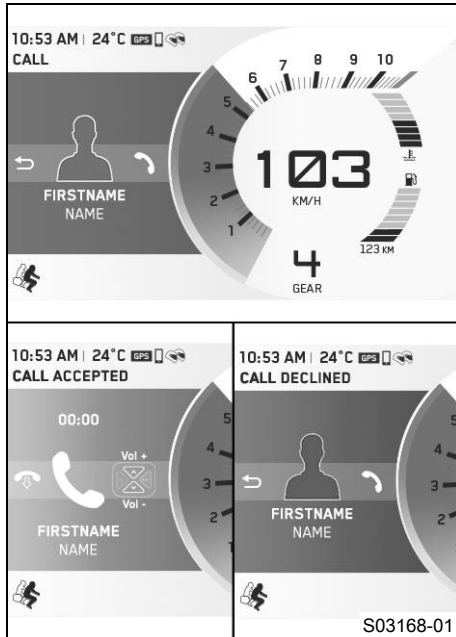

Krav

- Funktionen **KTM MY RIDE** aktiverad (tillval).
- Kombinationsinstrumentet är anslutet till en mobiltelefon.
- Kombinationsinstrumentet är anslutet till ett headset.



Varning

Risk för olyckor För hög hörlursvolym utgör en distraktion från trafiken.

- Välj en hörlursvolym som är tillräckligt låg för att du ska kunna höra ljudsignaler tydligt nog.

- Tryck på **SET**-knappen för att ta emot inkommande samtal.
- Håll **BACK**-knappen intryckt för att avvisa inkommande samtal.
- Håll **UP**-knappen intryckt för att höja ljudvolymen.
- Håll **DOWN**-knappen intryckt för att sänka ljudvolymen.

7 KOMBINATIONSTRUMENT



Info

Samtalets längd och kontakt visas. Beroende på mobiltelefonens inställning visas kontakten med namn och bild.

Ett inkommande samtal visas i ett litet fönster vid kombinationsinstrumentets övre displaykant när navigationsfunktionen är aktiv.

7.31.10 Info

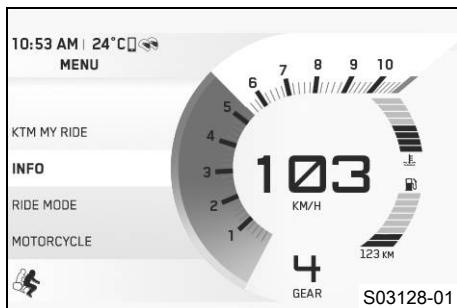

- Tryck på **SET**-knappen när menyn är stängd.
- Tryck på **UP**- eller **DOWN**-knappen, tills **Info** är markerad. Tryck på **SET**-knappen för att öppna menyn.

I **Info** är det möjligt att visa allmänna uppgifter.

7.31.11 Trip 1

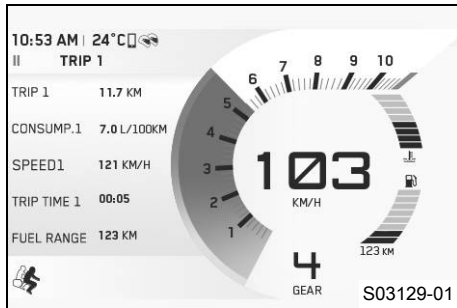

- Tryck på **SET**-knappen när menyn är stängd.
- Tryck på **UP**- eller **DOWN**-knappen, tills **Info** är markerad. Tryck på **SET**-knappen för att öppna menyn.
- Tryck på **UP**- eller **DOWN**-knappen, tills **Trip 1** är markerad. Tryck på **SET**-knappen för att öppna menyn.

Trip 1 visar körsträckan från den senaste nollställningen, till exempel mellan två tankningar. **Trip 1** är aktiverad och går till **9999**.

ØCons1 visar genomsnittshastigheten utifrån **Trip 1**.

ØSpeed1 visar genomsnittshastigheten utifrån **Trip 1** och **Trip Time1**.

Trip Time1 visar körtiden utifrån **Trip 1** och går igång så fort det kommer en hastighetssignal.

Fuel Range visar den möjliga räckvidden med bränslemängden.

Håll SET -knappen intryckt i 3–5 sekunder.	Alla poster i menyn Trip 1 återställs.
--	---

7 KOMBINATIONSTRINSTRUMENT

7.31.12 Trip 2

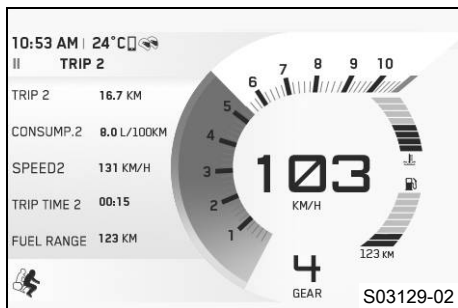

- Tryck på **SET**-knappen när menyn är stängd.
- Tryck på **UP**- eller **DOWN**-knappen, tills **Info** är markerad. Tryck på **SET**-knappen för att öppna menyn.
- Tryck på **UP**- eller **DOWN**-knappen, tills **Trip 2** är markerad. Tryck på **SET**-knappen för att öppna menyn.

Trip 2 visar körsträckan från den senaste nollställningen, till exempel mellan två tankningar. **Trip 2** är aktiverad och går till 9999.

ØCons2 visar genomsnittshastigheten utifrån **Trip 2**.

ØSpeed2 visar genomsnittshastigheten utifrån **Trip 2** och **Trip Time2**.

Trip Time2 visar körtiden utifrån **Trip 2** och går igång så fort det kommer en hastighetssignal.

Fuel Range visar den möjliga räckvidden med bränslemängden.

Håll **SET**-knappen intryckt i 3–5 sekunder.

Alla poster i menyn **Trip 2** återställs.

7.31.13 General Info

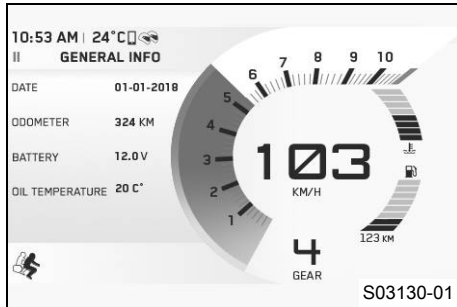

- Tryck på **SET**-knappen när menyn är stängd.
- Tryck på **UP**- eller **DOWN**-knappen, tills **Info** är markerad. Tryck på **SET**-knappen för att öppna menyn.
- Tryck på **UP**- eller **DOWN**-knappen, tills **General Info** är markerad. Tryck på **SET**-knappen för att öppna menyn.

Date visar datum.

ODO visar den totala körsträckan.

Battery visar batterispänningen.

Oil Temperature visar motoroljetemperaturen.

7.31.14 TPMS



Krav

- Modell med **TPMS**.

- Tryck på **SET**-knappen när menyn är stängd.
- Tryck på **UP**- eller **DOWN**-knappen, tills **Info** är markerad. Tryck på **SET**-knappen för att öppna menyn.



Varning

Risk för olyckor Kontrollsystemet för däcktryck är ingen ersättning för manuell kontroll innan färden påbörjas.

För att undvika felaktiga larm analyseras däcktrycksvärdena under flera minuter.

- Kontrollera däcktrycket före varje körtillfälle.
- Korrigera däcktrycket om det avviker från rekommenderat värde.
- Stanna omedelbart om fordonets beteende tyder på tryckförlust i däcken, även om däcktrycksvärdena verkar stämma.

- Tryck på **UP**- eller **DOWN**-knappen, tills **Tire Air Pressure** är markerad. Tryck på **SET**-knappen för att öppna menyn.

Specifikation

Däcktryck ensam/med passagerare/max. tillåten lastvikt	
fram: vid kalla däck	2,5 bar
bak: vid kalla däck	2,9 bar

Menyn **Tire Air Pressure** visar däcktrycket i fram- och bakhjulet.
TIRE PRESS FRONT visar däcktrycket fram.
TIRE PRESS REAR visar däcktrycket bak.

7.31.15 Warnings

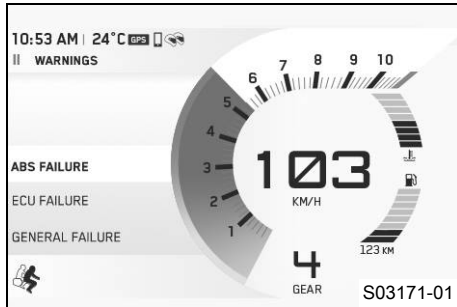

Krav

- Meddelande eller varning.
- Tryck på **SET**-knappen när menyn är stängd.
- Tryck på **UP**- eller **DOWN**-knappen, tills **Info** är markerad. Tryck på **SET**-knappen för att öppna menyn.
- Tryck på **UP**- eller **DOWN**-knappen, tills **Warnings** är markerad. Tryck på **SET**-knappen för att öppna menyn.
- Med **UP** eller **DOWN**-knappen kan du navigera bland varningarna.

I menyn **Warnings** visas och sparas varningar som uppkommit.

7.31.16 Service

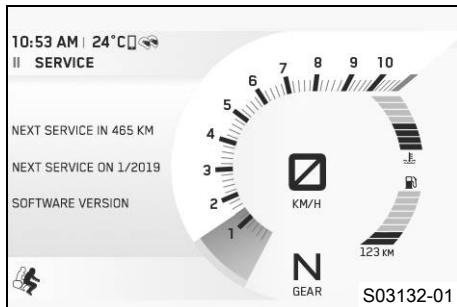

Krav

- Motorcykeln står still.
- Tryck på **SET**-knappen när menyn är stängd.
- Tryck på **UP**- eller **DOWN**-knappen, tills **Info** är markerad. Tryck på **SET**-knappen för att öppna menyn.
- Tryck på **UP**- eller **DOWN**-knappen, tills **Service** är markerad. Tryck på **SET**-knappen för att öppna menyn.

I menyn **Service** visas information om nästa service.

7.31.17 Extra Functions

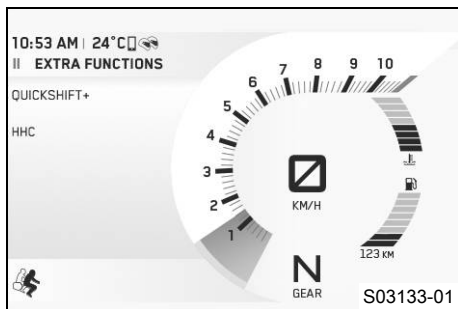

Krav

- Motorcykeln står still.
- Motorcykel med alternativ extrafunktion.
 - Tryck på **SET**-knappen när menyn är stängd.
 - Tryck på **UP**- eller **DOWN**-knappen, tills **Info** är markerad. Tryck på **SET**-knappen för att öppna menyn.
 - Tryck på **UP**- eller **DOWN**-knappen, tills **Extra Functions** är markerad. Tryck på **SET**-knappen för att öppna menyn.
 - Använd **UP** eller **DOWN**-knappen för att navigera bland extrafunktionerna.

I **Extra Functions** listas extrafunktionerna som kan väljas som tillval.

i Info

De aktuella **KTM PowerParts** och tillgängliga programmen för ditt fordon hittar du på [KTM:s webbsida](#).

7.31.18 Motorcycle

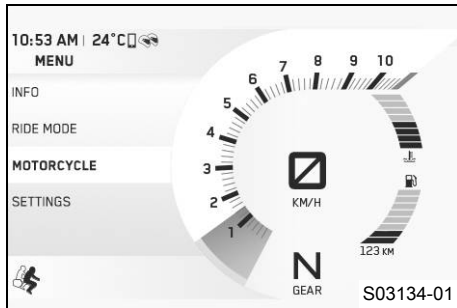

Krav

- Motorcykeln står still.
- Tryck på **SET**-knappen när menyn är stängd.
- Tryck på **UP**- eller **DOWN**-knappen, tills **Motorcycle** är markerad. Tryck på **SET**-knappen för att öppna menyn.

I **Motorcycle** går det att göra inställningar för ABS, chassi, traktionskontroll och extrafunktioner.

7.31.19 Heated Grips (tillval)

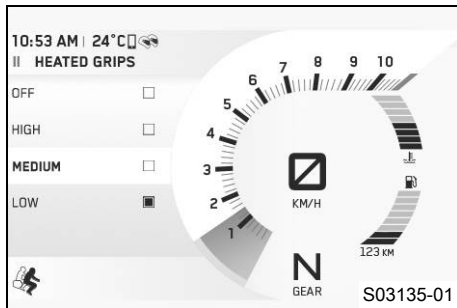

Krav

- Motorcykeln står still.
- Meny **Heated Grips** aktiverad.
- Tryck på **SET**-knappen när menyn är stängd.
- Tryck på **UP**- eller **DOWN**-knappen tills **Motorcycle** är markerat. Tryck på **SET**-knappen för att öppna menyn.
- Tryck på **UP**- eller **DOWN**-knappen tills **Heated Grips** är markerat. Tryck på **SET**-knappen för att öppna menyn.
- Ställ in värmnivån med **UP**- eller **DOWN**-knappen eller välj **OFF**.
- Tryck på **SET**-knappen för att bekräfta det önskade valet.

7.31.20 Heated Seat (tillval)

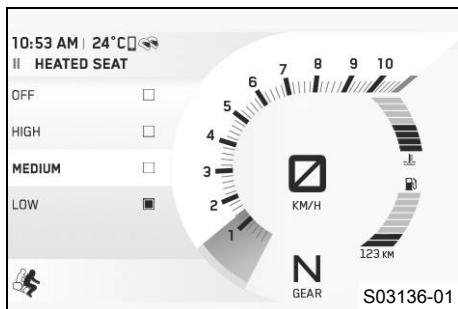

Krav

- Motorcykeln står still.
- Meny **Heated Seat Rider** aktiverad.
- Meny **Heated Seat Pas** aktiverad.
- Tryck på **SET**-knappen när menyn är stängd.
- Tryck på **UP**- eller **DOWN**-knappen tills **Motorcycle** är markerat. Tryck på **SET**-knappen för att öppna menyn.
- Tryck på **UP**- eller **DOWN**-knappen tills **Heated Seat** är markerat. Tryck på **SET**-knappen för att öppna menyn.
- Ställ in värmenivån med **UP**- eller **DOWN**-knappen eller välj **OFF**.
- Tryck på **SET**-knappen för att bekräfta det önskade valet.



Info

Passagerarsadelns värmenivå väljer man med brytaren bredvid det högra handtaget.

7.31.21 Load

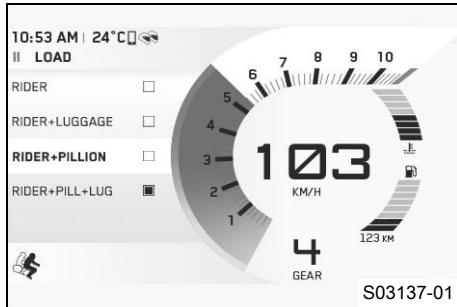

Krav

- Motorcykeln står still och är utan last.
- Tryck på **SET**-knappen när menyn är stängd.
- Tryck på **UP**- eller **DOWN**-knappen tills **Motorcycle** är markerat. Tryck på **SET**-knappen för att öppna menyn.
- Tryck på **UP**- eller **DOWN**-knappen tills **Load** är markerat. Tryck på **SET**-knappen för att öppna menyn.
- Ställ in packningen med **UP**- eller **DOWN**-knappen.
- Tryck på **SET**-knappen för att bekräfta det önskade valet.

Det finns fyra packningar i menyn **Load**.

Inställningen av fjäderförspänningen och returdämpningen anpassas till packningen.

7 KOMBINATIONSTRINSTRUMENT

7.31.22 Damping

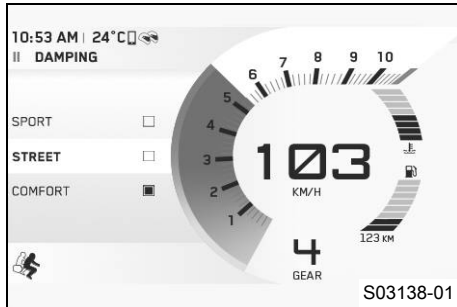

Krav

- Motorcykeln står still.
- Tryck på **SET**-knappen när menyn är stängd.
- Tryck på **UP**- eller **DOWN**-knappen tills **Motorcycle** är markerat. Tryck på **SET**-knappen för att öppna menyn.
- Tryck på **UP**- eller **DOWN**-knappen tills **Damping** är markerat. Tryck på **SET**-knappen för att öppna menyn.
- Välj dämparinställning med **UP**- eller **DOWN**-knappen.
- Tryck på **SET**-knappen för att bekräfta det önskade valet.

På **Damp**-displayen visas fjädringskomponenternas inställda dämpning.

I menyn **Damping** finns inställningarna **SPORT**, **STREET** och **COMFORT**.

7.31.23 Ride Mode

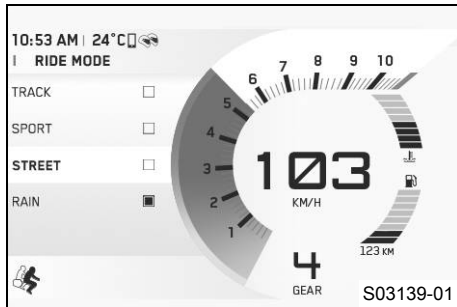

Krav

- Startknapp/nödavstängningsknapp på (mellanläge) – Detta läge behövs för körningen, tändningsströmkretsen är sluten. (📖 s 39)
- Farthållarfunktionen inaktiverad.
 - Tryck på **SET**-knappen när meny är stängd.
 - Tryck på **UP**- eller **DOWN**-knappen tills **Ride Mode** är markerat. Tryck på **SET**-knappen för att öppna meny.
 - Välj önskat **Ride Mode** med **UP**- eller **DOWN**-knappen.
 - Tryck på **SET**-knappen för att bekräfta det önskade valet.
 - I meny **Ride Mode** kan du välja färdigpassade inställningar för motor och motorcykelns traktionskontroll.
 - ✓ TRACK – en inställning som finns tillgänglig som tillval, med homologerad effekt och mycket direkt respons. Motorcykelns traktionskontroll och gasresponsens egenskaper kan ställas in individuellt.
 - ✓ SPORT – homologerad effekt med mycket direkt respons, motorcykelns traktionskontroll tillåter ökat hjulspinn på bakhjulet.
 - ✓ STREET – homologerad effekt med balanserad respons, motorcykelns traktionskontroll tillåter normalt hjulspinn på bakhjulet.

7 KOMBINATIONSTRINSTRUMENT

- ✓ RAIN – reducerad homologerad effekt för bättre körbarhet, motorcykelns traktionskontroll tillåter normalt hjulspinn på bakhjulet.



Info

Gasa inte när du gör denna inställning.

7.31.24 MTC

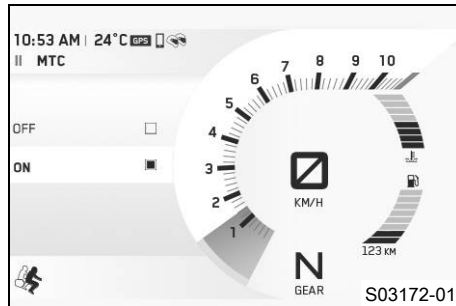

Krav

- Motorcykeln står still.
- Farthållarfunktionen inaktiverad.
- Tryck på **SET**-knappen när menyn är stängd.
- Tryck på **UP**- eller **DOWN**-knappen tills **Motorcycle** är markerat. Tryck på **SET**-knappen för att öppna menyn.
- Tryck på **UP**- eller **DOWN**-knappen tills **MTC** är markerat. Tryck på **SET**-knappen för att öppna menyn.
- Tryck på **UP**- eller **DOWN**-knappen, tills **MTCOFF**- eller **ON** är markerad.
- Tryck på **SET**-knappen för att bekräfta det önskade valet.

Håll
SET-knappen
intryckt i 3–5
sekunder.

Aktivering av motorcykelns traktionskontroll.

7.31.25 MTC+MSR (tillval)

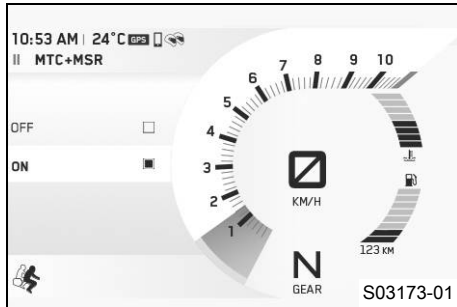

Krav

- Motorcykeln står still.
- Farthållarfunktionen inaktiverad.
- Tryck på **SET**-knappen när menyn är stängd.
- Tryck på **UP**- eller **DOWN**-knappen tills **Motorcycle** är markerat. Tryck på **SET**-knappen för att öppna menyn.
- Tryck på **UP**- eller **DOWN**-knappen tills **MTC+MSR** är markerat. Tryck på **SET**-knappen för att öppna menyn.
- Tryck på **UP**- eller **DOWN**-knappen, tills **MTC+MSROFF** eller **ON** är markerad.
- Tryck på **SET**-knappen för att bekräfta det önskade valet.



Info

Vid aktivt körläge **Track** är **MSR** inte aktivt. När tändningen har slagits på är motorcykelns traktionskontroll och regleringen av motorsladdmoment aktiverade igen.

Håll **SET**-knappen intryckt i 3–5 sekunder.

Aktivering av motorcykelns traktionskontroll och regleringen av motorsladdmoment.

7 KOMBINATIONSTRINSTRUMENT

7.31.26 ABS

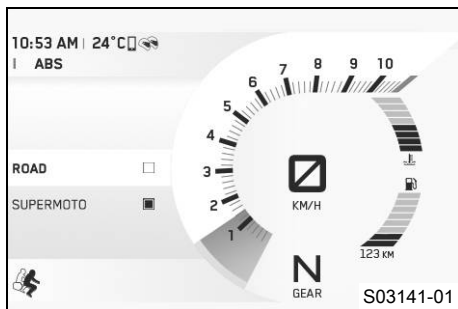

Krav

- Motorcykeln står still.
- Tryck på **SET**-knappen när menyn är stängd.
- Tryck på **UP**- eller **DOWN**-knappen tills **Motorcycle** är markerat. Tryck på **SET**-knappen för att öppna menyn.
- Tryck på **UP**- eller **DOWN**-knappen tills **ABS** är markerat. Tryck på **SET**-knappen för att öppna menyn.
- Välj önskat **ABS**-läge med **UP**- eller **DOWN**-knappen.
- Tryck på **SET**-knappen för att bekräfta det önskade valet.

Info

Om ABS-läget **Road** är aktivt reglerar ABS-funktionen båda hjulen.

Om ABS-läget **Supermoto** är aktivt reglerar ABS-funktionen endast framhjulet. Bakhjulet regleras inte längre med ABS och kan alltså låsa sig när man bromsar.

Håll
SET-knappen
intryckt i 3–5
sekunder.

Aktivera de olika ABS-lägena.

7.31.27 HHC (tillval)

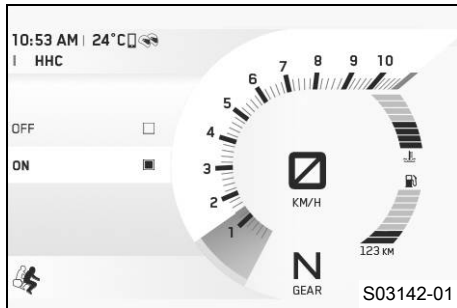

Krav

- Motorcykeln står still.
- Tryck på **SET**-knappen när menyn är stängd.
- Tryck på **UP**- eller **DOWN**-knappen tills **Motorcycle** är markerat. Tryck på **SET**-knappen för att öppna menyn.
- Tryck på **UP**- eller **DOWN**-knappen tills **HHC** är markerat. Tryck på **SET**-knappen för att öppna menyn.
- Tryck på **UP**- eller **DOWN**-knappen, tills **HHC OFF** eller **ON** är markerad.
- Tryck på **SET**-knappen för att bekräfta det önskade valet.

7.31.28 Settings

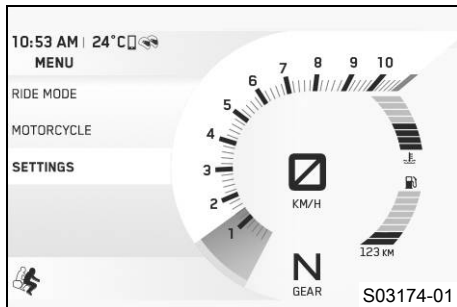

Krav

- Motorcykeln står still.
- Tryck på **SET**-knappen när menyn är stängd.
- Tryck på **UP**- eller **DOWN**-knappen, tills **Settings** är markerad. Tryck på **SET**-knappen för att öppna menyn.

I **Settings** kan kombinationsinstrumentets display konfigureras. Det är möjligt att ställa in enheter eller olika värden. Vissa funktioner kan aktiveras och avaktiveras.

7 KOMBINATIONSTRINSTRUMENT

7.31.29 Favourites

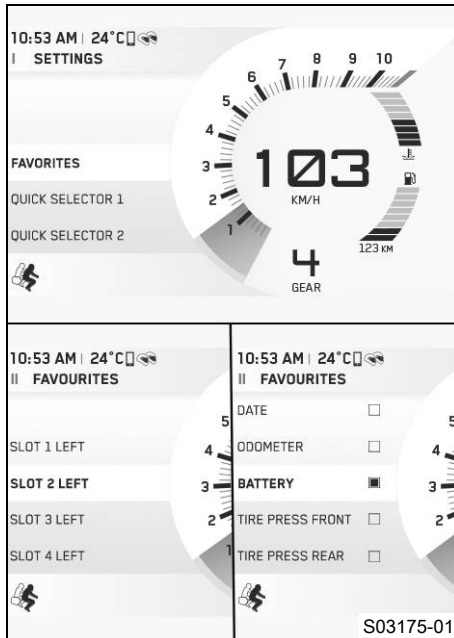

Krav

- Motorcykeln står still.
- Tryck på **SET**-knappen när menyn är stängd.
- Tryck på **UP**- eller **DOWN**-knappen, tills **Settings** är markerad. Tryck på **SET**-knappen för att öppna menyn.
- Tryck på **UP**- eller **DOWN**-knappen, tills **Favourites** är markerad. Tryck på **SET**-knappen för att öppna menyn.
- Välj önskat ställe med **UP**- eller **DOWN**-knappen. Tryck på **SET**-knappen för att öppna menyn.
- Välj önskad favorit med **UP**- eller **DOWN**-knappen och bekräfta med **SET**-knappen.

I menyn **Favourites** kan upp till åtta uppgifter väljas.

7.31.30 Quick Selector 1

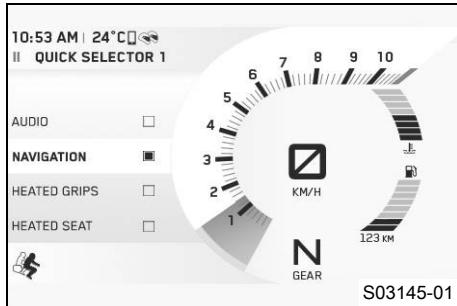

Krav

- Motorcykeln står still.
- Tryck på **SET**-knappen när menyn är stängd.
- Tryck på **UP**- eller **DOWN**-knappen, tills **Settings** är markerad. Tryck på **SET**-knappen för att öppna menyn.
- Tryck på **UP**- eller **DOWN**-knappen, tills **Quick Selector 1** är markerad. Tryck på **SET**-knappen för att öppna menyn.
- Välj önskat menyalternativ med **UP**- eller **DOWN**-knappen och bekräfta med **SET**-knappen.

I menyn **Quick Selector 1** kan du välja en meny som öppnas som direktval.

Tryck på **UP**-knappen när menyn är stängd för att öppna den meny som valts i **Quick Selector 1**.

7 KOMBINATIONSTRUMENT

7.31.31 Quick Selector 2

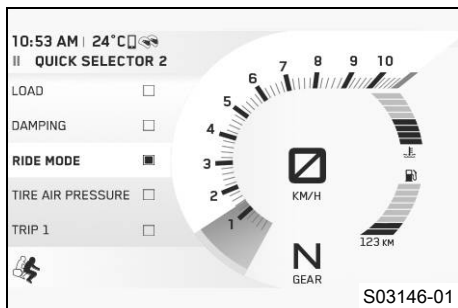

Krav

- Motorcykeln står still.
 - Tryck på **SET**-knappen när menyn är stängd.
 - Tryck på **UP**- eller **DOWN**-knappen, tills **Settings** är markerad. Tryck på **SET**-knappen för att öppna menyn.
 - Tryck på **UP**- eller **DOWN**-knappen, tills **Quick Selector 2** är markerad. Tryck på **SET**-knappen för att öppna menyn.
 - Välj önskat menyalternativ med **UP**- eller **DOWN**-knappen och bekräfta med **SET**-knappen.

I menyn **Quick Selector 2** kan du välja en meny som öppnas som direktval.

Tryck på **DOWN**-knappen när menyn är stängd för att öppna den meny som valts i **Quick Selector 2**.

7.31.32 Shift Light

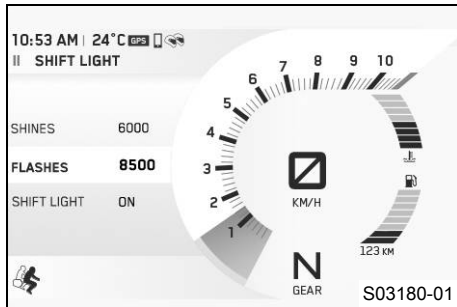

Krav

- Motorcykeln står still.
- **ODO** > 1 000 km (621 mi).
- Tryck på **SET**-knappen när meny är stängd.
- Tryck på **UP**- eller **DOWN**-knappen, tills **Settings** är markerad. Tryck på **SET**-knappen för att öppna meny.
- Tryck på **UP**- eller **DOWN**-knappen, tills **Shift Light** är markerad. Tryck på **SET**-knappen för att öppna meny.
- Välj önskat undermenyalternativ med **UP**- eller **DOWN**-knappen.
- Tryck på **SET**-knappen för att öppna det valda undermenyalternativet.
- Ställ in värdet för **Shines** och **Flashes** med **UP**- eller **DOWN**-knappen och bekräfta med **SET**-knappen.



Info

När motorvarvtalet når upp till det första inställda värdet **Shines** lyser varvtalsindikeringen rött.
När motorvarvtalet når upp till det andra inställda värdet **Flashes** blinkar varvtalsindikeringen rött.

- Slå på eller av växlingsblixten med undermenyalternativen **OFF** eller **ON**.

7 KOMBINATIONSTRINSTRUMENT

7.31.33 Units

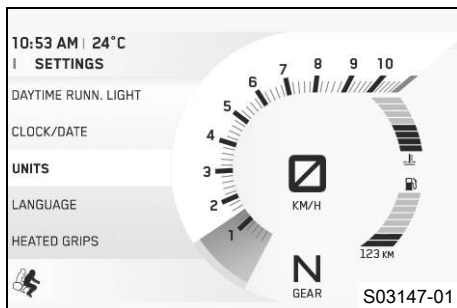

Krav

- Fordonet står still.
 - Tryck på **SET**-knappen när menyn är stängd.
 - Tryck på **UP**- eller **DOWN**-knappen, tills **Settings** är markerad. Tryck på **SET**-knappen för att öppna menyn.
 - Tryck på **UP**- eller **DOWN**-knappen, tills **Units** är markerad.
 - Tryck på **SET**-knappen för att öppna menyn.

I **Units** går det att ställa in enheter eller olika värden.

7.31.34 Distance

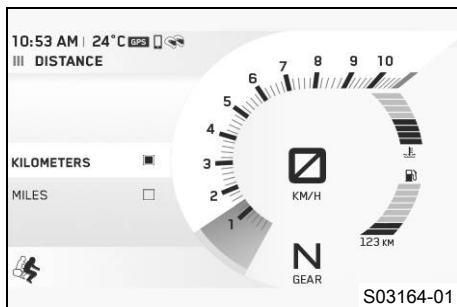

Krav

- Motorcykeln står still.
 - Tryck på **SET**-knappen när menyn är stängd.
 - Tryck på **UP**- eller **DOWN**-knappen, tills **Settings** är markerad. Tryck på **SET**-knappen för att öppna menyn.
 - Tryck på **UP**- eller **DOWN**-knappen, tills **Units** är markerad.
 - Tryck på **SET**-knappen för att öppna menyn.
 - Tryck på **UP**- eller **DOWN**-knappen, tills **Distance** är markerad. Tryck på **SET**-knappen för att öppna menyn.
 - Aktivera menyalternativet med **UP**- eller **DOWN**-knappen.
 - Tryck på **SET**-knappen för att bekräfta den önskade enheten.

7.31.35 Temperature

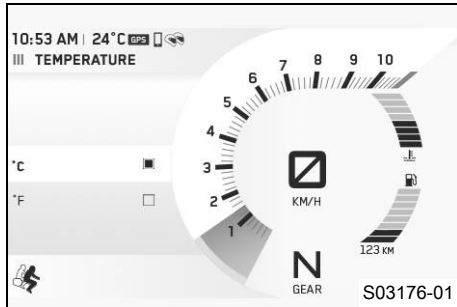

Krav

- Motorcykeln står still.
- Tryck på **SET**-knappen när menyn är stängd.
- Tryck på **UP**- eller **DOWN**-knappen, tills **Settings** är markerad. Tryck på **SET**-knappen för att öppna menyn.
- Tryck på **UP**- eller **DOWN**-knappen, tills **Units** är markerad.
- Tryck på **SET**-knappen för att öppna menyn.
- Tryck på **UP**- eller **DOWN**-knappen, tills **Temperature** är markerad. Tryck på **SET**-knappen för att öppna menyn.
- Aktivera menyalternativet med **UP**- eller **DOWN**-knappen.
- Tryck på **SET**-knappen för att bekräfta den önskade enheten.

7.31.36 Pressure

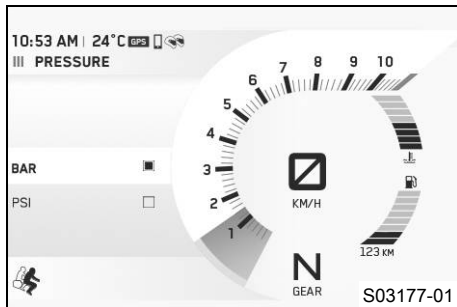

Krav

- Motorcykeln står still.
- Tryck på **SET**-knappen när menyn är stängd.
- Tryck på **UP**- eller **DOWN**-knappen, tills **Settings** är markerad. Tryck på **SET**-knappen för att öppna menyn.
- Tryck på **UP**- eller **DOWN**-knappen, tills **Units** är markerad.
- Tryck på **SET**-knappen för att öppna menyn.
- Tryck på **UP**- eller **DOWN**-knappen tills **Pressure** är markerad. Tryck på **SET**-knappen för att öppna menyn.

7 KOMBINATIONSTRINSTRUMENT

- Aktivera menyalternativet med **UP**- eller **DOWN**-knappen.
- Tryck på **SET**-knappen för att bekräfta den önskade enheten.

7.31.37 Consumption

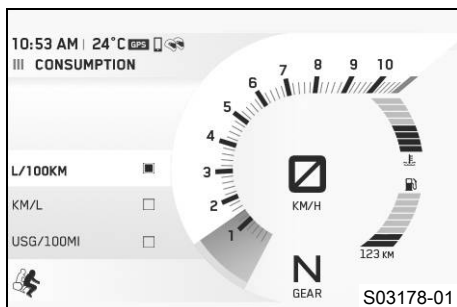

Krav

- Motorcykeln står still.
- Tryck på **SET**-knappen när menyn är stängd.
- Tryck på **UP**- eller **DOWN**-knappen, tills **Settings** är markerad. Tryck på **SET**-knappen för att öppna menyn.
- Tryck på **UP**- eller **DOWN**-knappen, tills **Units** är markerad.
- Tryck på **SET**-knappen för att öppna menyn.
- Tryck på **UP**- eller **DOWN**-knappen tills **Consumption** är markerad. Tryck på **SET**-knappen för att öppna menyn.
- Aktivera menyalternativet med **UP**- eller **DOWN**-knappen.
- Tryck på **SET**-knappen för att bekräfta den önskade enheten.

7.31.38 Language

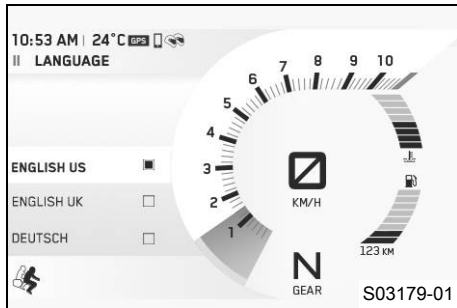

Krav

- Motorcykeln står still.
- Tryck på **SET**-knappen när menyn är stängd.
- Tryck på **UP**- eller **DOWN**-knappen, tills **Settings** är markerad. Tryck på **SET**-knappen för att öppna menyn.
- Tryck på **UP**- eller **DOWN**-knappen, tills **Units** är markerad.
- Tryck på **SET**-knappen för att öppna menyn.
- Tryck på **UP**- eller **DOWN**-knappen, tills **Language** är markerad. Tryck på **SET**-knappen för att öppna menyn.
- Aktivera menyalternativet med **UP**- eller **DOWN**-knappen och välj med **SET**-knappen.

Menyerna finns på amerikansk engelska, brittisk engelska, tyska, italienska, franska och spanska.

7.31.39 Ställa in tid och datum

Krav

Motorcykeln står still.

7 KOMBINATIONSTRINSTRUMENT

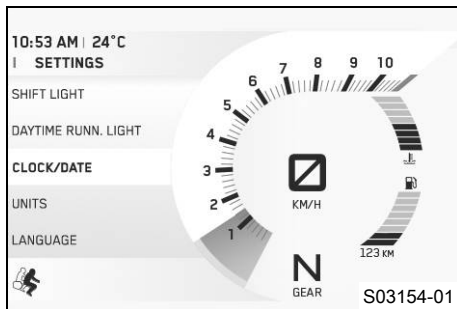

- Tryck på **SET**-knappen när menyn är stängd.
- Tryck på **UP**- eller **DOWN**-knappen, tills **Settings** visas. Tryck på **SET**-knappen för att öppna menyn.
- Tryck på **UP**- eller **DOWN**-knappen tills **Clock/Date** är markerat. Tryck på **SET**-knappen för att öppna menyn.

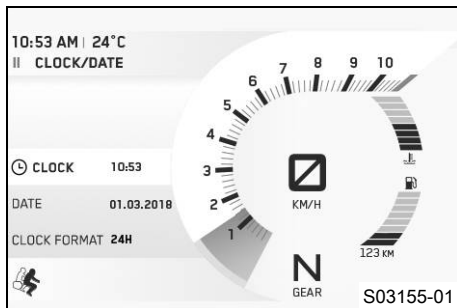

Ställa in tiden

- Tryck på **UP**- eller **DOWN**-knappen, tills tidsinställningen är markerad.
- Tryck på **SET**-knappen.
 - ✓ Timmen bredvid **Clock** blinkar.
- Tryck på **UP**- eller **DOWN**-knappen, tills den aktuella timmen har ställts in.
- Tryck på **SET**-knappen.
 - ✓ Minuten bredvid **Clock** blinkar.
- Tryck på **UP**- eller **DOWN**-knappen tills den aktuella minuten har ställts in.
- Tryck på **SET**-knappen.
 - ✓ Tidsinställningen sparas.

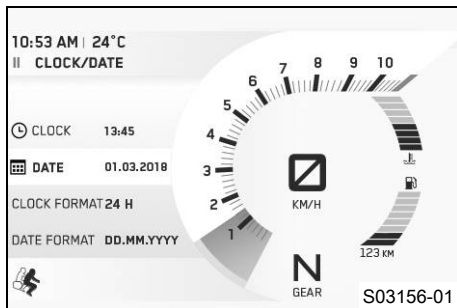

Ställa in datum

- Tryck på **UP**- eller **DOWN**-knappen, tills datuminställningen är markerad.
- Tryck på **SET**-knappen.
 - ✓ Dagen bredvid **Date** blinkar.
- Tryck på **UP**- eller **DOWN**-knappen tills den aktuella dagen har ställts in.
- Tryck på **SET**-knappen.
 - ✓ Månaden bredvid **Date** blinkar.
- Tryck på **UP**- eller **DOWN**-knappen tills den aktuella månaden har ställts in.
- Tryck på **SET**-knappen.
 - ✓ Året bredvid **Date** blinkar.
- Tryck på **UP**- eller **DOWN**-knappen tills det aktuella året har ställts in.
- Tryck på **SET**-knappen.
 - ✓ Datuminställningen sparas.



7 KOMBINATIONSTRINSTRUMENT

7.31.40 Daytime Runn. Light

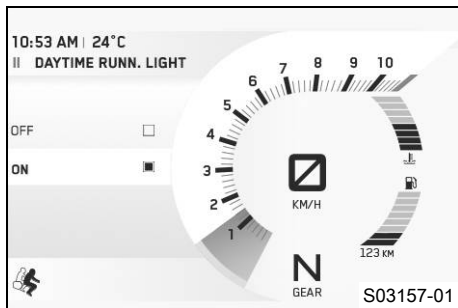

Krav

- Motorcykeln står still.
- Tryck på **SET**-knappen när menyn är stängd.
- Tryck på **UP**- eller **DOWN**-knappen, tills **Settings** är markerad. Tryck på **SET**-knappen för att öppna menyn.



Varning

Risk för olyckor Varselljus får inte ersätta halvljus vid dåliga siktförhållanden.

Vid avsevärt nedsatt sikt på grund av dimma, snöfall eller regn kan den automatiska omkopplingen mellan varselljus och halvljus endast användas i begränsad omfattning.

- Säkerställ alltid att lämplig belysning har valts.
 - Slå av varselljuset före körning eller när fordonet står still via menyn så att halvljuset är tillkopplat hela tiden.
 - Följ gällande lagar om varsel- och halvljus.
-
- Tryck på **UP**- eller **DOWN**-knappen, tills **Daytime Runn. Light** är markerad. Tryck på **SET**-knappen för att öppna menyn.

- Tryck på **UP**- eller **DOWN**-knappen, tills **Daytime Runn. LightOFF** eller **ON** är markerad.
- Tryck på **SET**-knappen för att slå på eller stänga av varseljuset.

7.31.41 Quickshift + (tillval)

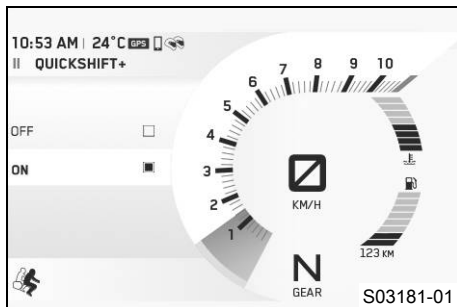

Krav

- Motorcykeln står still.
- Tryck på **SET**-knappen när menyn är stängd.
- Tryck på **UP**- eller **DOWN**-knappen, tills **Motorcycle** är markerad. Tryck på **SET**-knappen för att öppna menyn.
- Tryck på **UP**- eller **DOWN**-knappen, tills **Quickshift +** är markerad. Tryck på **SET**-knappen för att öppna menyn.
- Tryck på **UP**- eller **DOWN**-knappen, tills **Quickshift +OFF** eller **ON** är markerad.
- Tryck på **SET**-knappen för att slå på eller stänga av quickshifter +.

7 KOMBINATIONSTRINSTRUMENT

7.31.42 Track (tillval)

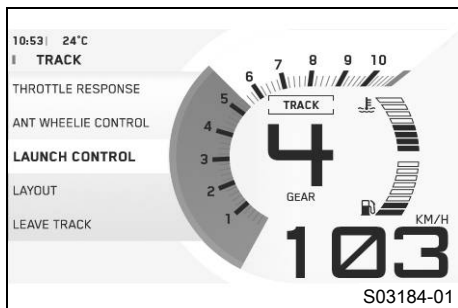

Krav

- Körläget **TRACK** (tillval) är aktiverat.
- Tryck på **SET**-knappen när menyn är stängd.
- Tryck på **UP**- eller **DOWN**-knappen, tills **TRACK** är markerad. Tryck på **SET**-knappen för att öppna menyn.

i Info

I **TRACK** går det att göra inställningar för **TRACK**-läget.

Via **Leave Track** avslutas körläget **TRACK** och körläget **STREET** aktiveras. Gasa inte när du gör denna inställning.

7.31.43 Layout (tillval)

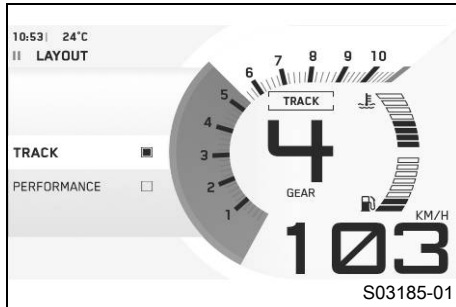

Krav

- Körläget **TRACK** (tillval) är aktiverat.
- Tryck på **SET**-knappen när menyn är stängd.
- Tryck på **UP**- eller **DOWN**-knappen, tills **TRACK** är markerad. Tryck på **SET**-knappen för att öppna menyn.
- Tryck på **UP**- eller **DOWN**-knappen, tills **LAYOUT** är markerad. Tryck på **SET**-knappen för att öppna menyn.
- Tryck på **UP**- eller **DOWN**-knappen, tills önskad layout är markerad.
- Tryck på **SET**-knappen för att bekräfta det önskade valet.

7.31.44 Launch Control (tillval)

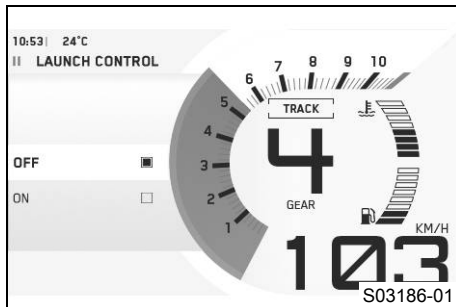

Krav

- Körläget **TRACK** (tillval) är aktiverat.
- Tryck på **SET**-knappen när menyn är stängd.
- Tryck på **UP**- eller **DOWN**-knappen, tills **TRACK** är markerad. Tryck på **SET**-knappen för att öppna menyn.
- Tryck på **UP**- eller **DOWN**-knappen, tills **Launch Control** är markerad. Tryck på **SET**-knappen för att öppna menyn.

7 KOMBINATIONSTRINSTRUMENT



Varning

Risk för olyckor Launch-Control möjliggör mycket kraftig acceleration som kan vara svår att hantera för nyblivna förare.

- Använd Launch-Control endast om du besitter motsvarande erfarenheter.
- Använd inte Launch-Control på allmän väg.

- Tryck på **UP**- eller **DOWN**-knappen, tills **Launch Control OFF** eller **ON** är markerad.
- Tryck på **SET**-knappen för att bekräfta det önskade valet.

7.31.45 Anti Wheelie Mode (tillval)

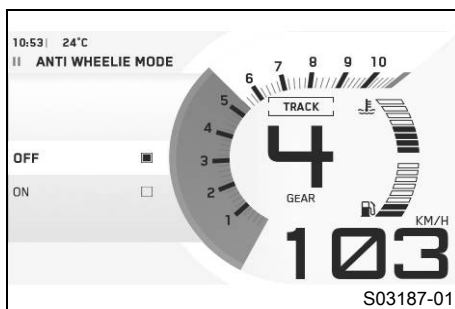

Krav

- Kör läget **TRACK** (tillval) är aktiverat.
- Tryck på **SET**-knappen när menyn är stängd.
- Tryck på **UP**- eller **DOWN**-knappen, tills **TRACK** är markerad. Tryck på **SET**-knappen för att öppna menyn.
- Tryck på **UP**- eller **DOWN**-knappen, tills **Anti Wheelie Mode** är markerad. Tryck på **SET**-knappen för att öppna menyn



Varning

Risk för olyckor När Anti-Wheelie-läget är avaktiverat förhindrar inte längre motorcykelns traktionskontroll att motorcykeln går upp på bakhjulet.

- Stäng av Anti-Wheelie-läget endast om du har tillräckligt med erfarenhet för att kunna hantera motorcykeln ändå.

- Tryck på **UP**- eller **DOWN**-knappen, tills **Anti Wheelie Mode OFF**- eller **ON** är markerad.
- Tryck på **SET**-knappen för att bekräfta det önskade valet.

7.31.46 Heated Grips (tillval)

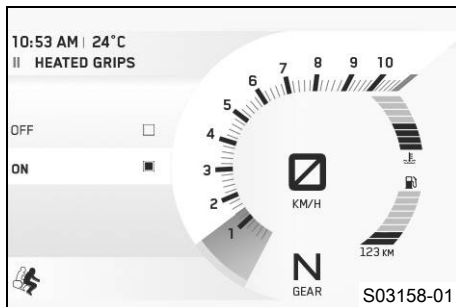

Krav

- Motorcykeln står still.
- Tryck på **SET**-knappen när menyn är stängd.
- Tryck på **UP**- eller **DOWN**-knappen, tills **Settings** är markerad. Tryck på **SET**-knappen för att öppna menyn.
- Tryck på **UP**- eller **DOWN**-knappen, tills **Heated Grips** är markerad. Tryck på **SET**-knappen för att öppna menyn.
- Tryck på **UP**- eller **DOWN**-knappen, tills **Heated Grips OFF** eller **ON** är markerad. Tryck på **SET**-knappen för att bekräfta det önskade valet.
- Tryck på **SET**-knappen för att bekräfta valet.



Info

I menyn **Settings** aktiveras och inaktiveras handtagsvärmern. Styrningen av handtagsvärmern sker i menyn **Motorcycle** i undermenyn **Heated Grips**.

7.31.47 Heated Seat Rider (tillval)

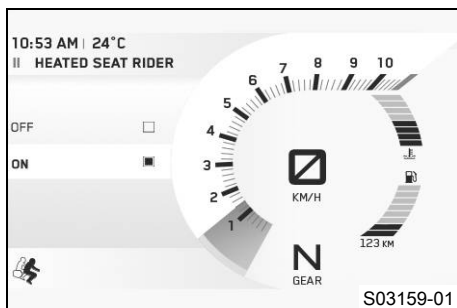

Krav

- Motorcykeln står still.
- Tryck på **SET**-knappen när menyn är stängd.
- Tryck på **UP**- eller **DOWN**-knappen, tills **Settings** är markerad. Tryck på **SET**-knappen för att öppna menyn.
- Tryck på **UP**- eller **DOWN**-knappen, tills **Heated Seat Rider** är markerad. Tryck på **SET**-knappen för att öppna menyn.
- Tryck på **UP**- eller **DOWN**-knappen, tills **Heated Set RiderOFF** eller **ON** är markerad.
- Tryck på **SET**-knappen för att bekräfta valet.



Info

I menyn **Settings** aktiveras och inaktiveras sadelvärmaren. Styrningen av sadelvärmaren sker i menyn **Motorcycle** i undermenyn **Heated Seat**.

7.31.48 Heated Seat Pas (tillval)

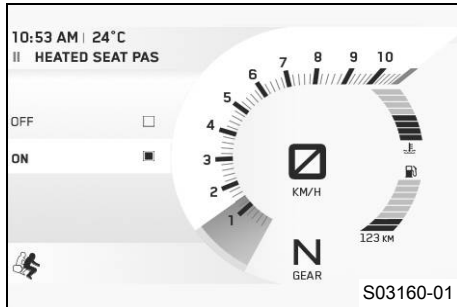
**Krav**

- Motorcykeln står still.
- Tryck på **SET**-knappen när menyn är stängd.
- Tryck på **UP**- eller **DOWN**-knappen, tills **Settings** är markerad. Tryck på **SET**-knappen för att öppna menyn.
- Tryck på **UP**- eller **DOWN**-knappen, tills **Heated Seat Pas** är markerad. Tryck på **SET**-knappen för att öppna menyn.
- Tryck på **UP**- eller **DOWN**-knappen, tills **Heated Set PasOFF** eller **ON** är markerad.
- Tryck på **SET**-knappen för att bekräfta valet.

**Info**

I menyn **Settings** aktiveras och inaktiveras sadelvärmaren. Styrningen av sadelvärmaren sker med en brytare under höger handtag.

7.31.49 Corner. Light Test

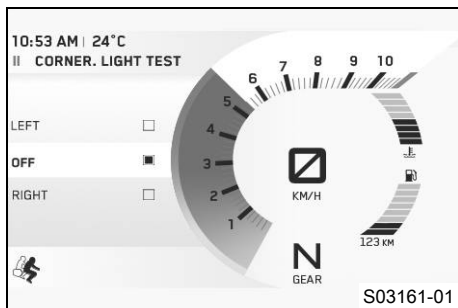

Krav

- Motorcykeln står still.
- Tryck på **SET**-knappen när menyn är stängd.
- Tryck på **UP**- eller **DOWN**-knappen, tills **Settings** är markerad. Tryck på **SET**-knappen för att öppna menyn.
- Tryck på **UP**- eller **DOWN**-knappen, tills **Corner. Light Test** är markerad. Tryck på **SET**-knappen för att öppna menyn.
- Aktivera menyalternativet med **UP**- eller **DOWN**-knappen.

i Info

Med menyalternativet **Left** genomförs testet på vänster kurvljus.

Med menyalternativet **Right** genomförs testet på höger kurvljus.

Med menyalternativet **Off** avslutas testet.

-
- Tryck på **SET**-knappen för att genomföra önskat test.

i Info

De olika kurvljusens segment tänds ett åt gången, med början vid det nedre segmentet.

När testet av de olika kurvljusen är klart, tänds det övre segmentet och lyser konstant.

8.1 Styrets läge

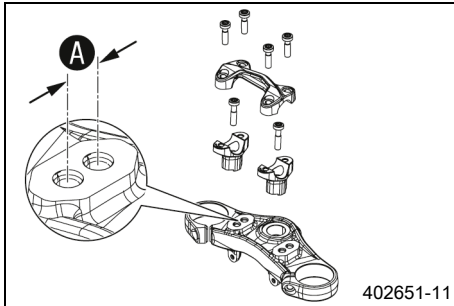

På den övre gaffelkronan finns det två hål med ett avstånd på **A** från varandra.

Avstånd mellan hålen A	15 mm
-------------------------------	-------

Styrhållarna kan vridas 180 °.

Styret kan monteras i fyra olika lägen. Föraren kan på så sätt välja det bekvämaste läget för styret.

8.2 Ställa in styrets läge 🐾



Varning

Risk för olyckor Ett reparerat styre innebär en säkerhetsrisk.

Om styret böjs eller riktas, blir materialet utmattat. Resultatet kan bli ett brott på styret.

- Byt ut styret om det har skadats eller böjts.

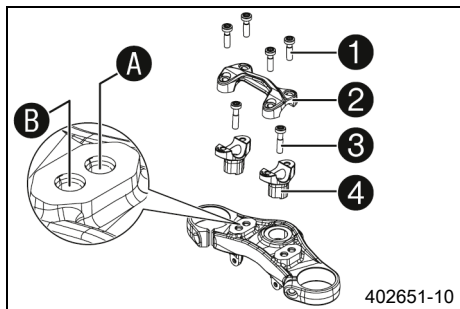

- Ta bort skruvarna **1**. Ta bort styrets klämelement **2**. Ta bort styret och lägg det bakåt.



Info

Täck över komponenterna så att de inte skadas.
Se till att kablar och ledningar inte viks.

- Ta bort skruvarna **3**. Ta bort styrhållarna **4**.
- Placera styrhållarna i önskad riktning över hålet **A** eller **B**.



Info

Styrhållarna är längre och högre på en sida.
Placera vänster och höger styrhållare i samma läge.

- Montera skruvarna **3** och dra åt dem.

Specifikation

Skruv styrhållare	M10	40 Nm	Loctite®243™
-------------------	-----	-------	---------------------

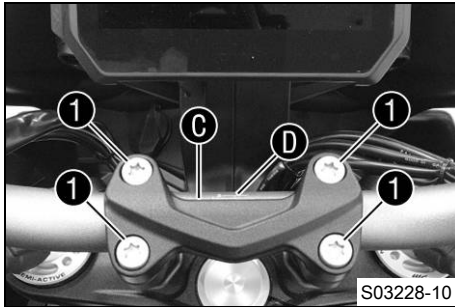

- Placera styret i korrekt läge.

i Info

Se till att kablarna och ledningarna ligger rätt.

- Sätt styrets klämelement på plats. Sätt dit skruvarna **1** utan att dra åt dem.
 - ✓ Markeringen **C** på styrskalen är riktad mot den övre kanten på styrets klämelement.
 - ✓ Styrskalans mittlinje **D** är riktad mot mitten av styrets klämelement.
- Skruva först dit styrets klämelement med skruvar **1** på styrehållarnas längre, högre sida tills delarna rör vid varandra.
- Dra sedan åt skruvarna **1** jämnt.

Specifikation

Skruv styrets klämelement	M8	20 Nm
---------------------------	----	-------

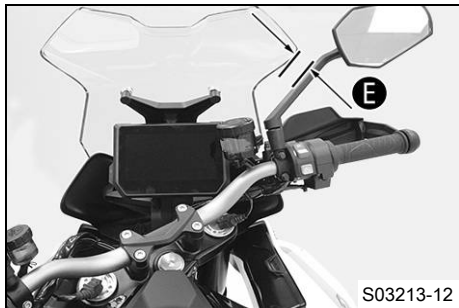

- Sätt dig på fordonet och ställ i vågrätt läge in båda backspegelarna.
- Kontrollera minimiavståndet **E** mellan spegelarmen och vindskyddet på båda sidor när styret är helt svängt åt endera håll.

Specifikation

Minimiavstånd E mellan spegelarm och vindskydd	9 mm
---	------

- » Om avståndet mellan spegelarm och vindskydd är kortare än minimiavståndet **E**:
 - Ställ in styrvinkeln. 🖱️ (📖 s 135)
- Efter att arbetena avslutats, kontrollera att avståndet mellan manöveranordningarna och tanken är tillräckligt stort när styret är helt svängt åt endera hållet.

8.3 Ställa in styrvinkel ↘

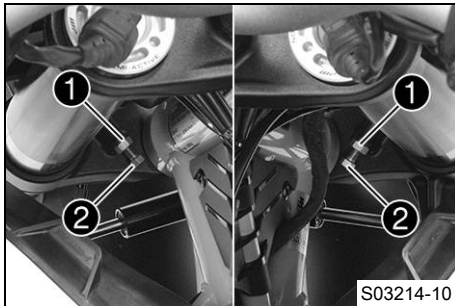

- Lossa muttrarna ①.
- Se till att styrvinkeln är tillräckligt stor efter att arbetena avslutats.



Info

Skruva inte ur skruvarna helt.
Minst fem gängvarv måste vara inskruvade.

- Justera styrvinkeln genom att vrida justerskruvarna ② på vänster och höger sida.

Specifikation

Minimivstånd mellan spegelarm och vindskydd	9 mm
Vrid justerskruvarna ② så att styrvinkeln är jämnt inställd till vänster och höger.	

- Dra åt muttrarna ①.

Specifikation

Övriga muttrar chassi	M8	25 Nm
-----------------------	----	-------

- Efter att arbetena avslutats, kontrollera att avståndet mellan manöveranordningarna och tanken är tillräckligt stort när styret är helt svängt åt endera hållet.



8.4 Ställa in vindsyddet



Info

Justeringar får inte utföras under körning.

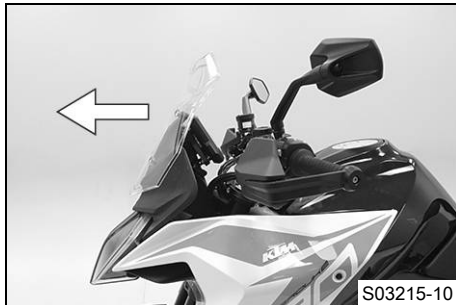

- Tryck vindsyddet framåt.
- ✓ Vindsyddet är upplåst.

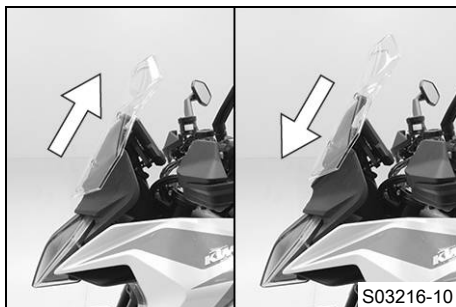

- För ändra vindsyddets läge, skjut vindsyddet uppåt eller nedåt.

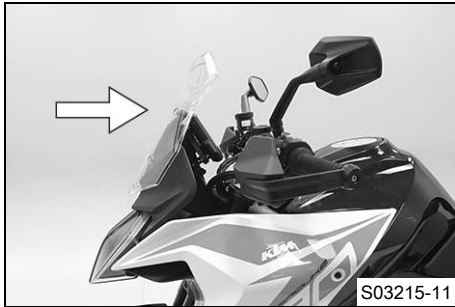

- Dra vindsyddet bakåt.
- ✓ Vindsyddet är låst.

8.5 Ställa in kombinationsinstrumentets lutning

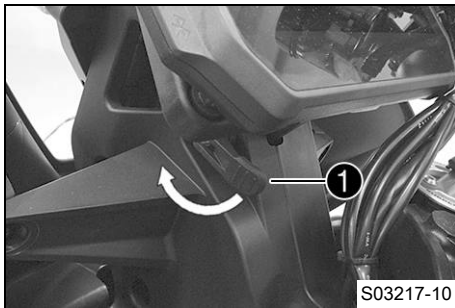

- Dra spännarmen **1** på kombinationsinstrumentets nedre vänstra sida i pilens riktning.
- ✓ Kombinationsinstrumentet är upplåst.

8 ERGONOMI

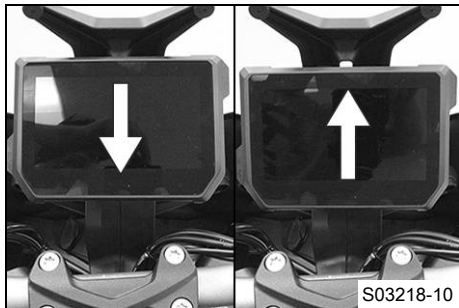

- Tryck kombinationsinstrumentet uppåt eller nedåt för att föra kombinationsinstrumentet till önskat läge.

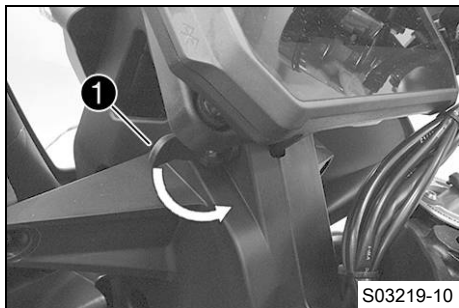

- Dra spännarmen 1 i pilens riktning.
✓ Kombinationsinstrumentet är låst.

8.6 Ställa in kopplingshandtagets utgångsläge

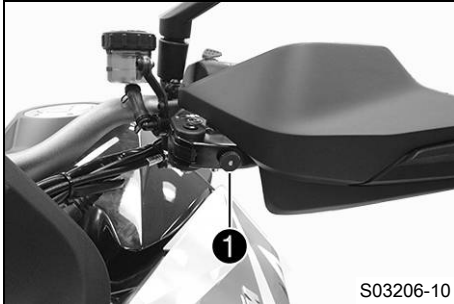

- Tryck kopplingshandtaget framåt.
- Anpassa kopplingshandtagets utgångsläge efter handens storlek genom att vrida på justerskruven ①.



Info

När justerskruven vrids medsols ökar avståndet mellan kopplingshandtaget och styret.

När justerskruven vrids motsols minskar avståndet mellan kopplingshandtaget och styret.

Inställningsområdet är begränsat.

Skruva bara justerskruven för hand, utan att använda våld.

Justeringar får inte utföras under körning.



8.7 Ställa in bromshandtagets utgångsläge



- Tryck bromshandtaget framåt.
- Anpassa bromshandtagets utgångsläge till handens storlek genom att vrida på justerskruven ①.

i Info

När justerskruven vrids medsols ökar avståndet mellan bromshandtaget och styret.

När justerskruven vrids motsols minskar avståndet mellan bromshandtaget och styret.

Inställningsområdet är begränsat.

Skruva bara justerskruven för hand, utan att använda våld.

Justeringar får inte utföras under körning.

8.8 Ställa in fotbromspedalens utgångsläge ↘

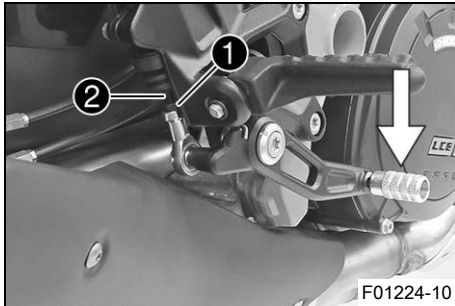

- Lossa muttern ①.
- Tryck ner fotbromspedalen så att tryckstängan ② går lättare att vrida.
- Vrid på tryckstängan tills fotbromspedalen är i önskat läge.



Info

Inställningsområdet är begränsat.

Minst fem gängvarv måste vara inskruvade i kulleden.

- Lås muttern ①.



8.9 Ställa in fotbromsens topp

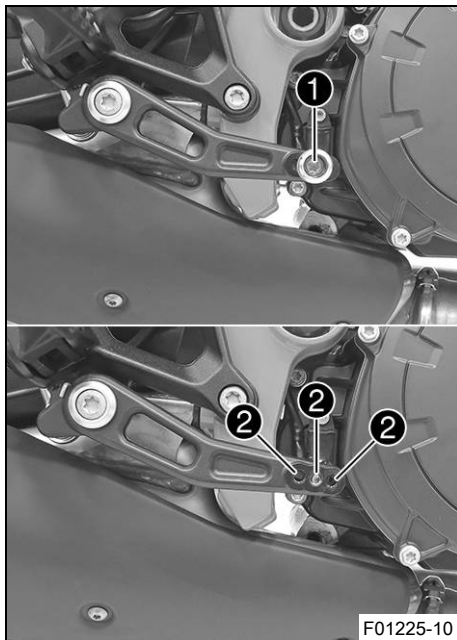

- Ta bort skruven ① och fotbromsens pedal.
- För att ställa in rätt längd på fotbromsen ska pedalen sättas i ett hål ② med hjälp av skruven ①.

Specifikation

Standard	hål i mitten
----------	--------------

- Dra åt skruven ①.

Specifikation

Skruv fotbromsens topp	M6	10 Nm	Loctite®243™
------------------------	----	-------	--------------

8.10 Kontrollera växelspakens utgångsläge

i Info

Vid körning får växelspaken inte ligga an mot stöveln i normalläget. Om växelspaken ständigt ligger an mot stöveln överbelastas växellådan, vilket kan medföra att quickshifter-funktionen inte fungerar som den ska.

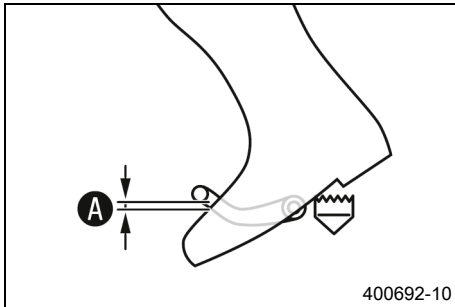

- Sätt dig på fordonet i körposition och mät avståndet **A** mellan stövelns övre kant och växelspaken.

Avstånd mellan växelspaken och stövelns övre kant	10 ... 20 mm
---	--------------

- » Om avståndet inte överensstämmer med specifikationen:
 - Ställ in växelspakens utgångsläge. 🛠️ (📖 s 144)



8.11 Ställa in växelspakens utgångsläge ↘

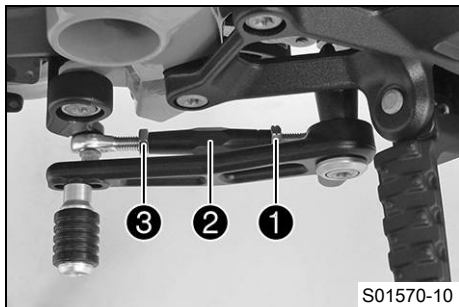

- Lossa muttern **1**, håll samtidigt emot på gängstången **2**.



Info

Muttern **1** är vänstergängad.

- Lossa muttern **3**, håll samtidigt emot på gängstången **2**.
- Ställ in växelspaken genom att vrida på gängstången **2**.



Info

Inställningsområdet är begränsat.

Växelspaken får inte ha kontakt med någon av fordorens komponenter vid växling.

- Dra åt muttern **3**, håll samtidigt emot på gängstången **2**.

Specifikation

Mutter växelstång	M8	12 Nm
-------------------	----	-------

- Dra åt muttern **1**, håll samtidigt emot på gängstången **2**.

Specifikation

Mutter växelstång	M8LH	12 Nm
-------------------	------	-------

8.12 Ställa in kopplingspedalens trampyta

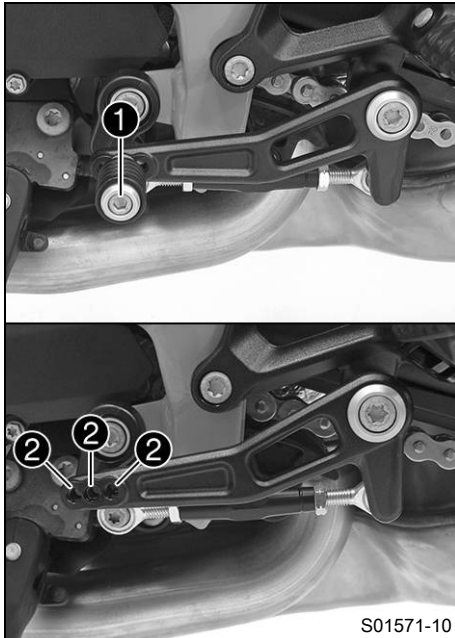

- Ta bort skruven ① med kopplingspedalens trampyta.
- Sätt kopplingspedalens trampyta i önskat läge beroende på pedalens längd i ett hål ②.

Specifikation

Standard	hål i mitten
----------	--------------

- Dra åt skruven.

Specifikation

Skruv kopp- lingspedalens trampyta	M6	10 Nm Loctite®243™
--	----	------------------------------

9.1 Anvisningar för första idrifttagningen



Fara

Risk för olyckor En oskicklig förare utgör en risk för sig själv och andra.

- Använd inte fordonet om din trafikskicklighet har påverkats av alkohol, droger eller läkemedel.
- Använd inte fordonet om din fysiska eller psykiska kapacitet är otillräcklig.



Varning

Risk för personskador Att köra utan eller med bristfällig skyddsutrustning innebär en ökad säkerhetsrisk.

- Bär lämplig skyddsutrustning som hjälm, stövlar, handskar samt byxor och jacka med skydd vid all körning.
- Använd alltid skyddsutrustning i felfritt skick som uppfyller de lagstadgade kraven.



Varning

Risk för omkullkörning Vid olika däckprofiler på fram- och bakhjulet påverkas köregenskaperna.

Vid olika däckprofiler kan kontrollen över fordonet försvåras avsevärt.

- Säkerställ att däcken på fram- och bakhjulet har likartade profilmönster.



Varning

Risk för olyckor Däck som inte är godkända eller rekommenderade försämrar köregenskaperna.

- Använd endast hjul och däck som godkänts och rekommenderats av KTM enligt angivet hastighetsindex.



Varning

Risk för olyckor Nya däck har sämre väggrepp.

På nya däck är löpytan ännu inte uppruggad.

- Kör med måttlig hastighet i olika snedlägen med nya däck.
- | | |
|---------------|--------|
| Inkörningsfas | 200 km |
|---------------|--------|



Varning

Olycksrisk Bromssystemet slutar fungera vid överhettning.

Om fotbromspedalen inte släpps nöts bromsbeläggen ner permanent.

- Ta bort foten från fotbromspedalen när du inte vill bromsa fordonet.



Info

Tänk på att andra människor kan störas av överdrivet buller när du använder fordonet.

- Kontrollera att en auktoriserad KTM-verkstad har utfört de inspektionsarbeten som måste göras före försäljningen.
 - ✓ Leveransdokumentet överlämnas till dig tillsammans med fordonet.
- Läs hela bruksanvisningen innan du gör din första åktur med motorcykeln.
- Lär känna manöveranordningarna.
- Ställ in motorcykeln efter dina behov, se beskrivningen i kapitlet Ergonomi.
- Testa motorcykelns köregenskaper på en lämplig plats innan du gör en längre åktur. Försök även att köra så långsamt som möjligt för att få bättre känsla för motorcykeln.
- Håll fast i styret med båda händerna när du kör och låt fötterna vila på fotpinnarna.

9 IDRIFTTAGNING

- Kör in motorn.

9.2 Köra in motorn

- Under inkörningstiden får det angivna motorvarvtalet inte överskridas.

Specifikation

Max. motorvarvtal	
Under de första: 1 000 km	6 500 v/min
Efter de första: 1 000 km	10 500 v/min



Tips

Under inkörningstiden ska växlingsblixten ställas in på de angivna motorvarvtalen.

- Undvik att köra med fullt gaspådrag!

9.3 Lasta fordonet



Varning

Risk för olyckor Totalvikt och axellaster påverkar köregenskaperna.

Totalvikten motsvarar: en driftklar och fulltankad motorcykel, förare och passagerare med skyddskläder och hjälm, packning.

- Överskrid varken den max. tillåtna totalvikten eller axellasterna.

**Varning**

Risk för olyckor Felaktig montering av packväskan eller tankväskan påverkar körningen.

- Montera och säkra packväskan och tankväskan enligt tillverkarföreskriften.

**Varning**

Olycksrisk Vid hög hastighet ändras köregenskaperna om motorcykeln har påmonterad packning.

- Anpassa hastigheten efter packningen.
- Kör långsammare om din motorcykel har lastats med väskor eller annan packning.

Max hastighet med packning 130 km/h

**Varning**

Olycksrisk Väsksystemet förstörs om det överbelastas.

- Beakta tillverkarens angivelser om maximal packning om du har monterat packväskor på motorcykeln.

**Varning**

Risk för olyckor Förpackningar som har halkat omkull påverkar sikten.

Om bakljusen är skymda är de särskilt svåra att upptäcka i för efterföljande trafikanter i mörker.

- Kontrollera regelbundet att packningen sitter fast.

**Varning**

Risk för olyckor Mycket packning förändrar körsättet och förlänger bromssträckan.

- Anpassa hastigheten efter packningen.

9 IDRIFTTAGNING



Varning

Risk för olyckor Förpackningar som har halkat omkull påverkar körsättet.

- Kontrollera regelbundet att packningen sitter fast.



Varning

Brandrisk Det heta avgassystemet kan skada packningen (brännskador).

- Fäst packningen så att det inte kan skadas av det heta avgassystemet.

- Om packning tas med, ska den fästas ordentligt så nära mitten som möjligt och vikten fördelas jämnt mellan framhjulet och bakhjulet.
- Överskrid inte den högsta tillåtna totalvikten eller de högsta tillåtna axellasterna.

Specifikation

Maximal tillåten totalvikt	459 kg
Högsta tillåtna axellast fram	165 kg
Maximal tillåten axellast bak	294 kg

10.1 Kontroll- och skötselarbeten inför varje idrifttagning



Info

Kontrollera alltid fordonet samt dess trafiksäkerhet innan du påbörjar en körning. Fordonet måste vara i tekniskt felfritt skick när det körs.

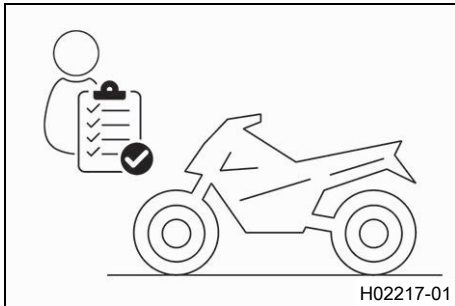

- Kontrollera motoroljenivån. (📖 s 284)
- Kontrollera bromsvätskenivån i frambromsen. (📖 s 217)
- Kontrollera bromsvätskenivån i bakbromsen. (📖 s 222)
- Kontrollera frambromsens bromsbelägg. (📖 s 221)
- Kontrollera bakbromsens bromsbelägg. (📖 s 227)
- Kontrollera att bromssystemet fungerar korrekt.
- Kontrollera kylvätskenivån i expansionskärlet. (📖 s 276)
- Kontrollera kedjans nedsmutsning. (📖 s 194)
- Kontrollera kedjespänningen. (📖 s 196)
- Kontrollera däckens skick. (📖 s 239)
- Kontrollera däcktrycket. (📖 s 241)
- Kontrollera att alla manöveranordningar är korrekt inställda och inte kärvar.
- Kontrollera elsystemets funktion.
- Kontrollera att packningen sitter fast.
- Kontrollera backspegelinställningen.
- Kontrollera bränslenivån.



10.2 Starta fordonet



Fara

Risk för förgiftning Avgaser är giftiga och kan leda till medvetslöshet och dödsfall.

- Säkerställ alltid tillfredsställande ventilation när motorn är igång.
- Använd en lämplig avgasutsugning när du ska starta eller köra motorn i ett slutet utrymme.



Se upp

Olycksrisk Elkomponenter och säkerhetsanordningar skadas om 12 V-batteriet är skadat eller saknas. Om 12 V-batteriet är urladdat eller defekt kan funktionsfel uppstå i fordons elektronik, särskilt vid starten.

- Använd aldrig fordonet med urladdat 12 V-batteri eller utan 12 V-batteri.

Obs!

Motorskada Höga varvtal vid kall motor minskar motorns livslängd.

- Värm alltid upp motorn på lågt varvtal.
-

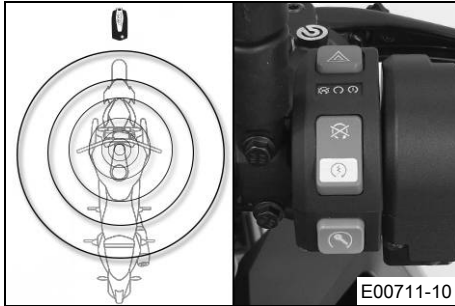

- Ta bort sidostöden och sätt dig på motorcykeln.
- Placera RACE-ON-nnyckeln inom styrlåssets räckvidd.
- Säkerställ att RACE-ON-nnyckeln är inom räckvidd under körningen.

Specifikation

Maximal räckvidd för RACE-ON-nnyckeln kring styrlåset	1,5 m
---	-------



Info

Om RACE-ON-nnyckeln batterispänning avtar och det finns störande radiovågor kan detta minska räckvidden.

Om RACE-ON-nnyckeln batterispänning är för låg, lägg en av tändningsnycklarna i området kring styrlåset (🔑 s 42) och förvara den på ett säkert ställe efter att motorn startats igen.

- Säkerställ att startknappen/nödavstängningsknappen befinner sig i mittläget ○.
- Slå på tändningen genom att trycka kort på RACE-ON-knappen Ⓜ (max. 1 sekund).
 - ✓ Styrningen låses upp.
 - ✓ Funktionstestet av kombinationsinstrumentet genomförs.
 - ✓ ABS-varningslampan slocknar när man har börjat köra.



Info

Rör styret något om styret inte låses upp.

- Lägg i växellådans friläge **N**.
- ✓ Den gröna kontrollampen för tomgång **N** tänds.
- Tryck startknappen/nödavstängningsknappen till det nedre läget **(S)**.



Info

Tryck inte startknappen/nödavstängningsknappen till det nedre läget **(S)** förrän kombinationsinstrumentets funktionskontroll har genomförts.

Inget gaspådrag vid start av motorcykeln.

Tryck startknappen/nödavstängningsknappen till det nedre läget **(S)** i maximalt 5 sekunder. Vänta minst 5 sekunder innan nästa startförsök görs.

Denna motorcykel har ett säkerhetsstartsystem.

Motorn kan endast startas när växellådans friläge är ilagt eller om kopplingshandtaget har dragits in när en växel är ilagd. Om man lägger i en växel när sidostödet är utfällt stannar motorn.

10.3 Launch-Control (tillval)

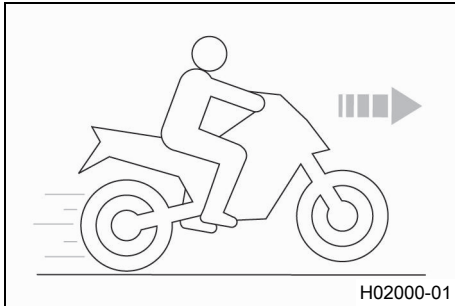

Launch-Control är en fordonselektronisk tillvalsfunktion.

Launch-Control anpassar motorvarvtalet för att uppnå bästa möjliga acceleration.

Launch-Control kan användas maximalt tre gånger efter varandra för iväggkörning. För att skydda motorn, växellådan och kylsystemet mot överbelastning avaktiveras Launch-Control tillfälligt efter den tredje iväggkörningen.

Launch-Control avaktiveras också när alla villkor för aktiveringen inte längre är uppfyllda.

Launch-Control kan börja användas igen vid följande tillfällen:

Motorn är igång minst tre minuter, motorn har varit avstängd i 20 minuter eller sträcka på 1,5 km (0,93 mi) har körts.

10.4 Börja köra

- Dra i kopplingshandtaget, lägg in 1:ans växel, släpp kopplingshandtaget långsamt och gasa samtidigt försiktigt.



10.5 Köra iväg med Launch-Control (tillval)



Varning

Risk för olyckor Launch-Control möjliggör mycket kraftig acceleration som kan vara svår att hantera för nyblivna förare.

- Använd Launch-Control endast om du besitter motsvarande erfarenheter.
- Använd inte Launch-Control på allmän väg.

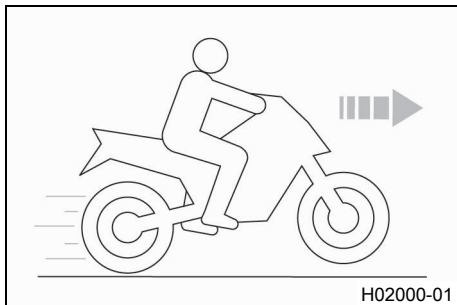

Krav

Körläget **TRACK** (tillval) är aktiverat.

Ettans växel är ilagd.

TC-kontrolllampan lyser inte.

Kylvätsketemperatur: > 60 °C

Tillryggalagd total körsträcka: > 1 000 km

- Aktivera Launch-Control i kombinationsinstrumentet.
 - ✓ Antalet tillgängliga starter visas på startskärmen.
- Ge full gas samtidigt som du håller in kopplingshandtaget.
 - ✓ Motorvarvtalet ställs in.

6 500 v/min
 - ✓ TC-kontrolllampan blinkar snabbt.
- Släpp kopplingshandtaget snabbt men doserat.

10.6 Start med HHC (Tillval: Hjälp i uppförsbacke)

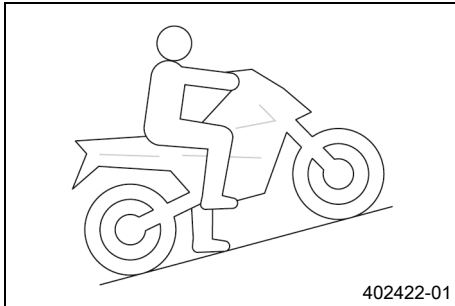

HHC är en tillvalsfunktion i bromssystemet.

HHC förhindrar att motorcykeln oavsiktligt rullar bakåt i uppförsbackar.

HHC registrerar när motorcykeln stannar i uppförsbackar och aktiverar då bakbromsen.

När bromsspaken släpps, bibehålls bromskraften i max. 5 sekunder så länge inte motorcykeln rör sig framåt.

När motorcykeln körs iväg lossar **HHC** bakbromsen automatiskt.

i Info

När **HHC** är aktiv blinkar TC-kontrolllampan .

Även om motorn är avstängd kan **HHC** vara aktiv om tändningen är påslagen.

För att rulla tillbaka med aktiv **HHC**: Vänta 5 sekunder, lägg i neutralläget eller slå av tändningen.

Om **HHC** inte registrerar någon iväggkörning efter 5 sekunder, minskas bromskraften försiktigt automatiskt.

Om föraren då bromsar, aktiveras åter **HHC**.

10.7 Anti-Wheelie-läge (tillval)

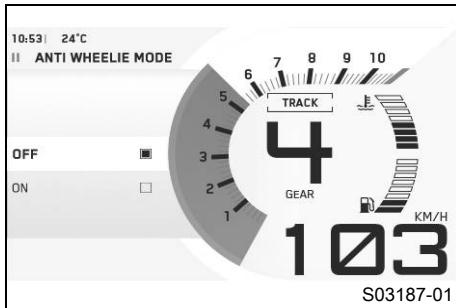

Anti Wheelie Mode är en tillvalsfunktion i fordonselektroniken. Anti-Wheelie-läget ska förhindra att framhjulet lyfter vid acceleration.

10.8 Quickshifter + (tillval)

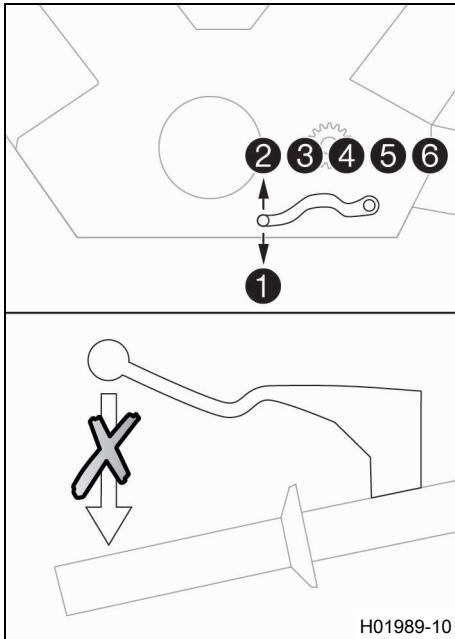

När quickshifter + (tillval) är aktiverad kan man växla upp och ned utan att använda kopplingen.

Eftersom man inte behöver släppa på gashandtaget, kan man växla utan avbrott.

Via växelaxelns positionen kan quickshifter + identifiera om en annan växel ska läggas i. Om så är fallet skickas en signal om detta till motorstyrningen.

När funktionen quickshifter + i kombinationsinstrumentet är avstängd måste man använda kopplingen som vanligt.

10.9 Växla, köra



Varning

Risk för olyckor Vid plötsligt gaspådrag/gassläpp kan föraren tappa kontrollen över fordonet.

- Undvik abrupta gaspådrag/gassläpp och kraftfulla bromsmanövrer.
- Anpassa hastigheten efter vägförhållandena.



Varning

Risk för olyckor Nedväxling vid högt motorvarvtal blockerar bakhjulet och överbelastar motorn.

- Växla inte tillbaka till en lägre växel vid högt motorvarvtal.



Varning

Risk för olyckor Utför inga inställningar medan fordonet är i trafik.

- Genomför inställningar när fordonet står still.



Varning

Risk för personskador Felaktigt agerande kan leda till att passageraren ramlar av motorcykeln.

- Säkerställ att passageraren sätter sig på rätt sätt på passagerarsadeln, placerar fötterna på passagerarfotpinnarna och håller i sig i föraren eller handtagen.
- Följ föreskrifterna om minimiålder på passagerare som gäller i ditt land.



Varning

Risk för olyckor En riskabel körstil innebär ett stort risktagande.

- Följ trafikreglerna och kör defensivt samt med god framförhållning så att du kan bedöma faror på ett så tidigt stadium som möjligt.



Varning

Risk för olyckor Kalla däck har sämre väggrepp.

- Kör alltid i maklig takt under de första kilometrarna tills däcken har uppnått drifttemperatur.



Varning

Risk för olyckor Nya däck har sämre väggrepp.

På nya däck är löpytan ännu inte uppruggad.

- Kör med måttlig hastighet i olika snedlägen med nya däck.
Inkörningsfas 200 km



Varning

Risk för olyckor Totalvikt och axellaster påverkar köregenskaperna.

Totalvikten motsvarar: en driftklar och fulltankad motorcykel, förare och passagerare med skyddskläder och hjälm, packning.

- Överskrid varken den max. tillåtna totalvikten eller axellasterna.



Varning

Risk för olyckor Förpackningar som har halkat omkull påverkar körsättet.

- Kontrollera regelbundet att packningen sitter fast.



Varning

Risk för olyckor Vid en omkullkörning kan fordonet skadas mer än vad som framgår vid första anblick.

- Kontrollera fordonet efter en omkullkörning enligt rutinen vid driftstart.

Obs!

Motorskador Ofiltrerad insugningsluft har negativ inverkan på motorns livslängd.

Utan luftfilter tränger damm och smuts in motorn.

- Ta endast fordonet i drift med luftfilter.

Obs!

Motorskada Motorn skadas vid överhettning.

- Stanna genast på ett trafiksäkert sätt och stäng av motorn när kylvätsketemperaturvarningen visas.
- Låt motorn och kylsystemet svalna.
- Kontrollera eller/och justera kylvätskenivån när kylsystemet har svalnat.

Obs!

Skador på växellådan Växellådan skadas vid felaktig användning av Quickshifter+.

Quickshifter+ kan användas endast när funktionen i kombinationsinstrumentet är aktiverad.

Quickshifter+ är inte aktiv när man drar in kopplingshandtaget.

- Använd Quickshifter+ endast i det angivna, tillåtna varvtalsområdet.
-

i Info

Om ovanliga ljud hörs vid körning måste du omedelbart stanna. Stäng av motorn och kontakta en auktoriserad KTM-verkstad.

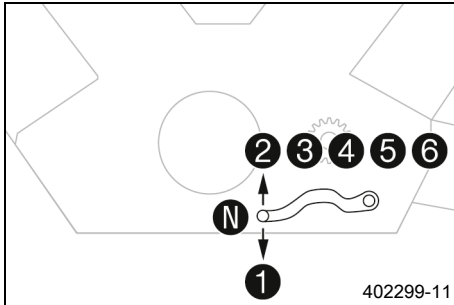





- Om förhållandena (uppförsbacke, körsituation osv.) tillåter det kan du lägga i en högre växel.
- Lätta på gashandtaget, dra samtidigt in kopplingshandtaget, lägg i nästa växel, släpp kopplingshandtaget och gasa.

i Info

De olika växlarnas lägen framgår av bilden.

Tomgångsläget är mellan 1:ans och 2:ans växel. 1:ans växel är start- och bergväxeln.

- När högsta möjliga hastighet har uppnåtts genom fullt gaspådrag, släpp gashandtaget något till $\frac{3}{4}$ gaspådrag. Hastigheten sjunker knappt, medan bränsleförbrukningen minskar avsevärt.
- Gasa aldrig mer än väglaget och vädret tillåter. I synnerhet ska man vara väldigt försiktig med att gasa i kurvor.
- För nedväxling måste du vid behov bromsa motorcykeln och lätta på gashandtaget.
- Dra in kopplingshandtaget och lägg i nästa lägre växel. Släpp kopplingshandtaget långsamt och gasa eller upprepa växlingen.

- Om motorn till exempel stryps vid en korsning kan man bara dra in kopplingshandtaget och trycka startknappen/nödavstängningsknappen till det nedre läget . Växellådans neutralläge behöver inte läggas i.
- Stäng av motorn i stället för att köra resp. stå still länge med tomgångsvarvtal.
- Om oljetryckslampan  tänds under körning måste du omedelbart stanna på ett trafiksäkert sätt och stänga av motorn. Ta kontakt med en auktoriserad KTM-verkstad.
- Om felfunktions-kontrolllampan  tänds under körning bör en auktoriserad KTM-verkstad kontaktas så snart som möjligt.
- Om den allmänna varningslampan  tänds under körning visas ett meddelande på displayen i 10 sekunder.



Info

Extra viktiga meddelanden visas dessutom i menyn **Warning**.

-
- När halkvarningen visas på kombinationsinstrumentet är det risk för ishalka. Anpassa hastigheten till de ändrade vägförhållandena.

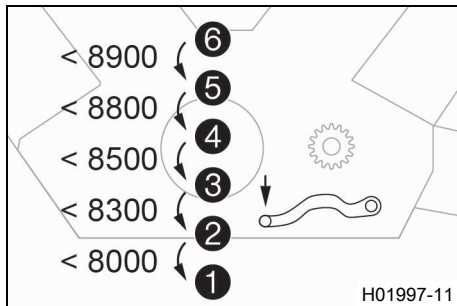
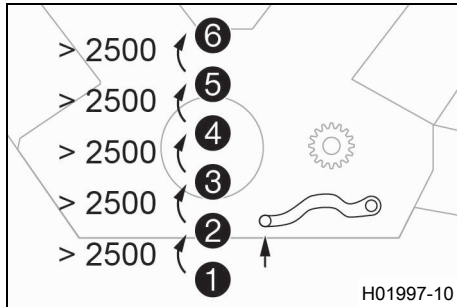

Krav

Quickshifter + (tillval) aktiverat.

- När quickshifter + är aktiverad i kombinationsinstrumentet, kan man lägga i en högre växel i det angivna varvtalsområdet utan att dra in kopplingshandtaget.



Info

På bilden visas minimivarvtal i varv/minut innan högre växel läggs i.

Tryck växelspaken tills det tar stopp utan att ändra gashandtagets läge.

- När quickshifter + är aktiverad i kombinationsinstrumentet, kan man lägga i en lägre växel i det angivna varvtalsområdet utan att dra in kopplingshandtaget.



Info

På bilden visas max. varvtal i varv/minut innan lägre växel läggs i.

Tryck växelspaken tills det tar stopp utan att ändra gashandtagets läge.



10.10 MSR (tillval)

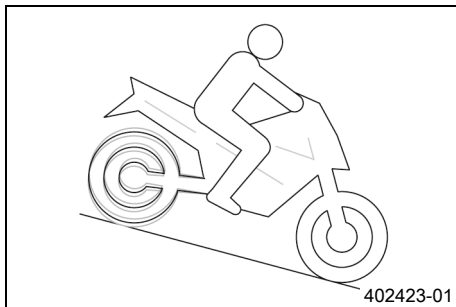

MSR är en tillvalsfunktion i motorstyrningen.

Om motorbromsverkan blir för stor, förhindrar **MSR** att bakhjulet låser sig vid körning rakt fram, eller kanar iväg vid snedläge.

MSR öppnar gasspjällen bara så mycket det behövs för att förhindra sladd på bakhjulet.

MSR används på vägunderlag med för låg friktionskoefficient för att öppna antihopping-kopplingen.

För att öka körsäkerheten är **MSR** snedlägesberoende.



Info

Vid avstängd kurv-MTC eller aktivt ABS-läge **Supermoto** är **MSR** inte aktivt.

10.11 Bromsa in



Varning

Risk för olyckor Väta och smuts påverkar bromssystemet.

- Bromsa försiktigt flera gånger för att torka bromsbeläggen och bromsskivorna och befria dem från smuts.

**Varning**

Risk för olyckor En instabil tryckpunkt i fram- eller bakbromsen försämrar bromskraften.

- Kontrollera bromssystemet och återuppta inte körningen förrän problemet har åtgärdats. (Din auktoriserade KTM-verkstad hjälper gärna till.)

**Varning**

Olycksrisk Bromssystemet slutar fungera vid överhettning.

Om fotbromspedalen inte släpps nöts bromsbeläggen ner permanent.

- Ta bort foten från fotbromspedalen när du inte vill bromsa fordonet.

**Varning**

Risk för olyckor Högre totalvikt förlänger bromssträckan.

- Tänk på att bromssträckan blir längre om du har en passagerare eller packning på motorcykeln.

**Varning**

Risk för olyckor Bromssystemet påverkas negativt av saltade vägar.

- Bromsa försiktigt flera gånger för att befria bromsbeläggen och bromsskivorna från salt.

**Varning**

Risk för olyckor Användning av ABS kan i vissa lägen göra att bromssträckan förlängs.

- Bromsa i enlighet med körsituationen och vägförhållandena.



Varning

Risk för olyckor Vid alltför kraftig inbromsning blockeras hjulen.

ABS-funktionen garanteras endast om den är tillkopplad.

- För att utnyttja skyddsfunktionen måste ABS-funktionen vara tillkopplad.



Varning

Olycksrisk Körhjälpsfunktioner kan bara begränsa risken för omkullkörning inom de fysiska möjligheterna.

Det är inte alltid möjligt att kompensera för extrema körsituationer som packning med hög tyngdpunkt, växlande vägunderlag, branta nedförsbackar eller tvärbromsning utan urkoppling.

- Anpassa körstilen till vägförhållandena och din egen körkompetens.

-
- Bromsa genom att släppa på gasen och bromsa samtidigt fram- och bakbromsen.



Info

Med ABS kan du använda hela bromskraften, både vid tvärbromsning och vid dåligt väggrepp på sandigt, regnvått eller halt underlag utan risk för att hjulen låser sig.



Varning

Risk för olyckor Bakhjulet kan låsas på grund av motorbromsens inverkan.

- Dra åt kopplingen när du gör en nödbromsning eller annan kraftig inbromsning eller bromsar på halt underlag.

**Varning**

Risk för olyckor Lutande underlag minskar den maximalt möjliga bromseffekten.

- Sluta om möjligt bromsa innan kurvor börjar.

- Bromsningen bör alltid ha avslutats innan en kurva påbörjas. Lägg i en lägre växel, beroende på hastigheten.
- Använd motorns bromsverkan under längre nedförsbackar. Växla ned en eller två växlar men utan att motor går på för högt varvtal. På så sätt behöver du bromsa mindre och bromsarna överhettas inte.

**10.12 Stanna, parkera****Varning**

Risk för personskador Obehöriga som arbetar med fordonet utsätter både sig själva och andra för fara.

Om det finns en giltig transponder inom räckhåll kan fordonet startas.

- Lämna aldrig fordonet obevakat när motorn är igång.
- Lämna aldrig fordonet utan tillsyn när RACE-ON-nyckeln eller den svarta tändningsnyckeln befinner sig i närheten av fordonet.
- Säkra fordonet så att obehöriga inte kan använda det.
- Spärra styret när du lämnar fordonet utan tillsyn.



Varning

Risk för brännskador Vissa fordonsdelar blir mycket varma när fordonet är i drift.

- Vidrör inga delar som avgassystem, kylare, motor, stötdämpare eller bromssystem innan de svalnat av.
- Låt fordonsdelarna svalna av innan arbetet påbörjas.

Obs!

Materialsador Fordonet skadas om det parkeras på ett felaktigt sätt.

Om fordonet rullar iväg eller ramlar omkull kan allvarliga skador uppstå.

Komponenterna som används när man parkerar fordonet är utformade endast för fordonets vikt.

- Parkera fordonet på fast och jämn mark.
- Se till att ingen person sätter sig på fordonet när fordonet är parkerat på ett stöd.

Obs!

Brandrisk Varma fordonsdelar utgör en brand- och explosionsrisk.

- Parkera inte fordonet i närheten av lättantändliga eller explosiva material.
- Låt fordonet svalna innan du täcker över det.

-
- Bromsa in motorcykeln.
 - Lägg i växellådans friläge **N**.
 - Stäng av tändningen genom att trycka kort på RACE-ON-knappen  (max. 1 sekund) när tändningen är påslagen.

**Info**

När motorn stängs av med nödavstängningsknappen och tändningen på RACE-ON-knappen förblir påslagen stängs inte strömförsörjningen till de flesta strömförbrukarna av. 12 V-batteriet laddas då ur. Stäng därför alltid av motorn med RACE-ON-knappen. Nödavstängningsknappen ska bara användas i nödsituationer.

- Parkera motorcykeln på fast mark.
 - Fäll ner sidostödet med foten, för stödet framåt till stoppläget. Ställ fordonet på stödet.
 - Vrid styret åt vänster och håll RACE-ON-knappen  intryckt (minst 2 sekunder).
- ✓ Styrningen blockeras.
-

**Info**

Rör styret något om styrlåset inte hakar i.



10.13 Transport

Obs!

Risk för skador Det parkerade fordonet kan rulla iväg eller välta.

- Parkera fordonet på fast och jämn mark.
-

10 KÖRANVISNING

Obs!

Brandrisk Varma fordonsdelar utgör en brand- och explosionsrisk.

- Parkera inte fordonet i närheten av lättantändliga eller explosiva material.
 - Låt fordonet svalna innan du täcker över det.
-

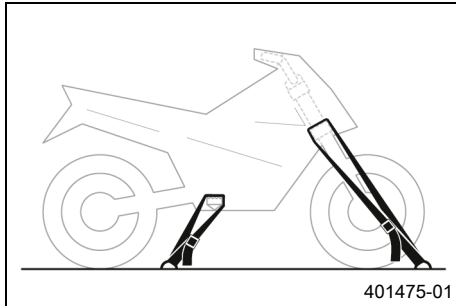

- Stäng av motorn.
- Fixera motorcykeln med spännband eller andra lämpliga fästordningar så att den inte kan ramla omkull eller rulla iväg.

10.14 Fylla på bränsle



Fara

Brandrisk Bränslet är lättantändligt.

Bränslet i bränsletanken expanderar vid uppvärmning och kan tränga ut vid överfyllning.

- Tankka inte fordonet i närheten av öppen eld eller brinnande cigaretter.
- Stäng av motorn när du tankar bränsle.
- Säkerställ att inget bränsle spills ut, framför allt inte på varma delar av fordonet.
- Torka omedelbart upp utspillt bränsle.
- Följ anvisningarna avseende bränsletankning.



Varning

Risk för förgiftning Bränsle är giftigt och hälsovådligt.

- Låt inte bränsle hamna på huden, i ögonen eller på kläderna.
- Uppsök omedelbart läkare om bränsle har svalts.
- Andas inte in bränsleångor.
- Vid hudkontakt spolras det drabbade stället omedelbart av med mycket vatten.
- Spola ögonen grundligt med vatten och uppsök omedelbart läkare om bränsle har hamnat i ögonen.
- Byt om ifall du får bränsle på kläderna.

Obs!

Materialskador Vid undermålig bränslekvalitet sätts bränslefiltret igen i förtid.

10 KÖRANVISNING

I vissa länder och regioner är den tillgängliga bränslekväliteten och -renheten otillräcklig under vissa omständigheter. Detta leder till problem i bränslesystemet.

- Tank endast rent bränsle som uppfyller angiven standard. (Din auktoriserade KTM-verkstad hjälper gärna till.)



Obs!

Risker för miljön Icke fackmässig hantering av bränsle innebär risk för miljöskador.

- Låt inte bränslet hamna i grundvattnet, marken eller avloppssystemet.
-

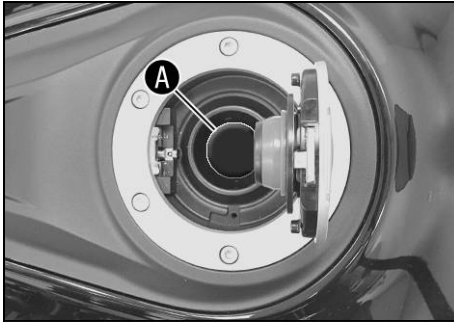

- Stäng av motorn.
- Öppna tanklocket. (📖 s 50)
- Fyll på bränsle i bränsletanken, max upp till nedre kanten **A** av påfyllningsstutsen.

Volym bränsletank, totalt ca	23 l	Blyfri bensin (ROZ 95) (📖 s 331)
------------------------------	------	----------------------------------

- Stäng tanklocket. (📖 s 52)



S03211-10

11 SERVICESCHEMA









11.1 Extra information

Alla påföljande arbeten som uppstår genom obligatoriska eller rekommenderade arbeten kräver en separat order och beräknas separat.

Beroende på lokala körförhållanden kan andra serviceintervall gälla i ditt land.

Vissa serviceintervall och vad dessa omfattar kan ändra sig beroende på teknisk vidareutveckling. Det senast gällande serviceschemat finns alltid i KTM Dealer.net. Din auktoriserade KTM-återförsäljare hjälper gärna till.

11.2 Obligatoriskt arbete

	var 24:e månad				
	var 12:e månad				
	var 30 000 km				
	var 15 000 km				
	efter 1 000 km				
Läs av felminnet med KTM-diagnosverktyget. 	○	●	●	●	●
Kontrollera avgasventilstyrningen med KTM-diagnosverktyget. 		●	●	●	●
Programmera växelaxelsensorn. 	○	●	●	●	●
Kontrollera elsystemets funktion.	○	●	●	●	●
Byt motorolja och oljefilter, rengör oljesilarna.   s 285)	○	●	●	●	●
Kontrollera frambromsens bromsbelägg.  s 221)	○	●	●	●	●
Kontrollera bakbromsens bromsbelägg.  s 227)	○	●	●	●	●
Kontrollera bromsskivorna.  s 216)	○	●	●	●	●

	var 24:e månad				
	var 12:e månad				
	var 30 000 km				
	var 15 000 km				
	efter 1 000 km				
Kontrollera att bromsslangarna är täta och oskadade.	○	●	●	●	●
Byt frambromsens bromsvätska. 🛠️					●
Byt bakbromsens bromsvätska. 🛠️					●
Byt vätska i hydraulkopplingen. 🛠️					●
Kontrollera bromsvätskenivån i frambromsen. (📖 s 217)	○	●	●	●	
Kontrollera bromsvätskenivån i bakbromsen. (📖 s 222)	○	●	●	●	
Kontrollera/åtgärda hydraulkopplingens vätskenivå. (📖 s 204)		●	●	●	
Kontrollera att fjäderbenet och gaffeln är täta. Utför service efter behov och användning. 🛠️	○	●	●	●	●
Rengör gaffelbenens dammtätningar. 🛠️ (📖 s 210)		●	●		
Kontrollera spelet i styrhuvudets lager. 🛠️	○	●	●	●	●
Kontrollera däckens skick. (📖 s 239)	○	●	●	●	●
Kontrollera däcktrycket. (📖 s 241)	○	●	●	●	●
Kontrollera kedja, bakdrev, framdrev och kedjestyrare. (📖 s 200)		●	●	●	●
Kontrollera kedjespänningen. (📖 s 196)	○	●	●	●	●
Mät hjullagerspel, smörj hjullager och bakhjulsnäv. 🛠️			●		

11 SERVICESHEMA

	var 24:e månad				
	var 12:e månad				
	var 30 000 km				
	var 15 000 km				
	efter 1 000 km				
Kontrollera att bakhjulsmuttern (höger sida) är åtdragen med rätt åtdragningsmoment. 🛠️	○	●	●	●	●
Byt tändstiften. (Luftfiltret är demonterat). 🛠️			●		
Kontrollera ventilspelet (luftfiltret och tändstiften är demonterade). 🛠️			●		
Byt SLS-membranventiler. 🛠️			●		
Kontrollera att kablarna inte är skadade eller vikta (demonterad bränsletank). 🛠️		●	●	●	●
Kontrollera kylvätskenivån i expansionskärl. (📖 s 276)	○	●	●	●	●
Byt luftfilter, rengör luftfilterboxen. 🛠️		●	●		
Kontrollera bränsletrycket. 🛠️		●	●	●	●
Kontrollera ljussystemets inställning. (📖 s 265)	○	●	●		
Kontrollera kylarfläktens funktion. 🛠️	○	●	●	●	●
Slutkontroll: Kontrollera fordonets trafiksäkerhet och provkör fordonet. 🛠️	○	●	●	●	●
Läs av felminnet med KTM-diagnosverktyget efter provkörningen. 🛠️	○	●	●	●	●
Återställ serviceindikeringen med KTM-diagnosverktyget. 🛠️	○	●	●	●	●
Gör en serviceanteckning i KTM Dealer.net . 🛠️	○	●	●	●	●

- engångsintervall
- återkommande intervall

11.3 Rekommenderat arbete

	var 48:e månad			
	var 12:e månad			
	var 30 000 km			
	var 15 000 km			
	efter 1 000 km			
Kontrollera ramen. 🐾			•	
Kontrollera svingen. 🐾			•	
Kontrollera/rengör oljemunstycket för kopplingsmörjning. 🐾	○	•	•	
Kontrollera svinglagret. 🐾		•	•	
Kontrollera hjullagret. 🐾		•	•	
Rengör fjäderbensfästets avrinningshål. 🐾		•	•	•
Smörj alla rörliga delar (t ex sidostöd, handspak och kedja) och kontrollera att de går lätt. 🐾	○	•	•	•
Töm tömningsslängarna. 🐾	○	•	•	•
Kontrollera att alla slangar (t ex bränsle-, kyl-, avluftnings- och dränerings slangar) och hylsor inte har sprickor, är täta och korrekt dragna. 🐾		•	•	•
Kontrollera att lättåtkomliga och säkerhetsrelaterade skruvar och muttrar är ordentligt åtdragna. 🐾	○	•	•	•
Kontrollera frostskyddet. 🐾	○	•	•	•
Byt kylvätska. 🐾				•

11 SERVICESHEMA

- engångsintervall
- återkommande intervall

12.1 Gaffel/fjäderben

Med det semiaktiva chassit **WP Semi-active Suspension** kan chassit ställas in efter individuella behov helt utan verktyg.

Den elektroniska chassiinställningen **WP Semi-active Suspension** reglerar permanent chassits dämpningsbeteende med hänsyn till diverse sensordata.

Då anpassas de elektroniska dämparventilerna till aktuell körsituation och vägförhållandena samt inställningarna som föraren gör i menyerna **"Load"** och **"Damping"**.

Anpassa alltid chassit till körstilen och packningen.

I menyn **"Load"** ställs chassit in efter packningsvikten.

I menyn **"Damping"** ställs chassits dämpningsegenskaper in.

12.2 "Load"

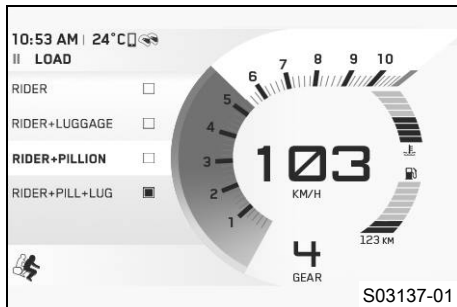

I menyn **"Load"** kan inställningar för olika packningar väljas. Man kan välja mellan körning med en person, med en person och packning, med två personer och körning med två personer och packning.

Den senast valda packningen visas till höger på sifferdisplayen.

i Info

För att motorcykelns inställningar ska kunna börja användas måste motorcykeln stå still, vara utan last och motorn vara igång.

Symbolen för den sista packningen blinkar, tills den nya inställningen har gjorts.

12.3 "Damping"

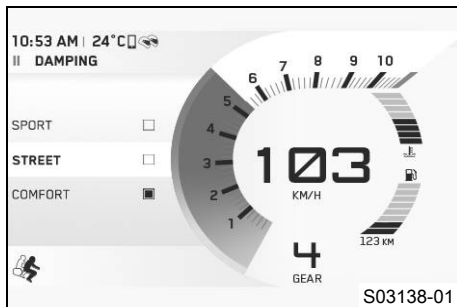

Möjliga tillstånd

- SPORT – Hård inställning av fjädringskomponenterna med mycket direkt respons från chassit
- STREET – Normal inställning av fjädringskomponenterna med direkt respons från chassit
- COMFORT – Mjuk inställning av fjädringskomponenterna med bra respons från chassit

I menyn "**Damping**" kan olika olika inställningar för dämpningen av fjädringskomponenterna väljas. Man kan välja mellan "**SPORT**", "**STREET**" och "**COMFORT**".

i Info

Om inställningen vid "**Ride Mode**" ändras, ändras samtidigt respektive inställning vid "**Damping**".

13.1 Lyfta upp motorcykeln med monteringsstativet baktill

Obs!

Risk för skador Det parkerade fordonet kan rulla iväg eller välta.

- Parkera fordonet på fast och jämn mark.

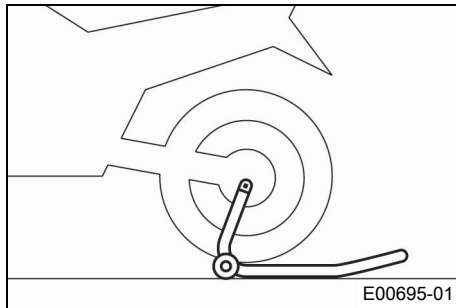

- Sätt in adaptrar baktill på monteringsstativet.

Bakhjulsmonteringsstativ, enarmssving (61329955000)

- Ställ motorcykeln vågrätt, sätt monteringsstativet på plats i hjulaxeln och lyft upp motorcykeln.



13.2 Ta ned motorcykeln från lyftanordningen baktill

Obs!

Risk för skador Det parkerade fordonet kan rulla iväg eller välta.

- Parkera fordonet på fast och jämn mark.

13 SERVICEARBETEN CHASSI

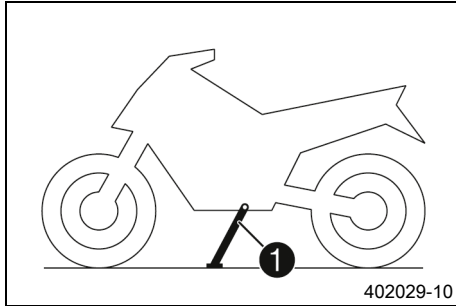

- Se till att motorcykeln inte kan falla omkull.
- Ta bort lyftanordningen bak och ställ fordonet på sidostödet ①.

13.3 Lyft upp motorcykeln med monteringsstativet fram

Obs!

Risk för skador Det parkerade fordonet kan rulla iväg eller välta.

- Parkera fordonet på fast och jämn mark.

Förarbete

- Lyft upp motorcykeln med monteringsstativet baktill.
(📖 s 183)

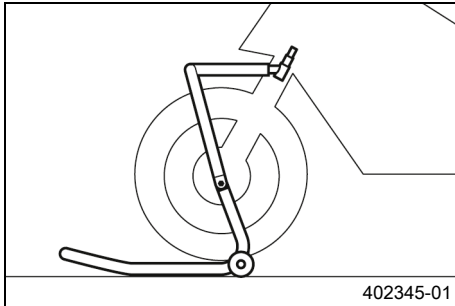

Huvudarbete

- Ställ styret i läget för körning rakt framåt.
- Positionera monteringsstativet framtill med adapter.

Fästbult (69329965040)

Framhjulsmonteringsstativ, stort (69329965100)
--

- Justera monteringsstativet framtill i förhållande till gaffelbenen.



Info

Lyft alltid upp motorcykeln bak först.

- Lyft upp motorcykeln fram.



13.4 Ta ned motorcykeln från monteringsstativet fram

Obs!

Risk för skador Det parkerade fordonet kan rulla iväg eller välta.

- Parkera fordonet på fast och jämn mark.

13 SERVICEARBETEN CHASSI

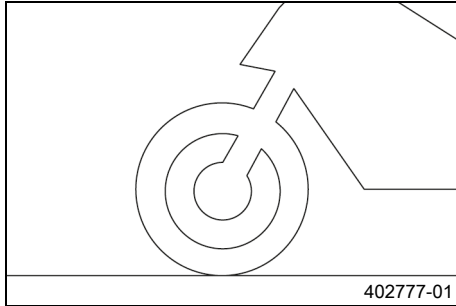

- Se till att motorcykeln inte kan falla omkull.
- Avlägsna monteringsstativet fram.

13.5 Ta bort passagerarsadeln

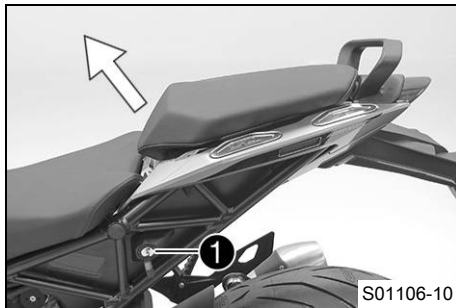

- Sätt i RACE-ON-nyckeln eller den svarta tändningsnyckeln i sadellåset **1** och vrid medsols.
- Lyft upp passagerarsadeln framtill, dra den mot bränsletanken och ta av den genom att lyfta uppåt.
- Dra ut tändningsnyckeln.

13.6 Montera passagerarsadeln

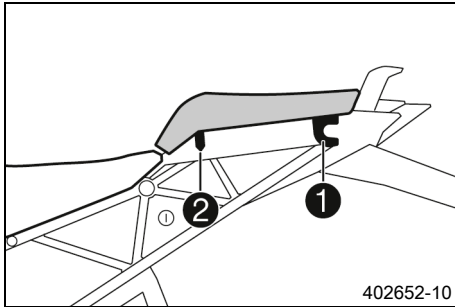

- Haka i passagerarsadelns krokar i sadelns stöd ①.
- Sänk ner passagerarsadeln framtill och skjut den bakåt.
- Sätt låsbulten ② i låset och tryck ner passagerarsadeln framtill.
- ✓ Låsbulten hakar i med ett klickande.
- Kontrollera att passagerarsadeln är korrekt monterad.



13.7 Ta bort förarsadel

Förarbete

- Ta bort passagerarsadeln. (📖 s 186)

13 SERVICEARBETEN CHASSI

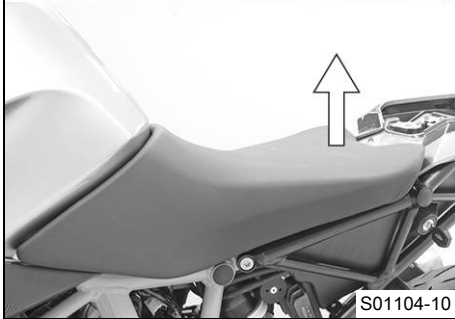
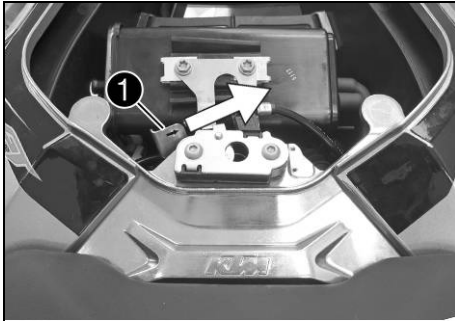

S01104-10

Huvudarbete

- Tryck sadellåset ① i pilens riktning och lyft sadeln bak.
- Haka av förarsadeln framtill och ta bort den.

13.8 Montera förarsadel

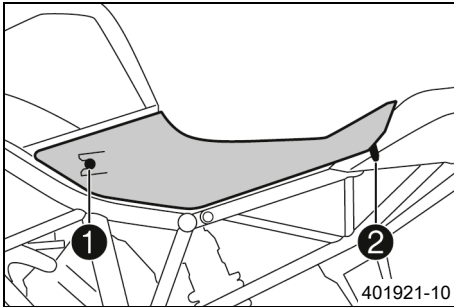

Huvudarbete

- Haka fast förarsadelns hål ① på bränsletanken och skjut förarsadeln framåt.
- Sätt låsbulten ② i låset och tryck ner förarsadeln bak.
 - ✓ Låsbulten hakar i med ett klickande.
- Kontrollera att förarsadeln är korrekt monterad.

Efterarbete

- Montera passagerarsadeln. (📖 s 187)



13 SERVICEARBETEN CHASSI

13.9 Demontera vindskyddet

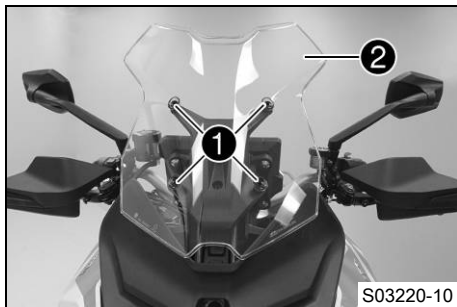

- Ta bort skruvarna **1** med gummibussningar och lossa vindskyddet **2**.

13.10 Montera vindskydd

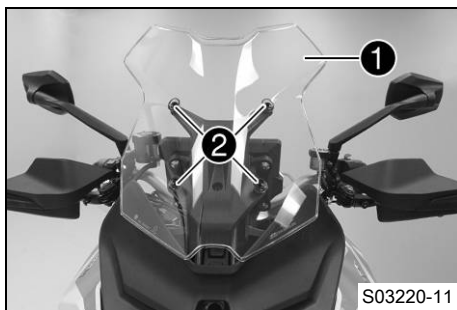

- Sätt vindskyddet **1** på plats.
- Sätt i och dra åt skruvarna **2** och gummibussningarna.

Specifikation

Skruv vindskydd	M5	3,5 Nm
-----------------	----	--------

13.11 Demontera sluddämpare ↗

**Varning**

Risk för brännskador Avgassystemet blir mycket varmt under drift.

- Låt avgassystemet svalna av innan arbetet påbörjas.

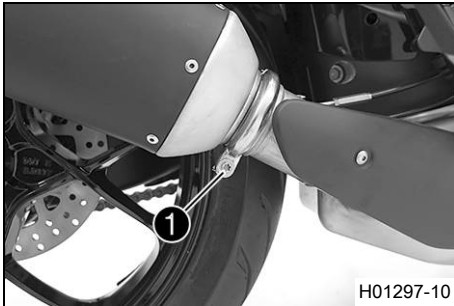

- Ta bort skruven ①.
- Ta av avgasklämman.

13 SERVICEARBETEN CHASSI

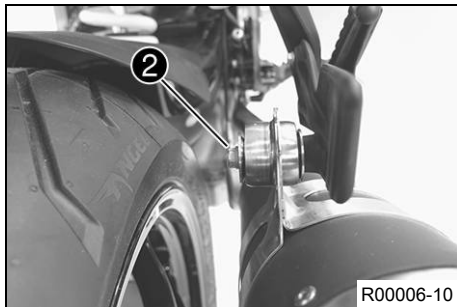

- Ta bort skruven ②.



Varning

Risk för personskador Avgasventilens rörliga delar utgör en skaderisk.

- Vidrör inte avgasventilen när sluddämparen har tagits av.
 - Se till att ingen kan klämma sig när avgasventilen aktiveras.
-
- Ta av sluddämparen.
 - Ta bort tätningsringen ③.

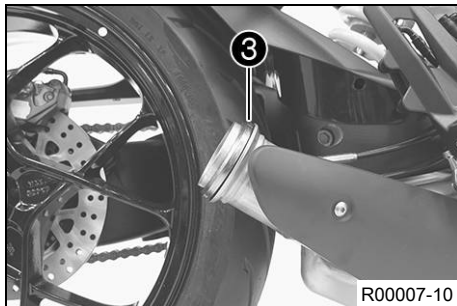

13.12 Montera sluddämpare ↗

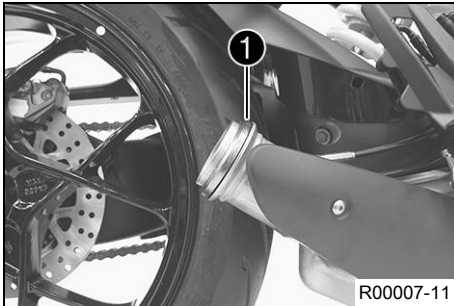

R00007-11

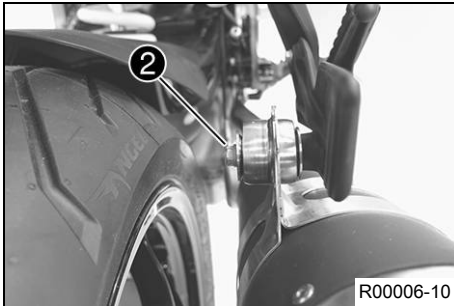

R00006-10

**Varning**

Risk för personskador Avgasventilens rörliga delar utgör en skaderisk.

- Vidrör inte avgasventilen när sluddämparen har tagits av.
- Se till att ingen kan klämma sig när avgasventilen aktiveras.

- Sätt dit tätningsringen ①.
- Placera sluddämparen i rätt läge.
- Sätt dit skruven ② utan att dra åt den.

Specifikation

Övriga skruvar chassi	M8	25 Nm
--------------------------	----	-------

13 SERVICEARBETEN CHASSI

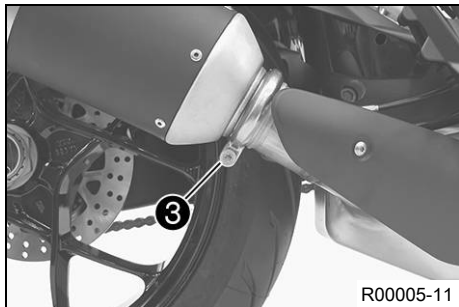

- Sätt avgasklämman på plats.
- Sätt dit och dra åt skruven ③.

Specifikation

Skruv avgasklämman på slutdämparen	M6	8 Nm
------------------------------------	----	------

- Dra åt skruven ②.

Specifikation

Övriga skruvar chassi	M8	25 Nm
-----------------------	----	-------

13.13 Kontrollera kedjans nedsmutsning

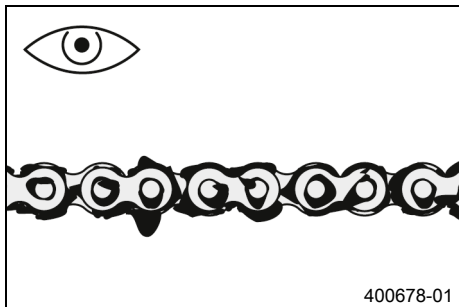

- Kontrollera om kedjan är mycket smutsig.
 - » Om kedjan är mycket smutsig:
 - Rengör kedjan. (🔧 s 195)

13.14 Rengöra kedjan



Varning

Risk för olyckor Smörjmedel på däcken försämrar väghållningen.

- Ta bort smörjmedel från däcken med ett lämpligt rengöringsmedel.



Varning

Risk för olyckor Olja eller fett på bromsskivorna försämrar bromskraften.

- Håll alltid bromsskivorna olje- och fettfria.
- Vid behov rengörs bromsskivorna med bromsrengöringsmedel.



Obs!

Risker för miljön Miljöfarliga ämnen orsakar miljöskador.

- Kassera oljor, fetter, filter, bränslen, rengöringsmedel, bromsvätska etc. i enlighet med gällande bestämmelser.



Info

Kedjans livslängd beror till stor del på hur den sköts.
Regelbunden rengöring ökar kedjans livslängd.

Förarbete

- Lyft upp motorcykeln med monteringsstativet baktill.
(📖 s 183)

13 SERVICEARBETEN CHASSI

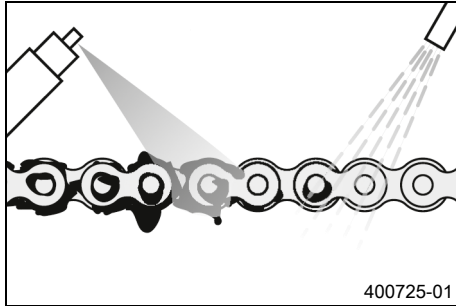

Huvudarbete

- Spola bort grov smuts med en mjuk vattenstråle.
- Ta bort smörjmedelsrester med kedjerengöringsmedel.

Kedjerengöringsmedel (📖 s 335)

- Spruta på kedjesprej efter torkningen.

Kedjesprej Street (📖 s 335)

Efterarbete

- Ta ned motorcykeln från lyftanordningen bakfull. (📖 s 183)

13.15 Kontrollera kedjespänning



Varning

Risk för olyckor En felaktig kedjespänning skadar komponenter och leder till olyckor.

Om kedjan spänns alltför hårt kommer kedjan, framdrevet, bakdrevet samt växel- och bakhjulslagren att slitas ut fortare. Några komponenter kan spricka eller knäckas vid överbelastning.

Om kedjan är för lös, kan den lossna från framdrevet eller bakdrevet. Därigenom blockeras bakhjulet eller blir motorn skadad.

- Kontrollera kedjespänningen regelbundet.
- Ställ in kedjespänningen enligt anvisningarna.

Förarbete

- Lyft upp motorcykeln med monteringsstativet baktill.
(📖 s 183)

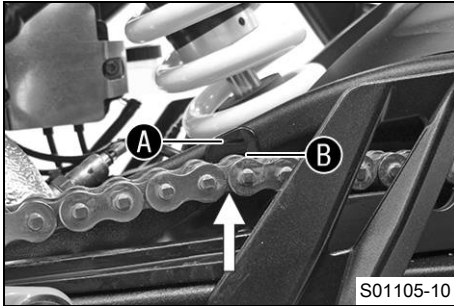
**Huvudarbete**

- Lägg i växellådans friläge **N**.
- Tryck kedjan uppåt vid kedjeskyddet vid markeringarna **A** och **B** och mät kedjespänningen.

**Info**

Kedjans nedre del ska vara spänd.
Kedjor slits inte alltid jämnt. Upprepa därför mätningen på olika delar av kedjan.

Kedjans övre kant är mellan markeringarna **A** och **B**.

- » Om kedjespänningen inte överensstämmer med specifikationen:
 - Ställ in kedjespänningen. (📖 s 198)

13 SERVICEARBETEN CHASSI

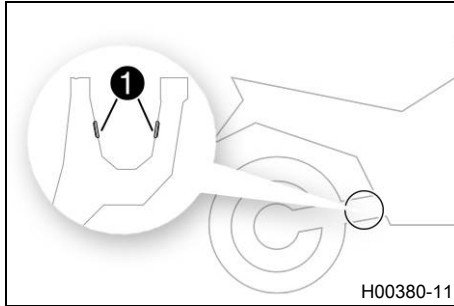

- Kontrollera att skyddshättorna ❶ sitter ordentligt och att de inte är skadade.
 - » Om skyddshättorna är skadade eller sitter löst:
 - Byt skyddshättorna.

Skyddshätta sving (61304041100)

Efterarbete

- Ta ned motorcykeln från lyftanordningen bakfull. (📖 s 183)

13.16 Ställa in kedjespänningen



Varning

Risk för olyckor En felaktig kedjespänning skadar komponenter och leder till olyckor.

Om kedjan spänns alltför hårt kommer kedjan, framdrevet, bakdrevet samt växel- och bakhjulslagren att slitas ut fortare. Några komponenter kan spricka eller knäckas vid överbelastning.

Om kedjan är för lös, kan den lossna från framdrevet eller bakdrevet. Därigenom blockeras bakhjulet eller blir motorn skadad.

- Kontrollera kedjespänningen regelbundet.
- Ställ in kedjespänningen enligt anvisningarna.

Förarbete

- Lyft upp motorcykeln med monteringsstativet baktill.
(📖 s 183)
- Kontrollera kedjespänningen. (📖 s 196)

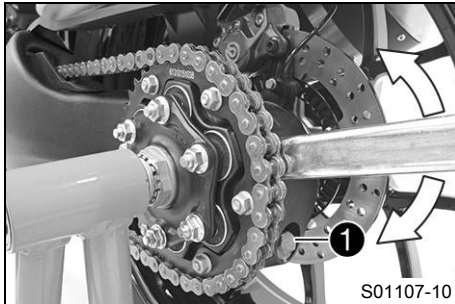

Huvudarbete

- Lossa skruven ❶.
- Ställ in kedjespänningen genom att vrida på navhuset.

Fästnyckel (61329085000)

Handtag för fästnyckel (60012060000)

i Info

Vrid medsols för att öka kedjespänningen, vrid motsols för att minska kedjespänningen.

- Kontrollera kedjespänningen. (📖 s 196)
- ✓ Kedjespänningen överensstämmer med det specificerade värdet.

i Info

Kedjor slits inte alltid jämnt. Upprepa därför mätningen på olika delar av kedjan.

- Dra åt skruven ❶.

13 SERVICEARBETEN CHASSI

Specifikation

Skruv excenter	M16	70 Nm
----------------	-----	-------

- Ta ned motorcykeln från lyftanordningen baktill. (📖 s 183)

13.17 Kontrollera kedja, bakdrev, framdrev och kedjestyrare

Förarbete

- Lyft upp motorcykeln med monteringsstativet baktill. (📖 s 183)

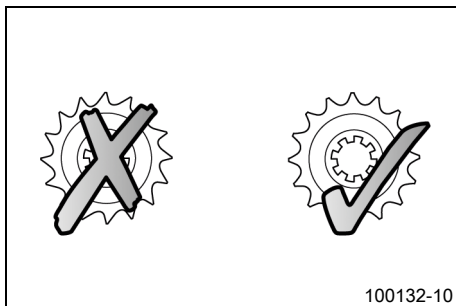

Huvudarbete

- Kontrollera om bakdrevet och framdrevet är slitna.
 - » Om bakdrevet eller framdrevet är nedslitna:
 - Byt drivningssats. 🛠️



Info

Framdrev, bakdrev och kedja bör alltid bytas ut samtidigt.

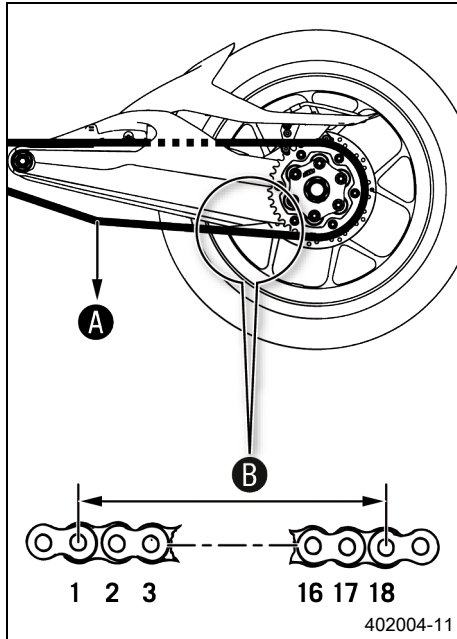

- Lägg i växellådans friläge **N**.
- Dra i kedjans nedre del med angiven vikt **A**.

Specifikation

Vikt, mätning av kedjans slitage	15 kg
----------------------------------	-------

- Mät avståndet **B** mellan 18 kedjelänkar på kedjans nedre del.



Info

Kedjor slits inte alltid jämnt. Upprepa därför mätningen på olika delar av kedjan.

Maximalt avstånd B mellan 18 kedjelänkar på kedjans längsta del	272 mm
--	--------

- » Om avståndet **B** är större än det angivna måttet:
 - Byt drivningsatts. 



Info

När en ny kedja monteras bör även bakdrevet och framdrevet bytas ut.
Nya kedjor slits snabbare när de går på gamla bakdrev eller framdrev.
Av säkerhetsskäl har kedjan ingen låslänk.

13 SERVICEARBETEN CHASSI

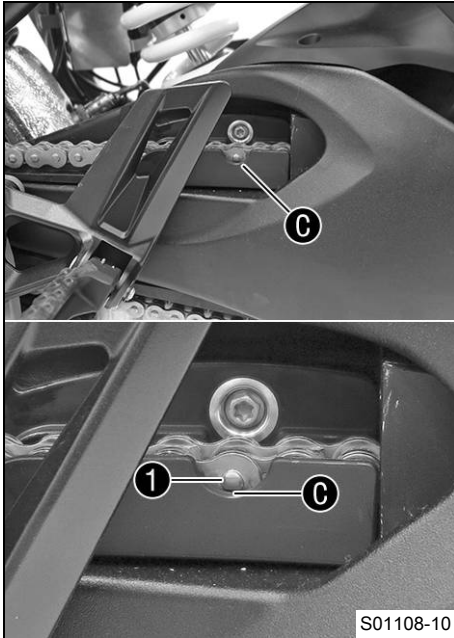

- Kontrollera om kedjeskyddet är slitet genom öppningen.
 - » Om niten **1** på kedjan inte längre går att se i nederkanten **C** av öppningen i kedjeskyddet:
 - Byt ut kedjeskyddet. 🛠️
- Kontrollera att kedjeskyddet sitter fast ordentligt.
 - » Om kedjeskyddet sitter löst:
 - Dra åt kedjeskyddets skruvar.

Specifikation

Skruv kedjeskydd	M5	5 Nm
------------------	----	------

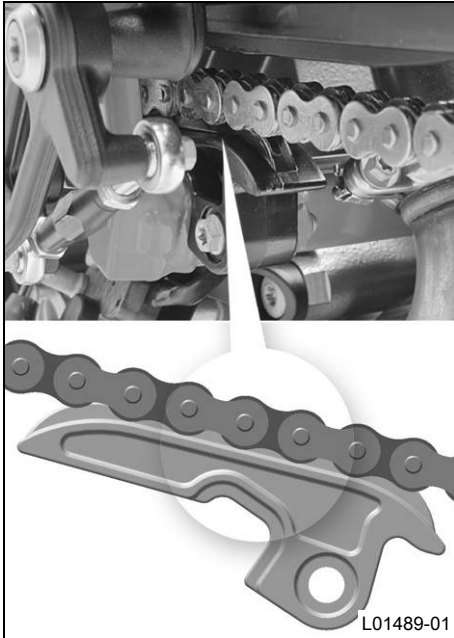

- Kontrollera om kedjeglidaren är sliten.
 - » Om underkanten av kedjan är i höjd med eller under kedjeglidaren:
 - Byt glidstycke för kedjan. 🛠️
- Kontrollera att kedjeglidaren för kedjan sitter fast ordentligt.
 - » Om kedjeglidaren sitter lös:
 - Dra åt kedjeglidarens skruv.

Specifikation

Övriga skruvar chassi	M8	25 Nm
--------------------------	----	-------

Efterarbete

- Ta ned motorcykeln från lyftanordningen baktill. (📖 s 183)



13.18 Kontrollera/åtgärda hydraulkopplingens vätskenivå



Varning

Hudirritationer Bromsvätska orsakar hudirritationer.

- Förvara bromsvätska oåtkomligt för barn.
- Använd lämpliga skyddskläder och skyddsglasögon.
- Låt inte bromsvätska hamna på huden, i ögonen eller på kläderna.
- Uppsök omedelbart läkare om bromsvätska har svalts.
- Vid hudkontakt spolås det drabbade stället med mycket vatten.
- Spola omedelbart ögonen grundligt med vatten och uppsök läkare om bromsvätska hamnat i ögonen.
- Byt om ifall du får bromsvätska på kläderna.



Obs!

Risker för miljö Miljöfarliga ämnen orsakar miljöskador.

- Kassera oljor, fetter, filter, bränslen, rengöringsmedel, bromsvätska etc. i enlighet med gällande bestämmelser.



Info

Vätskenivån stiger när kopplingens lamellbelägg slits ned.

Använd aldrig bromsvätska DOT 5! Denna är silikonolja-baserad och purpurfärgad. Tätningar och kopplingskablar är inte gjorda för bromsvätska av typ DOT 5.

Låt inte bromsvätskan komma i kontakt med lackerade komponenter. Bromsvätskan skadar lacken.

Använd endast ren bromsvätska som förvarats i en tätslutande behållare.

- Placera hydraulkopplingens behållare i horisontellt läge. Behållaren sitter på styret.

13 SERVICEARBETEN CHASSI

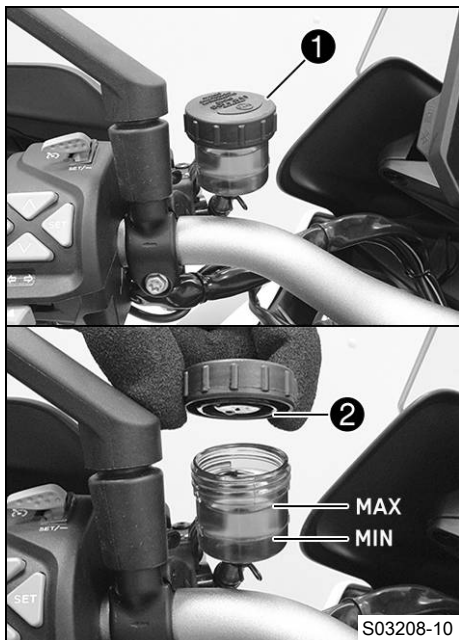

- Kontrollera vätskenivån.

Vätskenivån måste befinna sig mellan **MIN**- och **MAX**-märket.

- » Om vätskenivån inte överensstämmer med specifikationen:

- Ta bort skruvlocket **1** med membran **2**.
- Korrigera vätskenivån i hydraulkopplingen.

Bromsvätska DOT 4 / DOT 5.1 (📖 s 331)

- Sätt tillbaka skruvlocket **1** med membran **2** och dra åt det.



Info

Spilld bromsvätska eller vätska som runnit ut ska tvättas bort omedelbart med vatten.

13.19 Demontera bränsletankspoilern



- Ta bort skruvarna ① och ②.

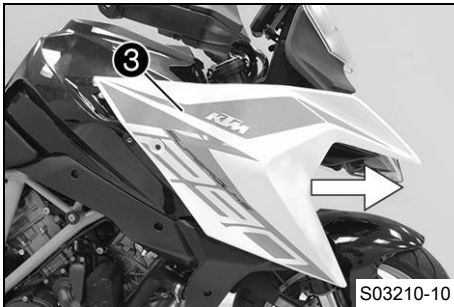

- Dra bränsletankspoilern ③ försiktigt framåt.
- Ta bort bränsletankspoilern.
- Upprepa arbetsstegen på den andra sidan.

13.20 Montera bränsletankspoiler

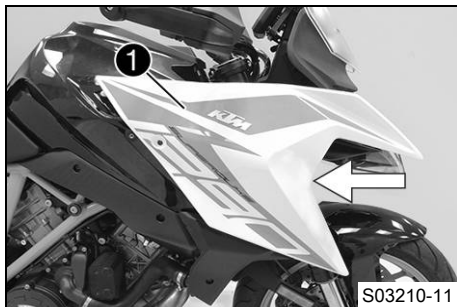

- Sätt bränsletankspoilern ① på plats.
- Skjut bränsletankspoilern ① bakåt.



Info

Kontrollera att bränsletankspoilern sitter korrekt och har hakat i de avsedda fästpunkterna.



- Sätt i och dra åt skruvarna ② och ③.

Specifikation

Skruv kåpa	M5x12	3,5 Nm
------------	-------	--------

- Upprepa arbetsstegen på den andra sidan.

13.21 Demontera skärmen fram

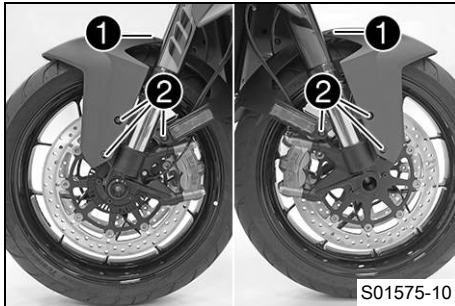

- Ta bort skruvarna ①.
- Ta bort skruvarna ②.
- Ta av skärmen.



Info

Se upp med bromskablarna.

13.22 Montera skärmen fram ↩

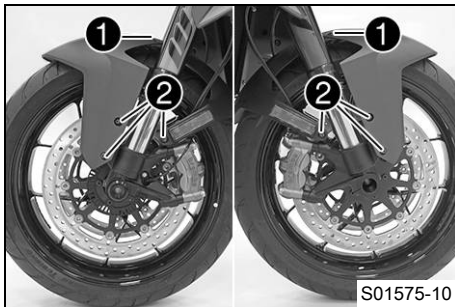

- Sätt skärmen på plats.



Info

Se upp med dragningen av bromskablarna.

- Montera skruvarna ① och dra åt dem.

Specifikation

Skruv kåpa	M5x12	3,5 Nm
------------	-------	--------

- Montera skruvarna ② och dra åt dem.

Specifikation

Övriga skruvar chassi	M5	5 Nm
--------------------------	----	------

13.23 Rengöra gaffelbenens dammtätningar 🗑️

Förarbete

- Lyft upp motorcykeln med monteringsstativet baktill. (📖 s 183)
- Lyft upp motorcykeln med monteringsstativet fram. (📖 s 184)

Huvudarbete

- Skjut ner båda gaffelbenens dammtätningar ❶.

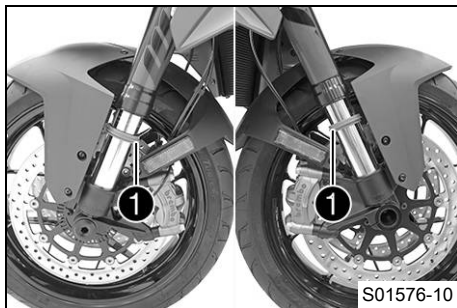

Info

Dammtätningarna stryker av damm och grov smuts från gaffelbenen. Med tiden kan smuts samla sig bakom dammtätningarna. Om denna smuts inte avlägsnas kan de bakomliggande oljeringarna bli otäta.

**Varning**

Risk för olyckor Olja eller fett på bromsskivorna försämrar bromskraften.

- Håll alltid bromsskivorna olje- och fettfria.
- Vid behov rengörs bromsskivorna med bromsrengöringsmedel.

- Rengör och olja in dammtätningar och gaffelns innerrör på båda gaffelbenen.

Universal-oljespray (📖 s 336)

- Tryck tillbaka dammtätningen till monteringsläget.
- Torka bort överflödiga olja.

Efterarbete

- Ta ned motorcykeln från monteringsstativet fram. (📖 s 185)
- Ta ned motorcykeln från lyftanordningen baktill. (📖 s 183)



14.1 Låsning fria bromsar (ABS)

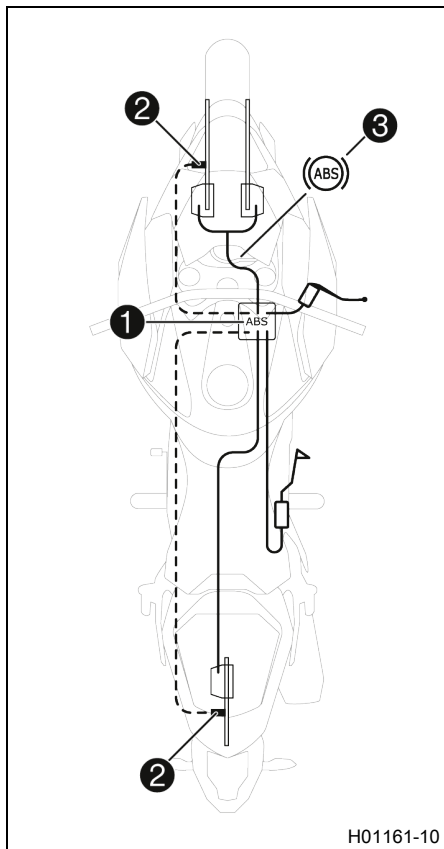

ABS-modulen **1** består av hydraulenhet, ABS-styrdon och returpump och är monterad på höger sida under bränsletanken. Det sitter en hjulvarvtalssensor **2** på framhjulet och en på bakhjulet.



Varning

Olycksrisk Om fordonet modifieras försämras ABS-funktionen.

- Ändra inte fjädervägen på något sätt.
- Använd endast reservdelar på bromssystemet som godkänts och rekommenderats av KTM.
- Använd endast hjul och däck som godkänts och rekommenderats av KTM enligt angivet hastighetsindex.
- Observera det angivna däcktrycket.
- Säkerställ att servicearbeten och reparationer genomförs korrekt. (Din auktoriserade KTM-verkstad hjälper gärna till.)

ABS är ett säkerhetssystem som förhindrar att hjulen låser sig vid körning rakt fram utan inverkan från sidokrafter.



Varning

Olycksrisk Körhjälpsfunktioner kan bara begränsa risken för omkullkörning inom de fysiska möjligheterna.

Det är inte alltid möjligt att kompensera för extrema kör-situationer som packning med hög tyngdpunkt, växlande vägunderlag, branta nedförsbackar eller tvärbromsning utan urkoppling.

- Anpassa körstilen till vägförhållandena och din egen körkompetens.

ABS-systemet har två driftsätt: ABS-läget "**Road**" och ABS-läget "**Supermoto**".

I ABS-läget "**Road**" reglerar ABS-systemet båda hjulen.

I ABS-läget "**Supermoto**" är ABS endast aktiverat på framhjulet.

På bakhjulet sker ingen ABS-reglering. ABS-varningslampan **3** blinkar långsamt för att påminna om att ABS-läget "**Supermoto**" är aktiverat.



Info

I ABS-läget "**Supermoto**" kan bakhjulet låsa sig – risk för fall.

ABS arbetar med två av varandra oberoende bromskretsar (fram- och bakbroms). När ABS-styrdonet registrerar en tendens till låsning på något av hjulen börjar ABS arbeta genom att reglera

bromstrycket. Regleringen känns av genom ett lätt pulserande på bromshandtaget eller fotbromspedalen.

ABS-varningslampan **3** ska tändas när tändningen slås på och slockna när man har börjat köra. Om den inte släcks när man har börjat köra eller om den tänds under körningen, indikerar detta att det är fel på ABS-systemet. ABS är då inte längre aktivt och hjulen kan låsa sig vid inbromsning. Bromssystemet i sig fungerar, det är bara ABS-regleringen som är ur funktion.

ABS-varningslampan kan även tändas i extrema körsituationer då skillnaden i varvtal mellan fram- och bakhjul är stor, t.ex. vid wheelie eller spinnande bakhjul. Detta gör att ABS stängs av. För att ABS ska kunna aktiveras igen måste fordonet stannas och tändningen slås av. När fordonet startas igen aktiveras ABS igen. ABS-varningslampan slocknar när man har börjat köra.

MSC

MSC är en extrafunktion till ABS som (inom naturlagarnas gränser) kan förhindra att hjulen låser sig och kanar iväg vid inbromsning i lutande läge (i kurvor).

Genom snedläggesensorn är ABS-regleringen lutnings- och stegringsvinkelberoende.

Den lutnings- och stegringsvinkelberoende ABS-regleringen förbättrar körstabiliteten och bromsverkan i alla körsituationer. **MSC** minskar också uppställningsmomentet vid starka inbromsningar i kurvor. Detta förhindrar både en oavsiktlig upprätning av den lutande motorcykeln samt en större kurvradie. Med den extra elektroniska regleringen av bromskraftfördelningen mellan de

båda hjulen fördelas bromskraften optimalt och stabiliserar motorcykeln ytterligare.



Info

MSC är endast aktivt i ABS-läget "Road".

I ABS-läget "Supermoto" är kurv-ABS inaktivt.

14.2 Bromstemperaturövervakning bak (BTM)

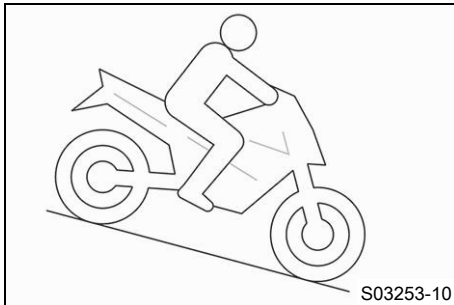

Varning

Risk för olyckor Bromstemperaturövervakningen skyddar inte mot överhettning.

Bromstemperaturen mäts inte, utan beräknas.

- Följ anvisningarna i kapitlet Bromsa in.
- Stanna omedelbart om fotbromspedalens tryckpunkt blir svampig, även om ingen temperaturvarning visas.

Vid ovanligt lång och frekvent användning av bakbromsen, till exempel vid körning i längre nedförsbackar, kan temperaturen i bromssystemet stiga.

När bromssystemet överhettas minskas bromseffekten tills bromssystemet slutar fungera.

I kombinationsinstrumentet visas en varning (📖 s 62) från bromstemperaturövervakningen.

Undvik att det bakre bromssystemet överhettas genom att kombinera fram- och bakbromsen samt motorbromsning.

14.3 Kontrollera bromsskivorna



Varning

Risk för olyckor Slitna bromsskivor försämrar bromskraften.

- Säkerställ att slitna bromsskivor byts ut omedelbart. (Din auktoriserade KTM-verkstad hjälper gärna till.)

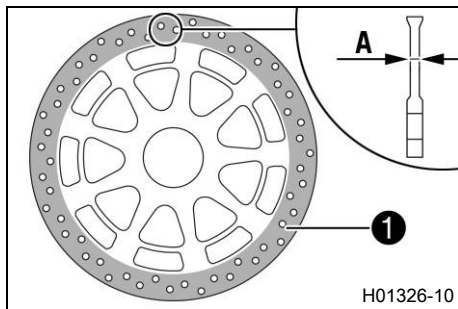

- Kontrollera måttet **A** för bromsskivans tjocklek (fram och bak) på flera ställen på bromsskivan.



Info

Slitage gör bromsskivan tunnare inom det område där bromsbeläggen ligger an **1**.

Bromsskivor, slitagegräns

fram	4,5 mm
bak	4,5 mm

- » Om bromsskivans tjocklek är tunnare än det angivna värdet.
 - Byt frambromsens bromsskivor. 🛠️
 - Byt bakbromsens bromsskiva. 🛠️

- Kontrollera bromsskivorna fram och bak avseende skador, sprickor och deformation.
 - » Om skador, sprickor eller deformation upptäcks:
 - Byt frambromsens bromsskivor. 🛠️
 - Byt bakbromsens bromsskiva. 🛠️



14.4 Kontrollera bromsvätskenivån i frambromsen



Varning

Risk för olyckor Bromssystemet slutar fungera vid otillräcklig bromsvätskenivå.

Om bromsvätskenivån sjunker under **MIN**-markeringen är antingen bromssystemet otätt eller bromsbäggen nedslitna.

- Kontrollera bromssystemet och återuppta inte körningen förrän problemet har åtgärdats. (Din auktoriserade KTM-verkstad hjälper gärna till.)



Varning

Risk för olyckor För gammal bromsvätska försämrar bromskraften.

- Säkerställ att bromsvätskan i fram- och bakbromsen byts ut enligt serviceschemat. (Din auktoriserade KTM-verkstad hjälper gärna till.)

14 BROMSSYSTEM

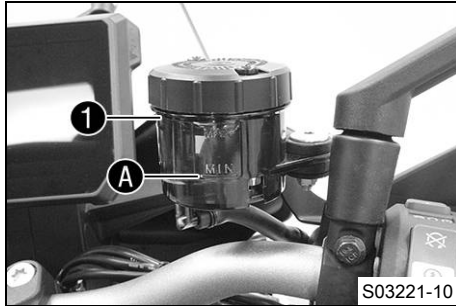

- Placera bromsvätskebehållaren på styret i horisontellt läge.
- Kontrollera bromsvätskenivån på bromsvätskebehållaren **1**.
 - » Om bromsvätskan har sjunkit under markeringen **MIN** **A**:
 - Fyll på frambromsens bromsvätska. 📖 (s 218)

14.5 Fylla på frambromsens bromsvätska 📖



Varning

Risk för olyckor Bromssystemet slutar fungera vid otillräcklig bromsvätskenivå.

Om bromsvätskenivån sjunker under **MIN**-markeringen är antingen bromssystemet otätt eller bromsbeläggerna nedslitna.

- Kontrollera bromssystemet och återuppta inte körningen förrän problemet har åtgärdats. (Din auktoriserade KTM-verkstad hjälper gärna till.)



Varning

Hudirritationer Bromsvätska orsakar hudirritationer.

- Förvara bromsvätska oåtkomligt för barn.
- Använd lämpliga skyddskläder och skyddsglasögon.
- Låt inte bromsvätska hamna på huden, i ögonen eller på kläderna.
- Uppsök omedelbart läkare om bromsvätska har svalts.
- Vid hudkontakt spolas det drabbade stället med mycket vatten.
- Spola omedelbart ögonen grundligt med vatten och uppsök läkare om bromsvätska hamnat i ögonen.
- Byt om ifall du får bromsvätska på kläderna.



Varning

Risk för olyckor För gammal bromsvätska försämrar bromskraften.

- Säkerställ att bromsvätskan i fram- och bakbromsen byts ut enligt serviceschemat. (Din auktoriserade KTM-verkstad hjälper gärna till.)



Obs!

Risker för miljön Miljöfarliga ämnen orsakar miljöskador.

- Kassera oljor, fetter, filter, bränslen, rengöringsmedel, bromsvätska etc. i enlighet med gällande bestämmelser.

i Info

Använd aldrig bromsvätska DOT 5! Denna är silikonoljebaserad och purpurfärgad. Tätningar och bromskablar är inte gjorda för bromsvätska av typ DOT 5.

Låt inte bromsvätskan komma i kontakt med lackerade komponenter. Bromsvätskan skadar lacken.

Använd endast ren bromsvätska som förvarats i en tättslutande behållare.

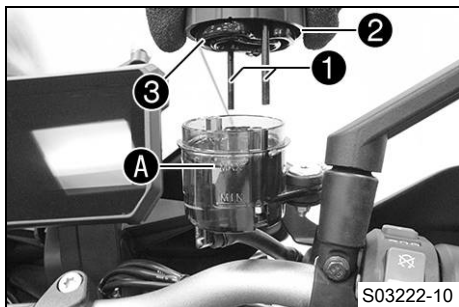

Förarbete

- Kontrollera frambromsens bromsbelägg. (📖 s 221)

Huvudarbete

- Placera bromsvätskebehållaren på styret i horisontellt läge.
- Ta bort skruvarna ①.
- Ta bort locket ② och membranet ③.
- Fyll på bromsvätska upp till markeringen MAX ④.

Bromsvätska DOT 4 / DOT 5.1 (📖 s 331)

- Placera locket ② med membranet ③ i rätt läge.
- Montera skruvarna ① och dra åt dem.

i Info

Utspilld bromsvätska eller vätska som runnit ut ska omedelbart tvättas bort med vatten.

14.6 Kontrollera frambromsens bromsbelägg



Varning

Risk för olyckor Slitna bromsbelägg försämrar bromskraften.

- Säkerställ att slitna bromsbelägg byts ut omedelbart. (Din auktoriserade KTM-verkstad hjälper gärna till.)



Varning

Risk för olyckor Skadade bromsskivor försämrar bromskraften.

Om bromsbeläggen byts ut för sent skrapar bromsbelägghållaren mot bromsskivorna. Detta medför att bromseffekten minskar kraftigt och att bromsskivorna förstörs.

- Kontrollera bromsbeläggen regelbundet.

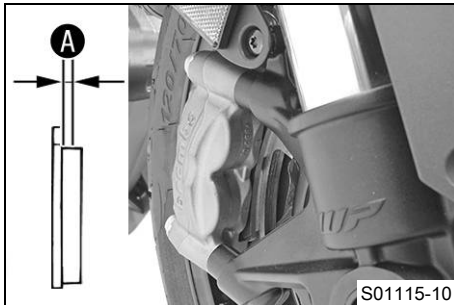

- Kontrollera att alla bromsbelägg på båda bromsoken har tillräckligt tjocka bromsbelägg **A**.

Minsta tillåtna beläggjtjocklek A	$\geq 1 \text{ mm}$
--	---------------------

- » Om den minsta tillåtna beläggjtjockleken underskrids:
 - Byt frambromsens bromsbelägg. 🛠️
- Kontrollera alla bromsbelägg på båda bromsoken avseende skador och sprickor.
 - » Om det finns skador eller sprickor:

- Byt frambromsens bromsbelägg. 🛠️

14.7 Kontrollera bromsvätskenivån i bakbromsen



Varning

Risk för olyckor Bromssystemet slutar fungera vid otillräcklig bromsvätskenivå.

Om bromsvätskenivån sjunker under **MIN**-markeringen är antingen bromssystemet otätt eller bromsbeläggen nedslitna.

- Kontrollera bromssystemet och återuppta inte körningen förrän problemet har åtgärdats. (Din auktoriserade KTM-verkstad hjälper gärna till.)



Varning

Risk för olyckor För gammal bromsvätska försämrar bromskraften.

- Säkerställ att bromsvätskan i fram- och bakbromsen byts ut enligt serviceschemat. (Din auktoriserade KTM-verkstad hjälper gärna till.)

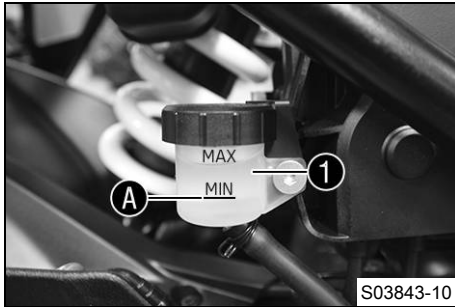

- Ställ upp fordonet lodrätt.
- Kontrollera bromsvätskenivån på bromsvätskebehållaren ①.
 - » Om vätskenivån nått **MIN**-märket ②:
 - Fyll på bromsvätska för bakbromsen. ↪ (📖 s 223)

14.8 Fylla på bromsvätska för bakbromsen ↪



Varning

Risk för olyckor Bromssystemet slutar fungera vid otillräcklig bromsvätskenivå.

Om bromsvätskenivån sjunker under **MIN**-markeringen är antingen bromssystemet otätt eller bromsbelägg nedslitna.

- Kontrollera bromssystemet och återuppta inte körningen förrän problemet har åtgärdats. (Din auktoriserade KTM-verkstad hjälper gärna till.)



Varning

Hudirritationer Bromsvätska orsakar hudirritationer.

- Förvara bromsvätska oåtkomligt för barn.
- Använd lämpliga skyddskläder och skyddsglasögon.
- Låt inte bromsvätska hamna på huden, i ögonen eller på kläderna.
- Uppsök omedelbart läkare om bromsvätska har svalts.
- Vid hudkontakt spolås det drabbade stället med mycket vatten.
- Spola omedelbart ögonen grundligt med vatten och uppsök läkare om bromsvätska hamnat i ögonen.
- Byt om ifall du får bromsvätska på kläderna.



Varning

Risk för olyckor För gammal bromsvätska försämrar bromskraften.

- Säkerställ att bromsvätskan i fram- och bakbromsen byts ut enligt serviceschemat. (Din auktoriserade KTM-verkstad hjälper gärna till.)



Obs!

Risker för miljön Miljöfarliga ämnen orsakar miljöskador.

- Kassera oljor, fetter, filter, bränslen, rengöringsmedel, bromsvätska etc. i enlighet med gällande bestämmelser.



Info

Använd aldrig bromsvätska DOT 5! Denna är silikonoljebaserad och purpurfärgad. Tätningar och bromskablar är inte gjorda för bromsvätska av typ DOT 5.

Låt inte bromsvätskan komma i kontakt med lackerade komponenter. Bromsvätskan skadar lacken.

Använd endast ren bromsvätska som förvarats i en tättslutande behållare.

Förarbete

- Kontrollera bakbromsens bromsbelägg. (📖 s 227)

14 BROMSSYSTEM

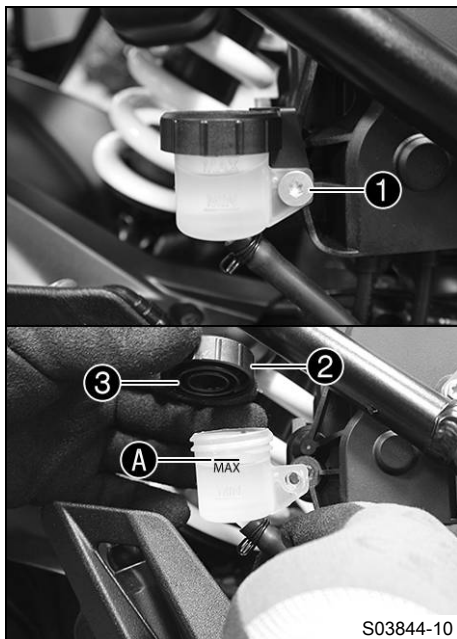

Huvudarbete

- Ställ upp fordonet lodrätt.
- Ta bort skruven **1** och skruvlockets spärr.



Info

Se till att behållaren fortsätter vara lodrätt riktad och att ingen bromsvätska rinner ut.

- Ta bort skruvlocket **2** med brickan och membranet **3**.
- Fyll på bromsvätska upp till markeringen **MAX A**.

Bromsvätska DOT 4 / DOT 5.1 (📖 s 331)

- Sätt tillbaka skruvlocket **2** med bricka och membran **3** och dra åt det.
- Sätt skruvlockets spärr på plats, sätt i och dra åt skruven **1**.

Specifikation

Skruv bromsvätske-
behållare bakbroms

3,5 Nm



Info

Utspilld bromsvätska eller vätska som runnit ut ska omedelbart tvättas bort med vatten.

14.9 Kontrollera bakbromsens bromsbelägg



Varning

Risk för olyckor Slitna bromsbelägg försämrar bromskraften.

- Säkerställ att slitna bromsbelägg byts ut omedelbart. (Din auktoriserade KTM-verkstad hjälper gärna till.)



Varning

Risk för olyckor Skadade bromsskivor försämrar bromskraften.

Om bromsbeläggen byts ut för sent skrapar bromsbelägghållaren mot bromsskivorna. Detta medför att bromseffekten minskar kraftigt och att bromsskivorna förstörs.

- Kontrollera bromsbeläggen regelbundet.

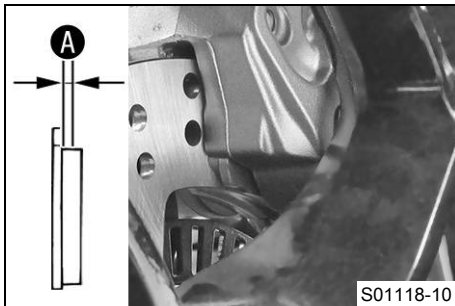

- Kontrollera om bromsbeläggen fortfarande har minimitjocklek **A**.

Minsta tillåtna beläggjtjocklek A	$\geq 1 \text{ mm}$
--	---------------------

- » Om den minsta tillåtna beläggjtjockleken underskrids:
 - Byt bakbromsens bromsbelägg. 🛠️
- Kontrollera bromsbeläggen med avseende på skador och sprickor.
 - » Om det finns skador eller sprickor:

- Byt bakbromsens bromsbelägg. 🐘



15.1 Demontera framhjulet ↩

Förarbete

- Lyft upp motorcykeln med monteringsstativet baktill. (📖 s 183)
- Lyft upp motorcykeln med monteringsstativet fram. (📖 s 184)

Huvudarbete

- Ta bort skruven ❶ och dra ut hjulvarvtalssensorn ❷ ur hålet.

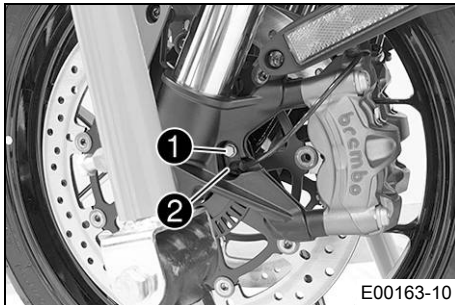

15 HJUL, DÄCK

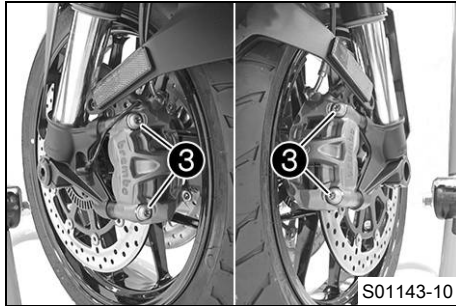

- Ta bort skruvarna ③ på båda bromsoken.
- Tryck tillbaka bromsbeläggen genom att luta bromsoken lite lätt åt sidan på bromsskivan. Dra försiktigt bak bromsoken från bromsskivorna och fäll dem åt sidan.



Info

Dra inte i bromshandtaget när bromsoken är demonterade.

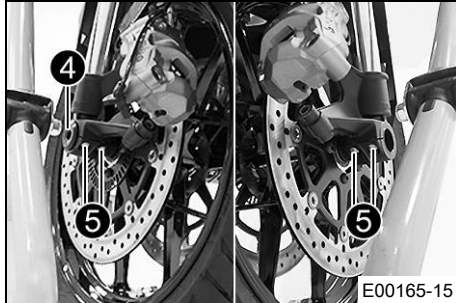

- Lossa skruven ④ och skruvarna ⑤.
- Skruva ur skruven ④ ca 6 varv, tryck handen mot skruven för att skjuta ut hjulaxeln ur axelklämman.
- Ta bort skruven ④.



Varning

Risk för olyckor Skadade bromsskivor försämrar bromskraften.

- Lägg alltid ner hjulet så att bromsskivorna inte skadas.

- Håll fast framhjulet och ta bort hjulaxeln. Ta ut framhjulet ur gaffeln.

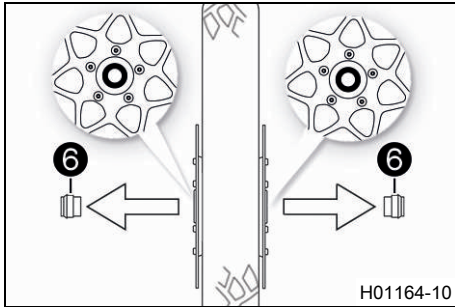

- Ta bort distanshylsorna **6**.

15.2 Montera framhjulet 🛞

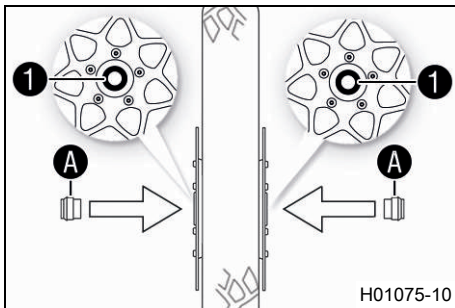

- Kontrollera om hjullagret är skadat eller slitet.
 - » Om hjullagret är skadat eller slitet:
 - Byt hjullagret fram. 🛞
- Rengör och fetta in de radiella axeltättningsringarna **1** och distanshylsornas löpytor **A**.

Långtidsfett (📖 s 336)

15 HJUL, DÄCK

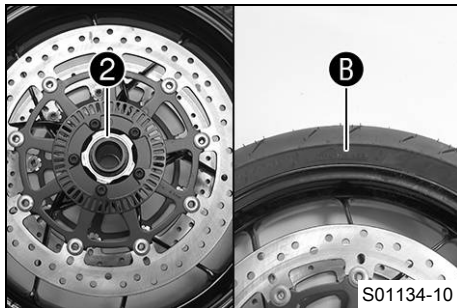

- Sätt in den breda distanshylsan **2** till vänster i löpriktingen.

i Info

Pilen **B** visar framhjulets rotationsriktning. Hjulvarvtalssensorhjulet sitter till vänster i löpriktingen.

- Sätt in den smala distanshylsan till höger i löpriktingen.

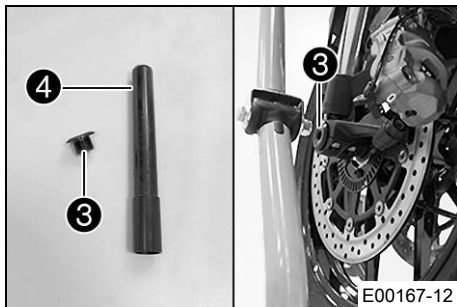

Varning

Risk för olyckor Olja eller fett på bromsskivorna försämrar bromskraften.

- Håll alltid bromsskivorna olje- och fettfria.
- Vid behov rengörs bromsskivorna med bromsrengöringsmedel.

- Rengör skruven **3** och hjulaxeln **4**.
- Smörj in hjulaxeln något.

Långtidsfett (📖 s 336)

- Lyft in framhjulet i gaffeln, placera det i korrekt läge och sätt in hjulaxeln.
- Montera skruven **3** och dra åt.

Specifikation

Skruv hjulaxel fram	M25x1,5	45 Nm Gångorna smorda
---------------------	---------	--------------------------

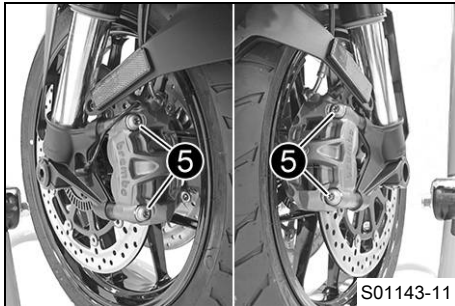

- Positionera bromsoken och se till att bromsbeläggen sitter rätt.
- Sätt i skruvarna ⑤ på båda bromsoken, men dra inte åt än.

Specifikation

Skruv bromsok fram	M10	45 Nm Loctite®243™
--------------------	-----	------------------------------

- Dra i bromshandtaget flera gånger tills bromsbeläggen ligger an mot bromsskivan och du känner av en tydlig tryckpunkt. Fixera bromshandtaget i manövrerat läge.

✓ Bromsoken justeras.

- Dra åt skruvarna ⑤ på båda bromsoken.

Specifikation

Skruv bromsok fram	M10	45 Nm Loctite®243™
--------------------	-----	------------------------------

- Ta bort bromshandtagets fixering.

15 HJUL, DÄCK

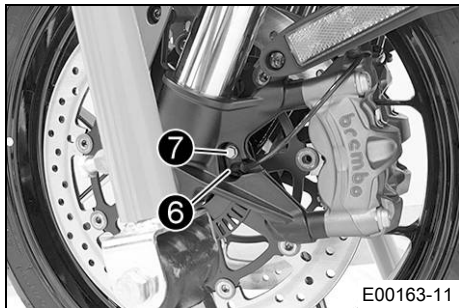

- Sätt hjulvarvtals-sensorn ⑥ på plats i hålet.
- Montera skruven ⑦ och dra åt.

Specifikation

Skruv hjulvarvtals-sensorn fram	M6	4 Nm
---------------------------------	----	------

- Ta ned motorcykeln från monteringsstativet fram. (📖 s 185)
- Ta ned motorcykeln från lyftanordningen baktill. (📖 s 183)

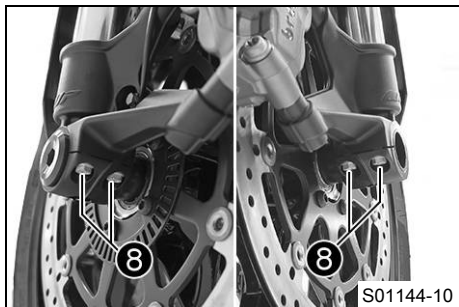

- Dra i frambromsen och komprimera gaffeln ordentligt några gånger.

✓ Gaffelbenen justeras.

- Dra åt skruvarna ⑧.

Specifikation

Skruv axelklämma	M8	15 Nm
------------------	----	-------

15.3 Demontera bakhjulet 🛠️

Förarbete

- Lyft upp motorcykeln med monteringsstativet baktill. (📖 s 183)
- Demontera slutdämparen. 🛠️ (📖 s 191)

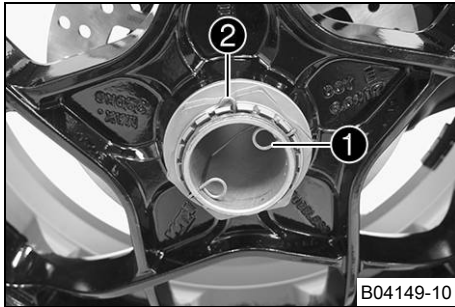

Huvudarbete

- Ta bort den inre låstråden ①.
- Ta bort den yttre låstråden ②.

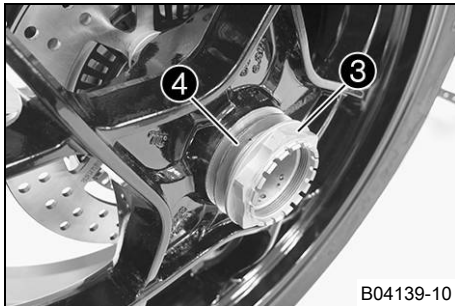

- Be en medhjälpare bromsa med bakbromsen.
- Lossa muttern ③ och ta bort den med brickan ④.



- Ta av bakhjulet.

15.4 Montera bakhjulet ↩



Varning

Risk för olyckor Olja eller fett på bromsskivorna försämrar bromskraften.

- Håll alltid bromsskivorna olje- och fettfria.
- Vid behov rengörs bromsskivorna med bromsrengöringsmedel.

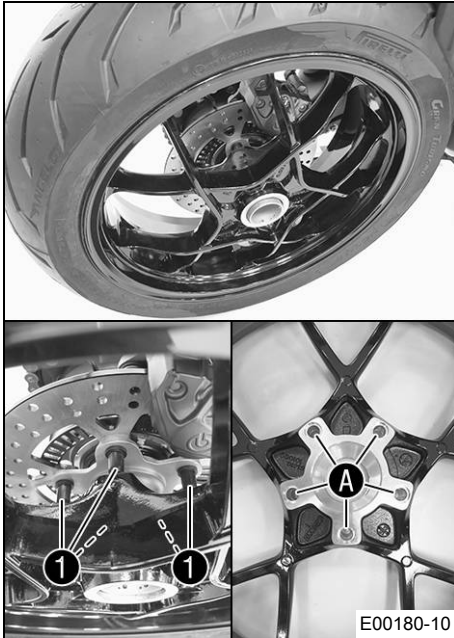

Huvudarbete

- Kontrollera om bakhjulslagret är skadat eller slitet.
 - » Om bakhjulslagret är skadat eller slitet:
 - Byt bakhjulslager. 🛠️
- Rengör och smörj hjulaxelns och axelmutterns gängor.

Långtidsfett (🛠️ s 336)

- Skjut på bakhjulet på hjulaxeln.
 - ✓ Medbringarbultarna ① hakar i hålen A på fälgen.

15 HJUL, DÄCK

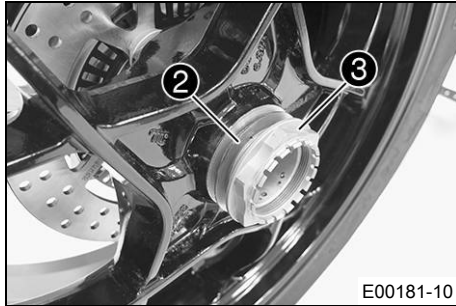

- Montera brickan ② och muttern ③.
- Be en medhjälpare bromsa med bakkbromsen.
- Dra åt muttern ③.

Specifikation

Mutter bakre hjulaxel	M50x1,5	250 Nm Gänga smord/Försegla låstråden med låslack
--------------------------	---------	---

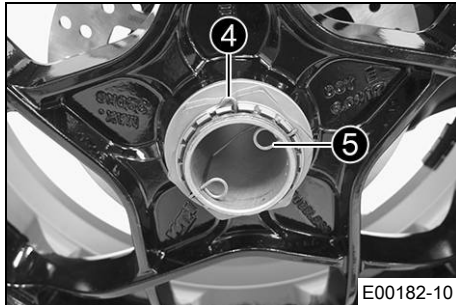

- Sätt dit den yttre låstråden ④.
- Sätt dit den inre låstråden ⑤.
- ✓ Stiftens på låstråden hakar i de två hålen på hjulaxeln.

Efterarbete

- Ta ned motorcykeln från lyftanordningen baktill. (📖 s 183)
- Montera slutdämparen. 🛠️ (📖 s 193)

15.5 Kontrollera däckens skick



Varning

Risk för olyckor Om ett däck går sönder under körningen förlorar man kontrollen över fordonet.

- Se till att omedelbart byta ut skadade eller nedslitna däck. (Din auktoriserade KTM-verkstad hjälper gärna till.)



Varning

Risk för omkullkörning Vid olika däckprofiler på fram- och bakhjulet påverkas köregenskaperna.

Vid olika däckprofiler kan kontrollen över fordonet försvåras avsevärt.

- Säkerställ att däcken på fram- och bakhjulet har likartade profilmönster.



Varning

Risk för olyckor Däck som inte är godkända eller rekommenderade försämrar köregenskaperna.

- Använd endast hjul och däck som godkänts och rekommenderats av KTM enligt angivet hastighetsindex.



Varning

Risk för olyckor Nya däck har sämre väggrepp.

På nya däck är löpytan ännu inte uppruggad.

- Kör med måttlig hastighet i olika snedlägen med nya däck.
Inkörningsfas 200 km



Info

Däckens typ, skick och lufttryck påverkar fordonets broms- och köregenskaper. Slitna däck har extra stor negativ inverkan vid vått väglag.

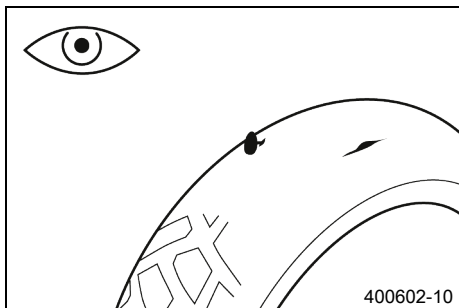

- Kontrollera fram- och bakhjulets däck med avseende på snittskador, föremål som fastnat eller andra skador.
 - » Om däcket har snittskador, om föremål fastnat eller om det har andra skador:
 - Byt däck. 🛠️
- Kontrollera mönsterdjupet.



Info

Beakta gällande bestämmelser angående minsta mönsterdjup.

Minsta mönsterdjup	≥ 2 mm
--------------------	--------

- » Om mönsterdjupet är för litet:
 - Byt däck. 🛠️

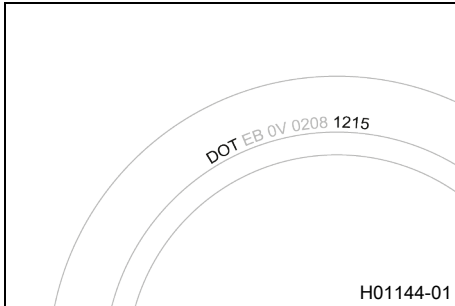

- Kontrollera däckens ålder.



Info

Däckens tillverkningsdatum anges för det mesta på däckets sida med hjälp av de fyra siffrorna i **DOT** beteckningen. De två första siffrorna anger tillverkningsveckan och de två sista tillverkningsåret. KTM rekommenderar ett däckbyte senast efter 5 år, oberoende av däckets slitage.

- » Om däckets ålder är äldre än 5 år:
 - Byt däck. 🐾



15.6 Kontrollera däcktrycket



Info

För lågt däcktryck ökar däckets slitage och leder till att däckets överhettas. Korrekt däcktryck säkerställer bästa möjliga körkomfort och ökar däckets livslängd.

15 HJUL, DÄCK

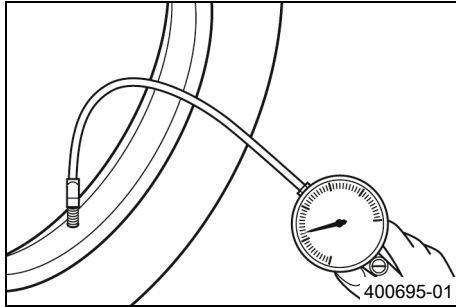

- Ta bort skyddshättan.
- Kontrollera däcktrycket när däcken är kalla.

Däcktryck ensam/med passagerare/max. tillåten lastvikt	
fram: vid kalla däck	2,5 bar
bak: vid kalla däck	2,9 bar

- » Om däcktrycket inte överensstämmer med specifikationen:
 - Korrigera däcktrycket.
- Montera skyddshättan.



15.7 Användning av punkteringsspray

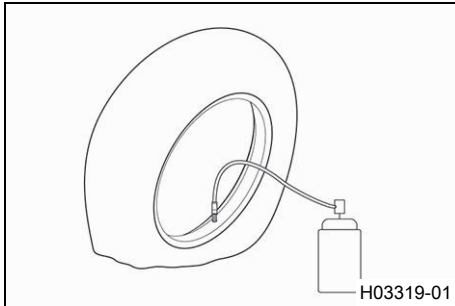

Varning

Risk för olyckor Felaktig användning av punkteringsspray leder till tryckförlust hos däck som reparerats. Det går inte att reparera alla skador med punkteringsspray.

- Följ anvisningarna och angivelserna från punkteringssprayens tillverkare.
- Kör långsamt och försiktigt när du har reparerat ett däck med punkteringsspray.
- Kör inte längre än till närmaste verkstad för att låta byta däck där.

En reparation med punkteringsspray ska bara göras i nödfall. Det rekommenderas att fordonet med punkteringen transporteras till närmaste verkstad istället för att repareras med spray.

Obs!

Materialskador Punkteringsspray skadar däcktrycksgivaren.

- Tänk på att däcktrycksgivaren kan behöva bytas ut efter användning av punkteringsspray.

16.1 Halvljus

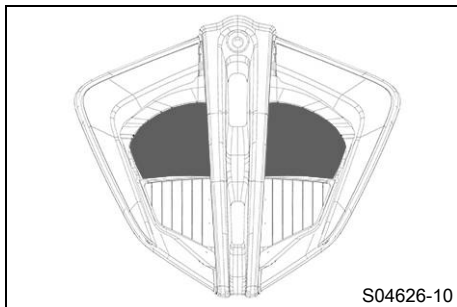

Halvljuset är inbyggt i huvudstrålkastaren.
Halvljuset aktiveras när tändningen slås på.
Efter 5 sekunder stängs halvljuset av igen så att 12 V-batteriet inte belastas om motorn inte startas.
Om tändningen stängs av ofrivilligt under körningen fortsätter halvljuset att vara på.

16.2 Helljus

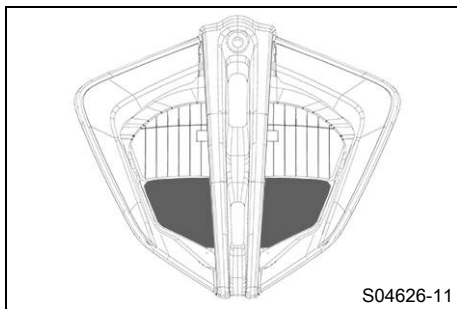

Helljuset är inbyggt i huvudstrålkastaren.

16.3 Varselljus (DRL)

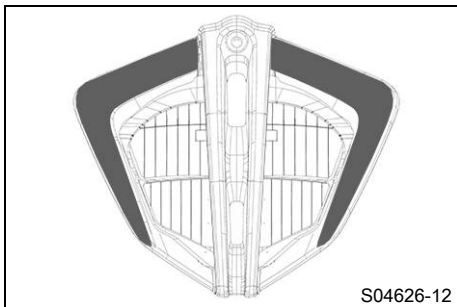

Varning

Risk för olyckor Varselljus får inte ersätta halvljus vid dåliga siktförhållanden.

Vid avsevärt nedsatt sikt på grund av dimma, snöfall eller regn kan den automatiska omkopplingen mellan varselljus och halvljus endast användas i begränsad omfattning.

- Säkerställ alltid att lämplig belysning har valts.
- Slå av varselljuset före körning eller när fordonet står still via menyn så att halvljuset är tillkopplat hela tiden.
- Följ gällande lagar om varsel- och halvljus.

Varselljuset/positionsljuset är inbyggt i huvudstrålkastaren. Varselljuset kan slås på när ljusförhållandena är goda. Aktivera varselljuset på kombinationsinstrumentet. Styrningen tar över omgivningsljussensorn i kombinationsinstrumentet. Om det råder goda ljusförhållanden stängs halvljuset av och varselljuset sätts på. Det lyser fyra gånger starkare än positionsljuset. När varselljuset är avstängt fungerar det som positionsljus.

16.4 Kurvljus



Kurvljusen sitter till vänster och höger i bensintankspoilern.



Info

Halvljuset måste vara tillkopplat och varselljuset avstängt för att kurvljuset ska kunna aktiveras.

Kurvljusen aktiveras:

Snedlägesvinkel för den nedre lysdioden	$\geq 12^\circ$
Snedlägesvinkel för mellanlysdioden	$\geq 20^\circ$
Snedlägesvinkel för den övre lysdioden	$\geq 28^\circ$
Hastighet	$\geq 6 \text{ km/h}$

16.5 Uttag för elektriska tillbehör

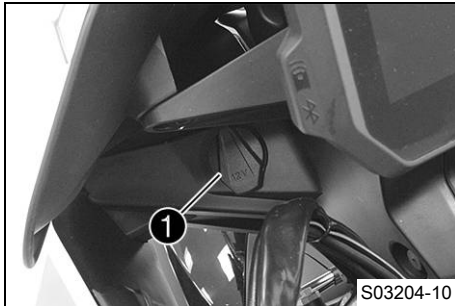

Uttaget **1** för elektriska tillbehör är monterat på instrumenthållarens vänstra sida.

Det är anslutet till konstant plus och är säkrat.

Uttag för elektriska tillbehör	
Spänning	12 V
Max. strömförbrukning	10 A

16.6 Demontera 12 V-batteri ↴



Varning

Risk för personskador Batterisyra och batterigaser kan ge svåra frätskador.

- Förvara 12 V-batterier oåtkomligt för barn.
- Använd lämpliga skyddskläder och skyddsglasögon.
- Undvik kontakt med batterisyra eller batterigaser.
- Se till att det inte uppstår gnistor eller finns en öppen låga i närheten av 12 V-batteriet.
- Ladda endast 12 V-batterierna i väl ventilerade lokaler.
- Vid hudkontakt spolras det drabbade stället omedelbart av med mycket vatten.
- Skölj ögonen i minst 15 minuter med vatten och uppsök omedelbart läkare om batterisyra eller batterigaser har hamnat i ögonen.



Se upp

Olycksrisk Elkomponenter och säkerhetsanordningar skadas om 12 V-batteriet är skadat eller saknas. Om 12 V-batteriet är urladdat eller defekt kan funktionsfel uppstå i fordons elektronik, särskilt vid starten.

- Använd aldrig fordonet med urladdat 12 V-batteri eller utan 12 V-batteri.

Förarbete

- Ta bort passagerarsadeln. (📖 s 186)
- Ta bort förarsadeln. (📖 s 187)

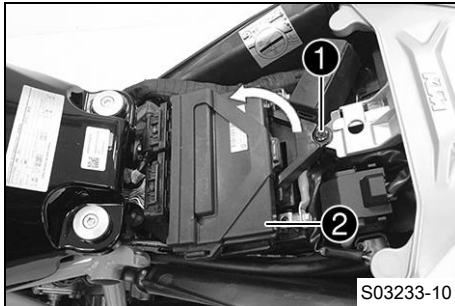

Huvudarbete

- Ta bort skruven ①.
- Lyft upp locket ② baktill och dra det bakåt.
- Fäll upp locket.

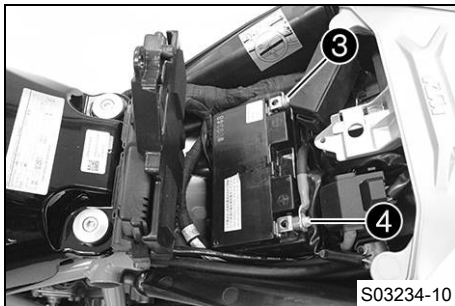

- Lossa minuskabeln ③ från 12 V-batteriet.

i Info

Lossa minuskabeln från 12 V-batteriet först för att undvika skador på fordonets elektroniska utrustning.

- Lossa pluskabeln ④ från 12 V-batteriet.
- Ta ut 12 V-batteriet ur batterifacket.

16.7 Montera 12 V-batteri ↩



Varning

Risk för personskador Batterisyra och batterigaser kan ge svåra frätskador.

- Förvara 12 V-batterier oåtkomligt för barn.
- Använd lämpliga skyddskläder och skyddsglasögon.
- Undvik kontakt med batterisyra eller batterigaser.
- Se till att det inte uppstår gnistor eller finns en öppen låga i närheten av 12 V-batteriet.
- Ladda endast 12 V-batterierna i väl ventilerade lokaler.
- Vid hudkontakt spolras det drabbade stället omedelbart av med mycket vatten.
- Skölj ögonen i minst 15 minuter med vatten och uppsök omedelbart läkare om batterisyra eller batterigaser har hamnat i ögonen.



Se upp

Olycksrisk Elkomponenter och säkerhetsanordningar skadas om 12 V-batteriet är skadat eller saknas. Om 12 V-batteriet är urladdat eller defekt kan funktionsfel uppstå i fordons elektronik, särskilt vid starten.

- Använd aldrig fordonet med urladdat 12 V-batteri eller utan 12 V-batteri.

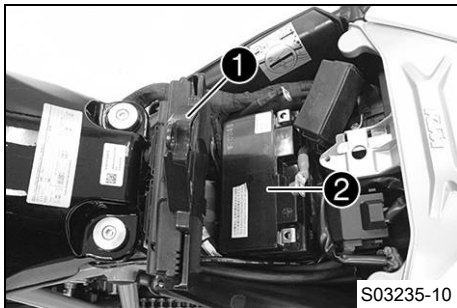

Huvudarbete

- Fäll upp locket **1**.
- Sätt in 12 V-batteriet **2** i batterifacket.

12 V-batteri (YTZ14S) (🗉 s 316)

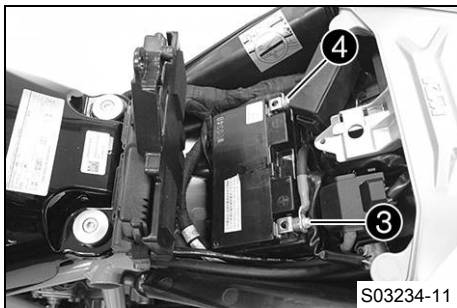

- Sätt pluskabeln **3** på plats, sätt dit skruven och dra åt.

Specifikation

Skruv batteripol	M6	4,5 Nm
------------------	----	--------

i Info

Anslut pluskabeln till 12 V-batteriet först för att undvika skador på fordonets elektroniska utrustning.

- Sätt minuskabeln **4** på plats, sätt dit skruven och dra åt.

Specifikation

Skruv batteripol	M6	4,5 Nm
------------------	----	--------

16 ELSYSTEM

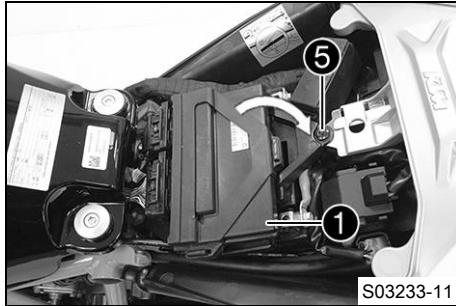

- Fäll ner skyddet ①.
- Sätt dit och dra åt skruven ⑤.

Specifikation

Övriga skruvar chassi	M5	5 Nm
--------------------------	----	------

Efterarbete

- Montera förarsadeln. (📖 s 189)
- Montera passagerarsadeln. (📖 s 187)
- Ställ in tid och datum.

16.8 Ladda 12 V-batteriet ↘



Varning

Risk för personskador Batterisyra och batterigaser kan ge svåra frätskador.

- Förvara 12 V-batterier oåtkomligt för barn.
- Använd lämpliga skyddskläder och skyddsglasögon.
- Undvik kontakt med batterisyra eller batterigaser.
- Se till att det inte uppstår gnistor eller finns en öppen låga i närheten av 12 V-batteriet.
- Ladda endast 12 V-batterierna i väl ventilerade lokaler.
- Vid hudkontakt spolras det drabbade stället omedelbart av med mycket vatten.
- Skölj ögonen i minst 15 minuter med vatten och uppsök omedelbart läkare om batterisyra eller batterigaser har hamnat i ögonen.



Obs!

Risker för miljön 12 V-batterier innehåller miljöfarliga ämnen.

- 12 V-batterier får inte kasseras bland hushållssopor.
- Lämna in 12 V-batterierna till en återvinningscentral.



Obs!

Risker för miljön Miljöfarliga ämnen orsakar miljöskador.

- Kassera oljor, fetter, filter, bränslen, rengöringsmedel, bromsvätska etc. i enlighet med gällande bestämmelser.

i Info

Batteriets laddningsnivå sjunker även när 12 V-batteriet inte belastas.

Laddningsnivå och laddningssätt är mycket viktiga för 12 V-batteriets livslängd.

Snabb uppladdning med hög laddningsström minskar livslängden.

Om laddningsström, laddningsspänning eller laddningstid överskrider läcker elektrolyt ut via säkerhetsventilerna. Detta gör att 12 V-batteriets kapacitet minskar.

Om 12 V-batteriet laddats ur på grund av upprepade startförsök ska 12 V-batteriet laddas upp omedelbart.

Om batteriet står urladdat under en längre tid djupurladdas det och sulfateras, vilket leder till att 12 V-batteriet förstörs.

12 V-batteriet är underhållsfritt. Syranivån behöver inte kontrolleras.

Om 12 V-batteriet inte laddas med KTM:s batteriladdare måste 12 V-batteriet tas ut vid laddning. Annars kan överspänning orsaka skador på elektroniska komponenter. Ladda 12 V-batteriet enligt angivelserna på batterihuset.

Förarbete

- Ta bort passagerarsadeln. (📖 s 186)
- Ta bort förarsadeln. (📖 s 187)

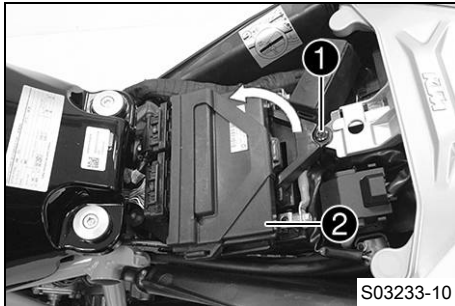

Huvudarbete

- Ta bort skruven ①.
- Lyft upp locket ② baktill och dra det bakåt.
- Fäll upp locket.

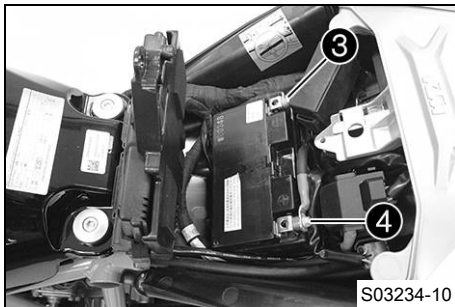

- Lossa minuskabeln ③ från 12 V-batteriet.



Info

Om minuskabeln förblir ansluten till 12 V-batteriet riskerar fordonets elektroniska utrustning att skadas.

- Lossa pluskabeln ④ från 12 V-batteriet.



- Anslut laddaren till 12 V-batteriet.

Batteriladdare (58429074000)

Laddaren kan även användas för att testa vilospänningen, 12 V-batteriets startförmåga och generatoren. Dessutom kan 12 V-batteriet inte överladdas med denna laddare.



Info

Ladda 12 V-batteriet med max 10 % av den kapacitet som är angiven på batterihöljet.

- Slå på laddaren.

Specifikation

Laddningsström, laddningsspänning och laddningstid får inte överskridas.

Ladda upp 12 V-batteriet med jämna mellanrum om motorcykeln inte körs

3 månader

- Stäng av laddaren efter laddningen och koppla bort den från 12 V-batteriet.

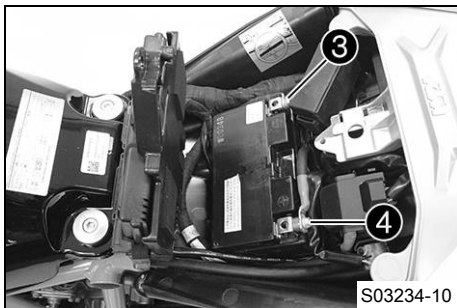

- Sätt dit pluskabeln **4** och dra åt den.
- Sätt minuskabeln **3** på plats, sätt dit skruven och dra åt.

Specifikation

Skruv batteripol	M6	4,5 Nm
------------------	----	--------

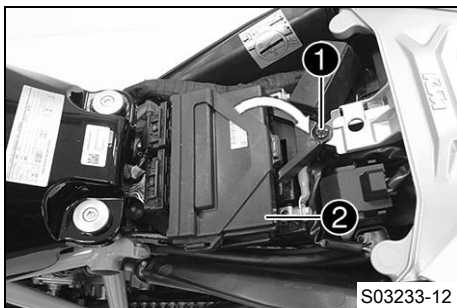

- Fäll ner skyddet **2**.
- Montera skruven **1** och dra åt den.

Specifikation

Övriga skruvar chassi	M5	5 Nm
--------------------------	----	------

Efterarbete

- Montera förarsadeln. (📖 s 189)
- Montera passagerarsadeln. (📖 s 187)
- Ställ in tid och datum.



16.9 Byta RACE-ON-nyckelbatteri



Varning

Risk för personskador Knappceller kan spricka vid felaktig användning.

Knappceller som sväljs orsakar allvarliga kemiska brännskador som kan leda till döden på under 2 timmar.

- Håll knappceller och RACE-ON-nyckeln utom räckhåll för barn.
- Se till att knappceller aldrig sväljs eller kommer in i kroppen på något annat sätt.
- Uppsök omedelbart läkare om knappceller ändå har svalts eller på något annat sätt kommit in i kroppen.
- Utsätt inte knappceller för extrema temperaturer eller mekaniska påfrestningar.
Tillåten temperatur -20 ... 50 °C
- Se till att RACE-ON-nyckeln inte skadas av t.ex. vassa föremål eller att den kläms.
- Använd inte RACE-ON-nyckeln om den är skadad eller om batterifacket inte går att stänga.
- Byt endast ut RACE-ON-nyckelbatteriet mot den typ som anges.

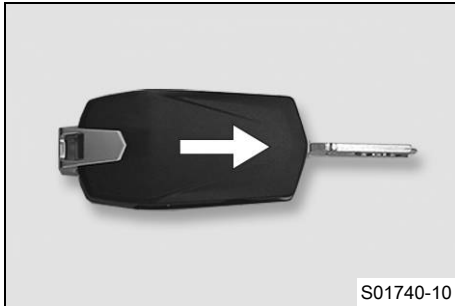

- Fäll ut RACE-ON-nyckelns nyckelax.
- Skjut RACE-ON-nyckelns nedre halva i pilens riktning och ta bort den.

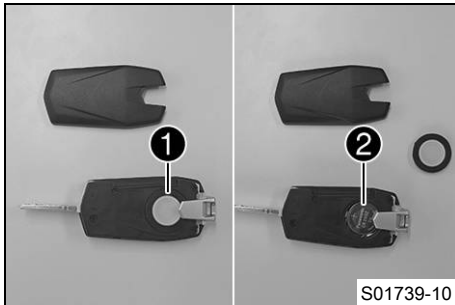

- Ta bort batteritäckklocket ❶.
- Ta bort RACE-ON-nyckelbatteriet ❷.
- Sätt in ett nytt RACE-ON-nyckelbatteri med texten vänd uppåt.

RACE-ON-nyckelbatteri (CR 2032) (🗉 s 316)

- Montera batteritäckklocket ❶.

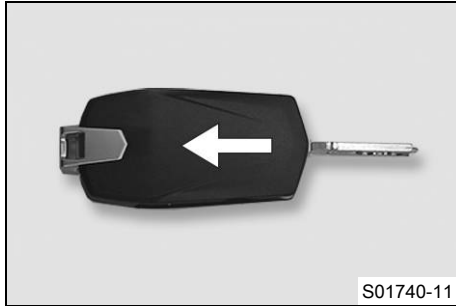

- Sätt dit RACE-ON-nyckelns nedre halva och för den i pilens riktning tills den hakar i.

16.10 Byta huvudsäkring



Varning

Brandrisk Felaktiga säkringar överbelastar elsystemet.

- Använd endast säkringar med föreskrivet amperevärde.
- Förbikoppla och reparera aldrig säkringar.

Förarbete

- Ta bort passagerarsadeln. (📖 s 186)
- Ta bort förarsadeln. (📖 s 187)

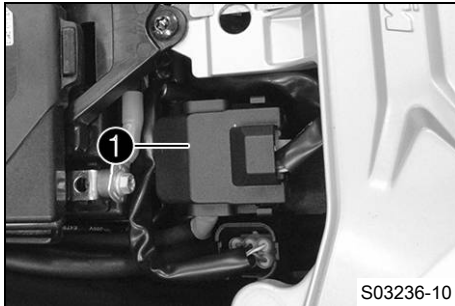

Huvudarbete

- Ta av skyddshättan ①.

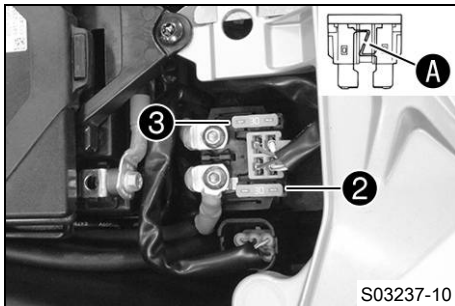

- Ta bort den defekta huvudsäkring ②.

i Info

En defekt säkring har en bruten smältråd **A**.
Inne i startreläet finns en reservsäkring ③.
Alla strömförbrukare i fordonet är säkrade via huvudsäkring.

- Sätt i en ny huvudsäkring.

Säkring (58011109130) (📖 s 317)

- Kontrollera elsystemets funktion.
- Montera skyddshättan.



Tips

Sätt i en ny reservsäkring i startreläet så att den finns till hands vid behov.

Efterarbete

- Montera förarsadeln. (📖 s 189)
- Montera passagerarsadeln. (📖 s 187)
- Ställ in tid och datum.

16.11 Byta säkringar i säkringslådan



Varning

Brandrisk Felaktiga säkringar överbelastar elsystemet.

- Använd endast säkringar med föreskrivet amperevärde.
 - Förbikoppla och reparera aldrig säkringar.
-



Info

Säkringslådan med de enskilda förbrukarnas säkringar sitter under sadeln.

Förarbete

- Ta bort passagerarsadeln. (📖 s 186)
 - Ta bort förarsadeln. (📖 s 187)
-

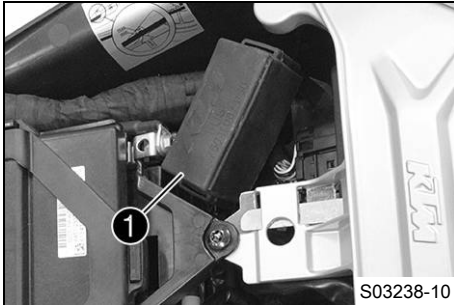

Huvudarbete

- Öppna säkringslådans lock ①.

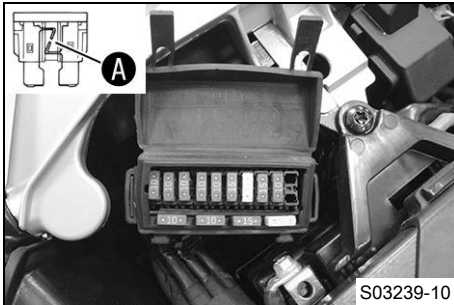

- Kontrollera säkringarna.

i Info

En defekt säkring har en bruten smältråd **A**.

- Ta bort den defekta säkringen.

Specifikation

Säkring 1 – 10 A – KTM RACE ON, kombinationsinstrument, larmsystem (tillval)
Säkring 2 – 10 A – ACC 1
Säkring 3 – 10 A – bakljus, nummerskyltsbelysning, belysning för kombinationsbrytare
Säkring 4 – 10 A – strålkastarstyrdon
Säkring 5 – 10 A – motorstyrdon, bränsleavdunsningsventil, lambdasonder, SLS, tändspolar, insprutningsventiler
Säkring 6 – 15 A – semiaktivt chassi, kurvljus
Säkring 7 – 25 A – ABS-returpump
Säkring 8 – 15 A – ABS-hydraulenheter
Säkring 9 – 10 A – ACC 2
Säkringar Spare – 10 A – reserv
Säkring Spare – 15 A – reserv
Säkring Spare – 25 A – reserv

- Sätt i en reservsäkring med passande amperetal.

Säkring (58011109110) (📖 s 316)
Säkring (58011109115) (📖 s 316)
Säkring (58011109125) (📖 s 317)

**Tips**

Sätt i en ny reservsäkring så att den finns till hands vid behov.

- Kontrollera den elektriska förbrukarens funktion.
- Stäng säkringslådans lock.

Efterarbete

- Montera förarsadeln. (📖 s 189)
- Montera passagerarsadeln. (📖 s 187)

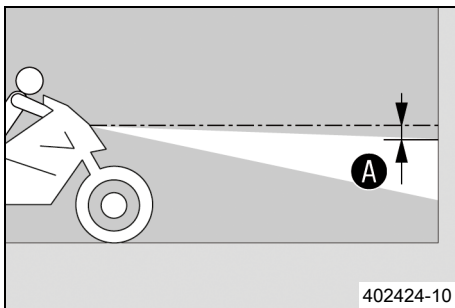
**16.12 Kontrollera ljussystemets inställning**

- Ställ fordonet på ett vågrätt underlag framför en ljus vägg och rita ett märke i höjd med strålkastarens (halvljusets) mitt.
- Rita ett andra märke på avståndet **A** under det första märket.

Specifikation

Avstånd **A**

5 cm

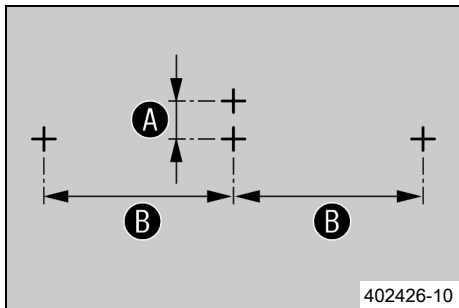

- Rita ytterligare två märken på avståndet **B** till vänster och höger om det andra märket.

Specifikation

Avstånd B	37 cm
------------------	-------

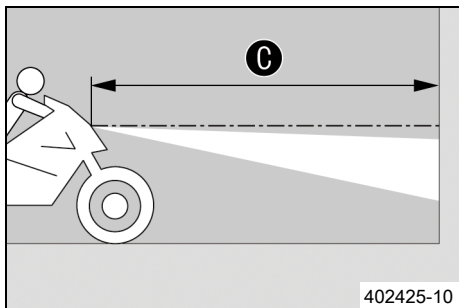

- Ställ fordonet rakt upp med avståndet **C** framför väggen och tänd halvljuset.

Specifikation

Avstånd C	5 m
------------------	-----

- Nu sätter sig föraren på motorcykeln, vid behov med packning och passagerare.
- Kontrollera strålkastarinställningen.

För en motorcykel med förare och ev. packning och passagerare ska halvljusets gräns mellan ljust och mörkt område finna sig exakt på det nedre märket.
--

- » Om gränsen mellan ljust och mörkt område inte överensstämmer med specifikationen:
 - Ställ in strålkastarens räckvidd. (📖 s 269)
- Tryck på **SET**-knappen när meny är stängd.

- Tryck på **UP**- eller **DOWN**-knappen, tills **Settings** är markerad. Tryck på **SET**-knappen för att öppna menyn.
- Tryck på **UP**- eller **DOWN**-knappen, tills **Corner. Light Test** är markerad. Tryck på **SET**-knappen för att öppna menyn.
- Aktivera menyalternativet med **UP**- eller **DOWN**-knappen.

**Info**

Med menyalternativet **Left** genomförs testet på vänster kurvljus.

Med menyalternativet **Right** genomförs testet på höger kurvljus.

Med menyalternativet **Off** avslutas testet.

-
- Tryck på **SET**-knappen för att genomföra önskat test.

**Info**

De olika kurvljusens segment tänds ett åt gången, med början vid det nedre segmentet.

När testet av de olika kurvljusen är klart, tänds det övre segmentet och lyser konstant.

-
- Välj testet för vänster kurvljus och vänta några sekunder tills det vänstra kurvljusets övre segment lyser konstant.

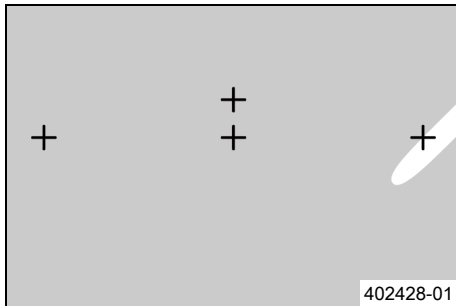
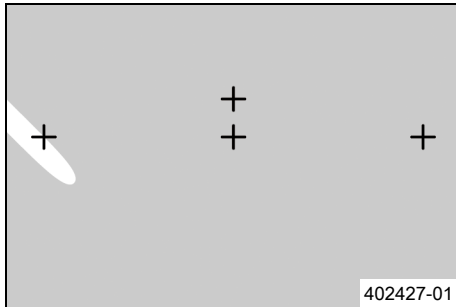

- Kontrollera vänster kurvlyusinställning.

Det övre vänstra segmentets gräns mellan ljust och mörkt-området måste gå exakt genom det vänstra märket.

- » Om gränsen mellan ljust och mörkt område inte överensstämmer med specifikationen:
 - Ställ in kurvlyusets räckvidd. (📖 s 270)
- Välj menyalternativet **Off** med **UP**- eller **DOWN**-knappen och bekräfta med **SET**-knappen.
- Välj testet för höger kurvlyus och vänta några sekunder tills det högra kurvlyusets övre segment lyser konstant.
- Kontrollera höger kurvlyusinställning.

Det övre högra segmentets gräns mellan ljust och mörkt-området måste gå exakt genom det högra märket.

- » Om gränsen mellan ljust och mörkt område inte överensstämmer med specifikationen:
 - Ställ in kurvlyusets räckvidd. (📖 s 270)
- Välj menyalternativet **Off** med **UP**- eller **DOWN**-knappen och bekräfta med **SET**-knappen.

16.13 Ställa in strålkastarens räckvidd

Förarbete

- Kontrollera ljussystemets inställning. (📖 s 265)

Huvudarbete

- Ställ in strålkastarens räckvidd med justerskruven ❶.

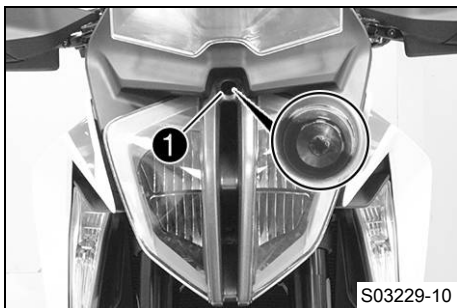

Info

Vrid medsols för att öka räckvidden, vrid motsols för att minska räckvidden.

Extra vikt kan eventuellt leda till att räckvidden måste korrigeras.

- Ställ in strålkastaren på markeringen A.

Specifikation

För en motorcykel med förare och ev. packning och passagerare ska gränsen mellan ljust och mörkt område befinna sig exakt vid det nedre märket A.

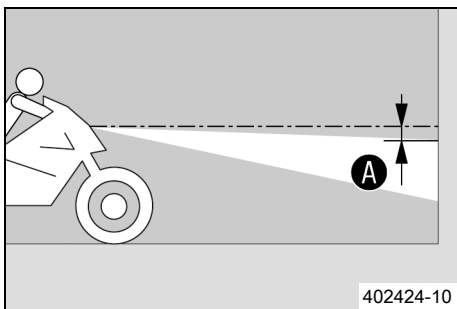

16.14 Ställa in kurvljusets räckvidd

Förarbete

- Kontrollera ljussystemets inställning. (📖 s 265)

Huvudarbete

- Tryck på **SET**-knappen när menyn är stängd.
- Tryck på **UP**- eller **DOWN**-knappen, tills **Settings** är markerad. Tryck på **SET**-knappen för att öppna menyn.
- Tryck på **UP**- eller **DOWN**-knappen, tills **Corner. Light Test** är markerad. Tryck på **SET**-knappen för att öppna menyn.
- Aktivera menyalternativet med **UP**- eller **DOWN**-knappen.



Info

Med menyalternativet **Left** genomförs testet på vänster kurvljus.

Med menyalternativet **Right** genomförs testet på höger kurvljus.

Med menyalternativet **Off** avslutas testet.

-
- Tryck på **SET**-knappen för att genomföra önskat test.

**Info**

De olika kurvlyusens segment tänds ett åt gången, med början vid det nedre segmentet.

När testet av de olika kurvlyusen är klart, tänds det övre segmentet och lyser konstant.

- Välj testet för vänster kurvlyus och vänta några sekunder, tills kurvlyusets övre segment lyser konstant.
- Ställ in det vänstra kurvlyusets räckvidd med justerskruven ①.

Specifikation

Skruva försiktigt in justerskruven utan att använda våld. Annars riskerar inställningsmekaniken att skadas.

Justerskruvens åtdragningsmoment	$\leq 0,25 \text{ Nm}$
----------------------------------	------------------------

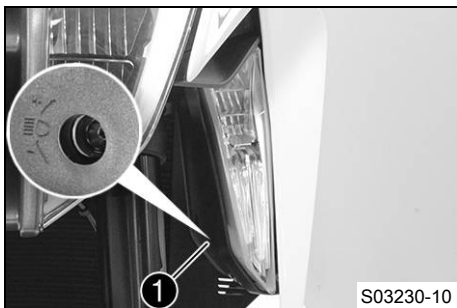
**Info**

Vrid medsols för att öka räckvidden, vrid motsols för att minska räckvidden.

Extra vikt kan eventuellt leda till att räckvidden måste korrigeras.

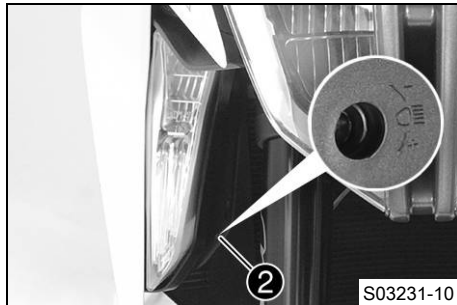
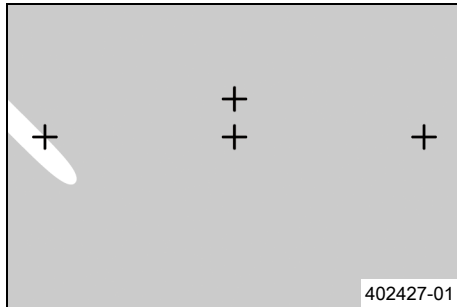

- Ställ in det övre segmentet på det vänstra märket.

Specifikation

Det övre segmentets gräns mellan ljust och mörkt område måste gå exakt genom det vänstra märket.

- Välj menyalternativet **Off** med **UP**- eller **DOWN**-knappen och bekräfta med **SET**-knappen.
- Välj testet för höger kurvlykt och vänta några sekunder, tills kurvlyktens övre segment lyser konstant.
- Ställ in det högra kurvlyktens räckvidd med justerskruven ②.

Specifikation

Skruva försiktigt in justerskruven utan att använda våld. Annars riskerar inställningsmekaniken att skadas.

Justerskruvens åtdragningsmoment	$\leq 0,25 \text{ Nm}$
----------------------------------	------------------------

Info

Vrid medsols för att öka räckvidden, vrid motsols för att minska räckvidden.

Extra vikt kan eventuellt leda till att räckvidden måste korrigeras.

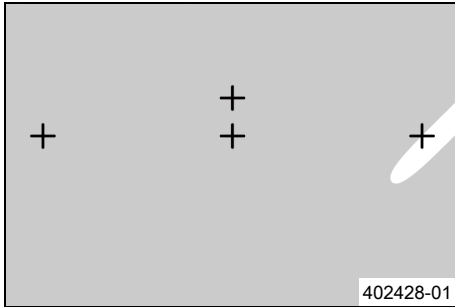

- Ställ in det övre segmentet på det högra märket.

Specifikation

Det övre segmentets gräns mellan ljust och mörkt område måste gå exakt genom det högra märket.

- Välj menyalternativet **Off** med **UP**- eller **DOWN**-knappen och bekräfta med **SET**-knappen.



16.15 Diagnoskontakt

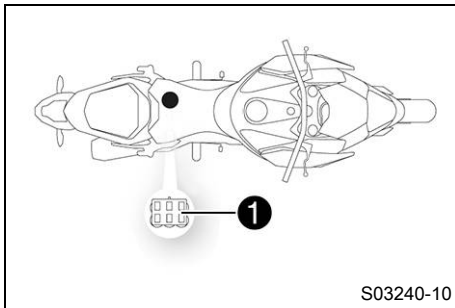

Diagnoskontakten ① sitter under förarens sadel.

16.16 ACC1 och ACC2 fram

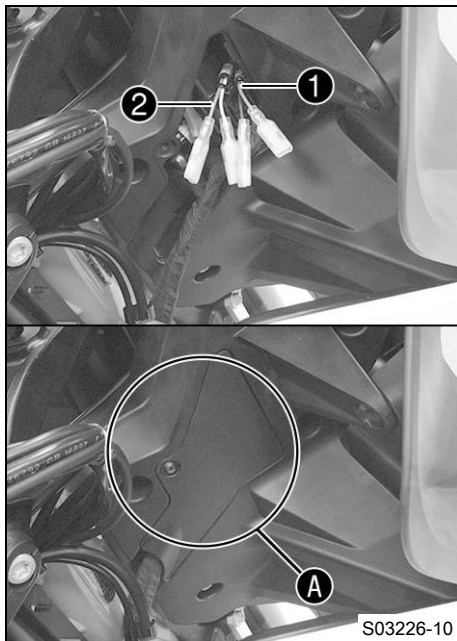

Spänningsförsörjningarna ACC1 ① och ACC2 ② fram sitter på instrumenthållarens högra sida under ett skydd ③.

16.17 ACC1 och ACC2 bak

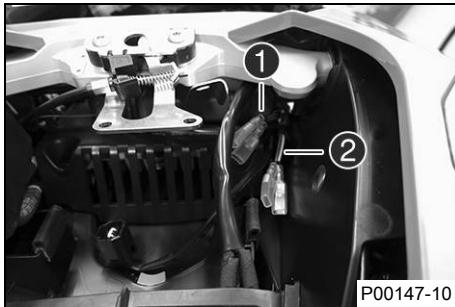

Spänningsförsörjningarna ACC1 ① och ACC2 ② bak, befinner sig till höger om passagerarsadelns spärr.

17.1 Kontrollera kylvätskenivån i expansionskärlet



Varning

Risk för skållskador När motorcykeln körs blir kylvätskan mycket varm och dessutom trycksatt.

- Öppna inte kylaren, kylarslangarna eller andra komponenter i kylsystemet om motorn eller kylsystemet är driftvarma.
- Låt kylsystemet och motorn svalna innan du öppnar kylaren, kylarslangarna eller andra komponenter i kylsystemet.
- Vid skållskada ska den drabbade kroppsdelens omedelbart nedsänkas i ljummet vatten.



Varning

Risk för förgiftning Kylvätskan är giftig och hälsovådlig.

- Förvara kylvätska oåtkomligt för barn.
- Låt inte kylvätska hamna på huden, i ögonen eller på kläderna.
- Uppsök omedelbart läkare om kylvätska har svalts.
- Vid hudkontakt spolad det drabbade stället omedelbart av med mycket vatten.
- Spola ögonen grundligt med vatten och uppsök omedelbart läkare om kylvätska har hamnat i ögonen.
- Byt om ifall du får kylvätska på kläderna.

Krav

Motorn är kall.

Kylaren är helt full.

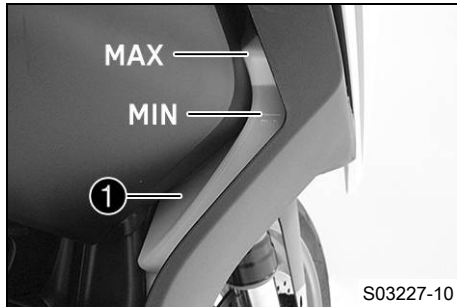

- Ställ motorcykeln upprätt på en vågrät yta.
- Kontrollera kylvätskenivån i expansionskärl **1** på höger sida.

Kylvätskenivån måste vara mellan **MIN** och **MAX**.

- » Om det inte finns någon kylvätska i expansionskärl:
 - Kontrollera att kylsystemet är tätt. 🐛



Info

Starta inte motorcykeln!

- Fyll på kylvätska/avlufva kylsystemet. 🐛
- » Om kylvätskenivån i expansionskärl inte stämmer med specifikationen, men ännu inte är tom:
 - Fyll på kylvätska i expansionskärl. (📖 s 278)



17.2 Fylla på kylvätska i expansionskärlet



Varning

Risk för skållskador När motorcykeln körs blir kylvätskan mycket varm och dessutom trycksatt.

- Öppna inte kylaren, kylarslangarna eller andra komponenter i kylsystemet om motorn eller kylsystemet är driftvarma.
- Låt kylsystemet och motorn svalna innan du öppnar kylaren, kylarslangarna eller andra komponenter i kylsystemet.
- Vid skållskada ska den drabbade kroppsdelens omedelbart nedsänkas i ljummet vatten.



Varning

Risk för förgiftning Kylvätskan är giftig och hälsovådlig.

- Förvara kylvätska oåtkomligt för barn.
- Låt inte kylvätska hamna på huden, i ögonen eller på kläderna.
- Uppsök omedelbart läkare om kylvätska har svalts.
- Vid hudkontakt spolad det drabbade stället omedelbart av med mycket vatten.
- Spola ögonen grundligt med vatten och uppsök omedelbart läkare om kylvätska har hamnat i ögonen.
- Byt om ifall du får kylvätska på kläderna.

Krav

Motorn är kall.

Kylaren är helt full.

Förarbete

- Kontrollera kylvätskenivån i expansionskärlet. (📖 s 276)

Huvudarbete

- Demontera bränsletankspoilern. (📖 s 207)



Info

Demontera endast höger sida.

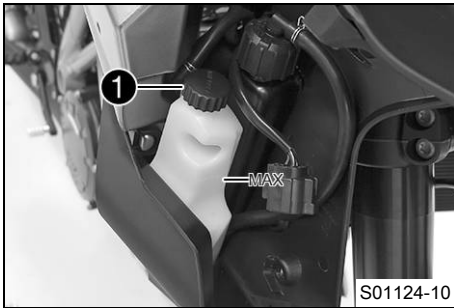

- Ta bort locket ❶ till expansionskärlet.
- Fyll på kylvätska upp till markeringen **MAX**.

Kylvätska (📖 s 332)

- Sätt tillbaka expansionskärlets lock ❶.

Efterarbete

- Montera bränsletankspoilern. (📖 s 208)



18.1 Ride Mode

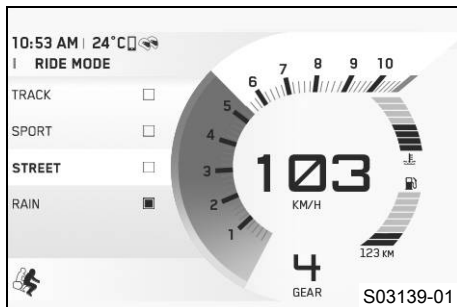

Möjliga tillstånd

- **TRACK** – En inställning som finns tillgänglig som tillval, med homologerad effekt och ytterst direkt respons. Motorcykelns traktionskontroll och gasresponsens egenskaper kan ställas in individuellt.
- **SPORT** – Homologerad effekt med mycket direkt respons, motorcykelns traktionskontroll tillåter ökat hjulspinn på bakhjulet.
- **STREET** – Homologerad effekt med balanserad respons, motorcykelns traktionskontroll tillåter normalt hjulspinn på bakhjulet.
- **RAIN** – Homologerad effekt med mjuk respons för bättre körbarhet, traktionskontrollen tillåter lågt hjulspinn på bakhjulet.

I menyn **Ride Mode** kan fordonets köregenskaper ställas in på olika sätt. Det finns **TRACK** (tillval), **SPORT**, **STREET** och **RAIN**. Det senast valda körläget visas på displayen.

Du kan ändra körläget även under körning när gashandtaget är tillbakavridet och farthållaren är inaktiverad.



Info

Valet av körläge påverkar inte ABS-funktionen.

18.2 Motorcykelns traktionskontroll (MTC)

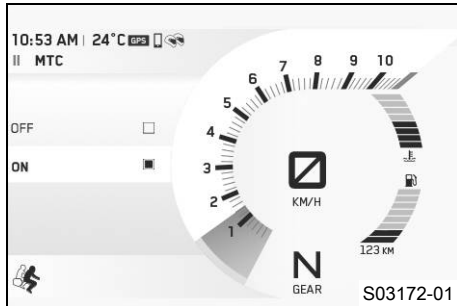

Motorcykelns traktionskontroll (kurv-MTC) minskar motorns vridmoment om det inte är någon drivning på bakhjulet.

i Info

När motorcykelns traktionskontroll är avstängd kan bakhjulet börja spinna vid kraftig acceleration eller vid dåligt grepp på vägbanan, vilket innebär en risk för omkullkörning.

När tändningen har slagits på är motorcykelns traktionskontroll aktiverad igen.

Motorcykelns traktionskontroll styrs via menyn **"Motorcycle"** (📖 s 74) på kombinationsinstrumentet. I menyn **"MTC"** kan man stänga av motorcykelns traktionskontroll.

i Info

När motorcykelns traktionskontroll arbetar blinkar TC-kontrolllampan 🚦.

När motorcykelns traktionskontroll är avstängd lyser TC-kontrolllampan 🚦.

18.3 Anpassning av hjulspinn

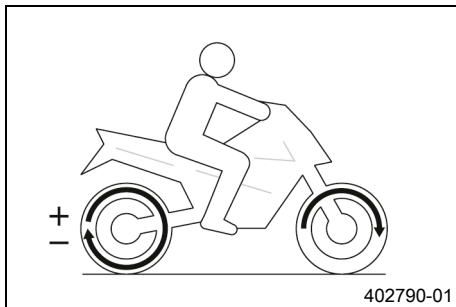

Anpassning av hjulspinn är en tillvalsfunktion i motorcykelns traktionskontroll.

Med anpassning av hjulspinn kan du anpassa motorcykelns traktionskontroll i nio steg till önskade egenskaper.

Steg 1 möjliggör maximalt hjulspinn på bakhjulet, steg 9 innebär minimalt hjulspinn.

När menyn är stängd, använd **UP**- eller **DOWN**-knappen för att ställa in anpassningen av hjulspinn under körningen.



Info

Traktionskontroll kan endast användas vid aktivt körläge **TRACK** (🏍️ s 280) (tillval).

18.4 Throttle Response (tillval)

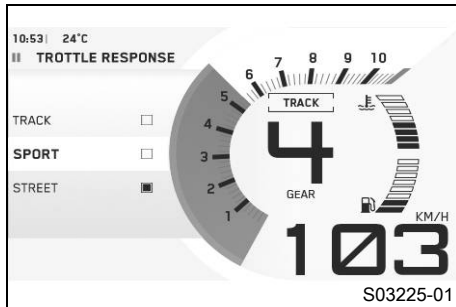

Möjliga tillstånd

- TRACK – Ytterst direkt respons
- SPORT – Mycket direkt respons
- STREET – Balanserad respons

I menyn **TRACK** under **Throttle Response** kan du anpassa gasresponsens egenskaper.

När gashandtaget är tillbakavridet och farthållaren är inaktiverad kan man ställa in **Throttle Response** även under körning.



Info

Throttle Response kan endast användas vid aktivt körläge **TRACK** (📖 s 280) (tillval).

19.1 Kontrollera motoroljenivån



Info

Oljeförbrukningen beror på körstilen och användningsförhållandena.

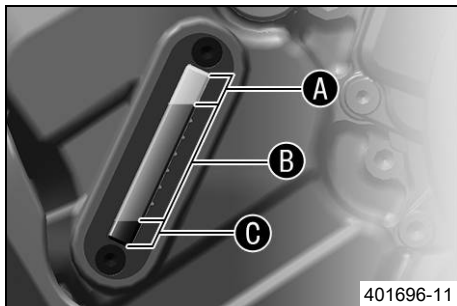

Krav

Motorn är driftsvarm.

Förarbete

- Ställ motorcykeln på en vågrät yta.

Huvudarbete

- Kontrollera motoroljenivån i synglaset.



Info

Stäng av motorn och vänta en minut. Genomför sedan kontrollen.

Motoroljenivån bör vara i övre delen **B** av synglaset.

- » Om motoroljenivån är området **A** i synglaset:
 - Fyll inte på motorolja.
- » Om motoroljenivån är området **B** i synglaset:
 - Motorolja kan fyllas på.
- » Om motoroljenivån är området **C** i synglaset:
 - Fyll på motorolja. (📖 s 292)

19.2 Byta motorolja och oljefilter, rengöra oljesilar ↴



Varning

Risk för skållskador Motor- och växellådsoljan blir mycket varm när motorcykeln körs.

- Bär lämpliga skyddskläder och skyddshandskar.
- Vid skållskada ska den drabbade kroppsdelen omedelbart nedsänkas i ljummet vatten.



Obs!

Risker för miljön Miljöfarliga ämnen orsakar miljöskador.

- Kassera oljor, fetter, filter, bränslen, rengöringsmedel, bromsvätska etc. i enlighet med gällande bestämmelser.

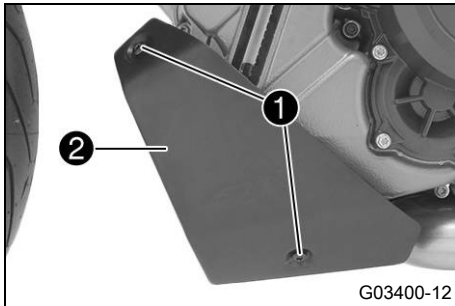

Huvudarbete

- Ställ upp motorcykeln på en vågrät yta med hjälp av sidostödet.
- Ta bort skruvarna ①.
- Ta bort plåten ②.

19 SERVICEARBETEN PÅ MOTORN

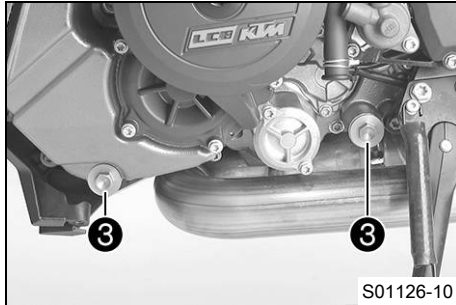

- Ställ en lämplig behållare under motorn.
- Ta bort oljeavtappningsskruvarna ③ samt magneter, o-ringar och oljesilar.

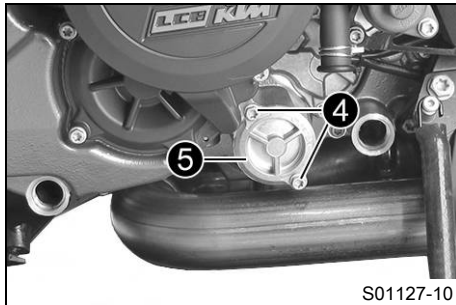

- Ta bort skruvarna ④. Ta bort oljefiltrets lock ⑤ och o-ringen.

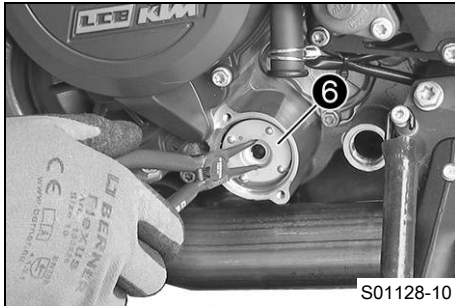

- Dra ut oljefiltret **6** ur oljefilterhuset.

Låsringstång (51012011000)

- Låt motoroljan rinna ut helt.
- Rengör noggrant delarna och tätningssyterna.

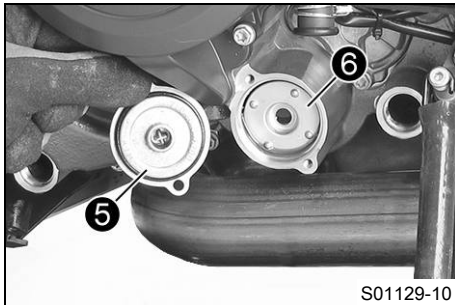

- Sätt i ett nytt oljefilter **6**.



Info

Sätt i oljefiltret endast för hand.

- Smörj oljefilterlockets o-ring. Sätt dit oljefilterlocket **5**.

19 SERVICEARBETEN PÅ MOTORN

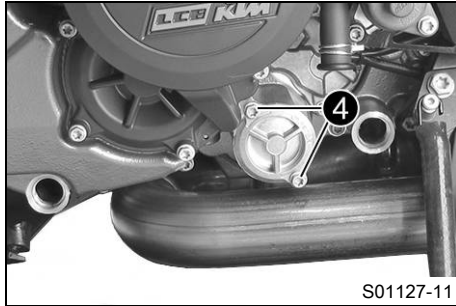

- Montera skruvarna ④ och dra åt dem.

Specifikation

Övriga skruvar motor	M5	6 Nm
----------------------	----	------

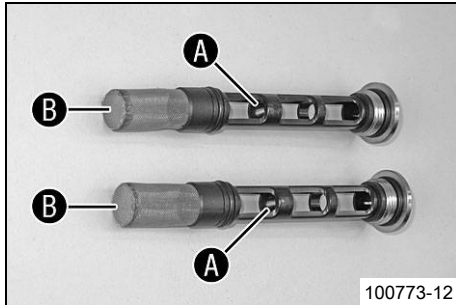

- Gör rent oljeavtappningsskruvarnas magneter ① och oljesilar ② noggrant.

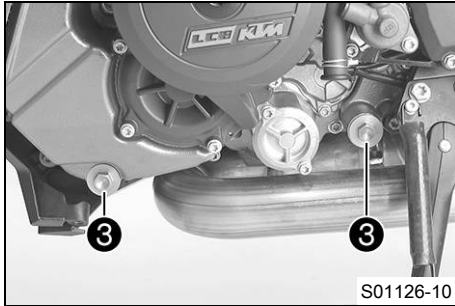

- Sätt tillbaka och skruva åt oljeavtappningsskruvarna **3** med magneterna, o-ringarna och oljesilarna.

Specifikation

Oljeavtappningsskruv	M20x1,5	20 Nm
----------------------	---------	-------

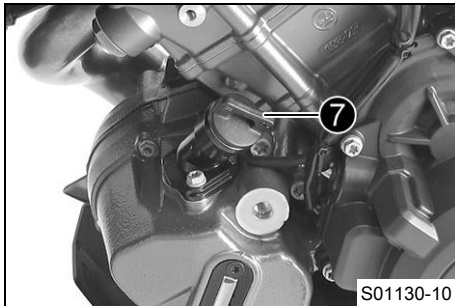

- Förbered hela påfyllningsmängden.

Motorolja Omgivningstemperatur: $\geq 0\text{ }^{\circ}\text{C}$	3,50 l	Motorolja (SAE 10W/50) (📖 s 333)
Motorolja Omgivningstemperatur: $< 0\text{ }^{\circ}\text{C}$		Motorolja (SAE 5W/40) (📖 s 333)

- Fyll på oljemängden i två arbetssteg.
- Ta bort oljepåfyllningsskruven **7** med o-ring och fyll på en första delmängd.

Motorolja (1:a delmängden) ca Omgivningstemperatur: $\geq 0\text{ }^{\circ}\text{C}$	3,0 l	Motorolja (SAE 10W/50) (📖 s 333)
---	-------	----------------------------------

19 SERVICEARBETEN PÅ MOTORN

Motorolja (1:a delmängden) ca Omgivningstemperatur: < 0 °C	3,0 l	Motorolja (SAE 5W/40) (📖 s 333)
---	-------	---------------------------------

- Montera oljepåfyllningsskruven **7** samt o-ringen.



Fara

Risk för förgiftning Avgaser är giftiga och kan leda till medvetslöshet och dödsfall.

- Säkerställ alltid tillfredsställande ventilation när motorn är igång.
- Använd en lämplig avgasutsugning när du ska starta eller köra motorn i ett slutet utrymme.

- Starta motorn och kontrollera att den är tät.
- Stäng av motorn.

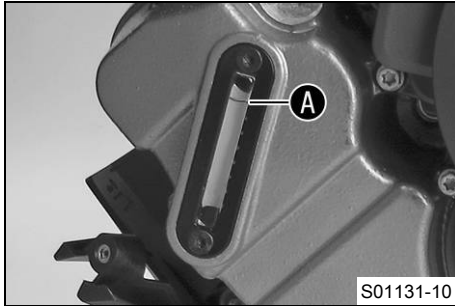

- Ta bort oljepåfyllningsskruven samt o-ringen och fyll på den andra delmängden upp till den översta markeringen **A** på synglasets för motorolja.

Motorolja (2:a delmängden) ca Omgivningstemperatur: ≥ 0 °C	0,50 l	Motorolja (SAE 10W/50) (📖 s 333)
Motorolja (2:a delmängden) ca Omgivningstemperatur: < 0 °C		Motorolja (SAE 5W/40) (📖 s 333)

- Montera oljepåfyllningsskruven samt o-ringen.



Fara

Risk för förgiftning Avgaser är giftiga och kan leda till medvetslöshet och dödsfall.

- Säkerställ alltid tillfredsställande ventilation när motorn är igång.
- Använd en lämplig avgasutsugning när du ska starta eller köra motorn i ett slutet utrymme.

- Starta motorn och kontrollera att den är tät.
- Stäng av motorn.

19 SERVICEARBETEN PÅ MOTORN

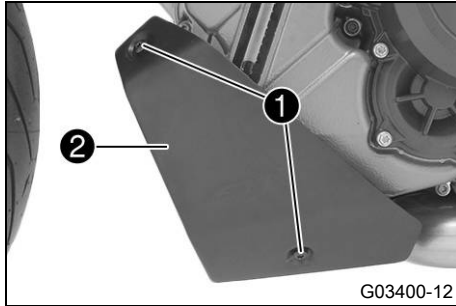

- Sätt plåten **2** på plats.
- Montera skruvarna **1** och dra åt dem.

Specifikation

Övriga skruvar chassi	M5	5 Nm
--------------------------	----	------

Efterarbete

- Kontrollera motoroljenivån. (📖 s 284)

19.3 Fylla på motorolja

i Info

För lite motorolja eller motorolja av låg kvalitet leder till ökat motorslitage. Om motoroljenivån är för hög kan motorn skadas.

Krav

Motorn är driftsvarm.

Förarbete

- Ställ motorcykeln på en vågrät yta.
- Kontrollera motoroljenivån. (📖 s 284)

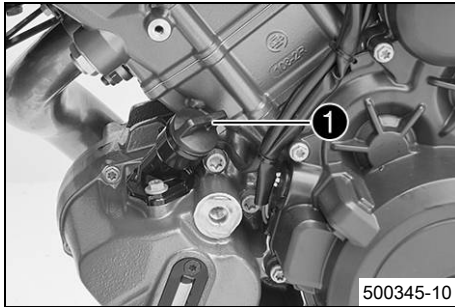

Huvudarbete

- Ta bort oljepåfyllningsskruven ❶ samt o-ring.

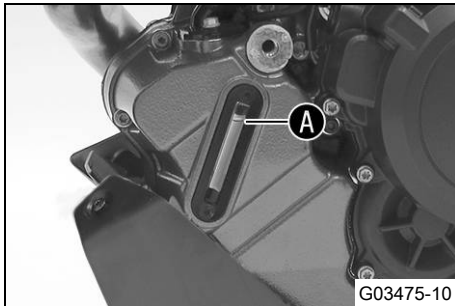

- Fyll på motorolja upp till översta markeringen A på synglas.

Krav

Omgivningstemperatur: $\geq 0\text{ }^{\circ}\text{C}$

Motorolja (SAE 10W/50) (📖 s 333)

Krav

Omgivningstemperatur: $< 0\text{ }^{\circ}\text{C}$

Motorolja (SAE 5W/40) (📖 s 333)



Info

För optimal effekt bör inte olika motoroljor blandas.
KTM rekommenderar att motoroljan byts vid behov.

- Montera oljepåfyllningsskruven samt o-ring.



Fara

Risk för förgiftning Avgaser är giftiga och kan leda till medvetslöshet och dödsfall.

- Säkerställ alltid tillfredsställande ventilation när motorn är igång.
- Använd en lämplig avgasutsugning när du ska starta eller köra motorn i ett slutet utrymme.

- Starta motorn och kontrollera att den är tät.

Efterarbete

- Kontrollera motoroljenivån. (📖 s 284)

20.1 Rengöra motorcykeln

Obs!

Materialsador Vid felaktig användning av en högtrycksrengörare kommer komponenter att skadas eller förstöras.

Genom det höga trycket tränger vattnet in i elektriska komponenter, stickkontakter, vajrar, lager etc. Alltför högt tryck orsakar störningar och förstör komponenter.

- Rikta inte vattenstrålen direkt mot elektriska komponenter, stickkontakter, vajrar eller lager.
- Håll ett minimiavstånd mellan högtrycksmunstycket och komponenten.

Minimiavstånd

60 cm



Obs!

Risker för miljön Miljöfarliga ämnen orsakar miljöskador.

- Kassera oljor, fetter, filter, bränslen, rengöringsmedel, bromsvätska etc. i enlighet med gällande bestämmelser.



Info

Tvätta motorcykeln regelbundet för att bibehålla dess värde och utseende under lång tid. Undvik direkt solljus på motorcykeln när du rengör den.

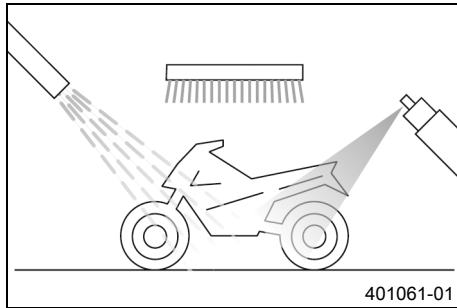

- Förslut avgassystemet så att det inte kommer in vatten.
- Börja med att ta bort grov smuts med en mjuk vattenstråle.
- Ställen med kraftig smuts ska sprayas in med vanligt rengöringsmedel för motorcyklar och bearbetas med en pensel.

Rengöringsmedel för motorcykel (📖 s 336)

i Info

Använd varmt vatten med vanligt rengöringsmedel för motorcyklar och en mjuk svamp.

Använd aldrig rengöringsmedlet direkt på ett torrt fordon, utan skölj det alltid först med vatten.

Om fordonet har körts i vägsalt ska det rengöras med kallt vatten efter körningen. Varmt vatten förstärker saltets inverkan.

- När motorcykeln har spolats av noggrant med en mjuk vattenstråle bör den torka ordentligt.
- Ta bort skyddet för avgassystemet.

**Varning**

Risk för olyckor Väta och smuts påverkar bromssystemet.

- Bromsa försiktigt flera gånger för att torka bromsbeläggen och bromsskivorna och befria dem från smuts.

- Efter rengöringen ska man köra ett stycke, tills motorn har nått drifttemperatur.

**Info**

Tack vare värmen försvinner vattnet även från oåtkomliga ställen på motorn och bromssystemet.

- För tillbaka skyddshättorna från styrets armaturer så att vatten som trängt in kan avdunsta.
- Smörj alla glid- och lagerställen när motorcykeln har svalnat.
- Rengör kedjan. (📖 s 195)
- Blanka metalldelar (utom bromsskivan och avgassystemet) ska behandlas med korrosionsskyddsmedel.

Konserveringsmedel för lack, metall och gummi (📖 s 335)

- Behandla lackade delar med ett mildt lackvårdande medel.

Perfect Finish och höglanspolermedel för lack (📖 s 336)

i Info

Vid leveransen får matta plastdelar inte poleras.
Annars påverkas materialets kvalitet negativt.

- Alla delar av plast eller med pulverbeläggning ska behandlas med milda rengöringsmedel och vårdande medel.

Specialrengöringsmedel för glänsande eller matta lack-, metall- och plastytor (📖 s 336)

- Olja in styrlåset och sadellåset.

Universal-oljespray (📖 s 336)

20.2 Kontroll- och skötselarbeten inför vinterkörning

i Info

Om motorcykeln används vintertid bör man tänka på saltet som strös ut på gatorna. Motorcykeln bör skyddas mot det aggressiva saltet.

Om fordonet har körts i vägsalt ska det rengöras med kallt vatten efter körningen. Varmt vatten förstärker saltets inverkan.

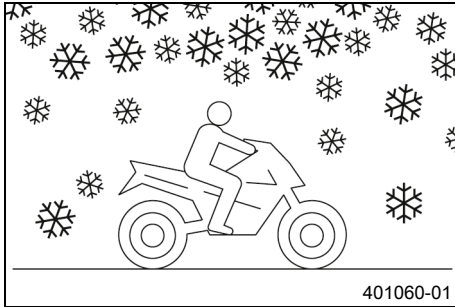

- Rengör motorcykeln. (📖 s 295)
- Gör rent bromsarna.



Info

Efter **ALL** körning på saltade vägar ska bromsoken och bromsbeläggen göras rent ordentligt med kallt vatten och därefter torka. Komponenterna ska ha svalnat och behöver inte demonteras.

När motorcykeln har körts på saltade vägar ska den tvättas noggrant med kallt vatten och torkas av.

- Behandla motorn, svingen och alla övriga blanka eller förzinkade delar (utom bromsskivorna) med vaxbaserat korrosionsskyddsmedel.



Info

Det får inte komma korrosionsskyddsmedel på bromsskivorna. Bromseffekten minskar då dramatiskt.

- Rengör kedjan. (📖 s 195)



21.1 Förvaring

i Info

Om motorcykeln inte ska användas under en längre period behöver extra åtgärder vidtas. Kontrollera motorcykelns alla delar med avseende på funktion och slitage innan du ställer undan den. Eventuella underhållsarbeten, reparationer eller ombyggnader bör utföras under avställningstiden. Verkstäderna har då mindre att göra. På så sätt undviks långa väntetider i början av nästa säsong.

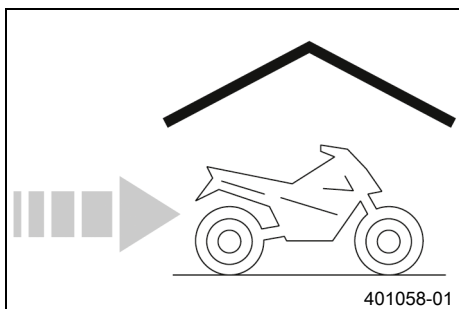

- Vid sista tankningen innan motorcykeln ställs av ska bränsletillsats blandas i.

Bränsletillsats (📖 s 335)

- Fyll på bränsle. (📖 s 173)
- Rengör motorcykeln. (📖 s 295)
- Byt motorolja och oljefilter, rengör oljesilarna. 🛠️ (📖 s 285)
- Kontrollera kylvätskenivån och frostskyddet. 🛠️
- Kontrollera däcktrycket. (📖 s 241)
- Demontera 12 V-batteriet. 🛠️ (📖 s 248)

Specifikation

Förvaringstemperatur för
12 V-batteriet utan direkt
solljus

0 ... 35 °C

- Ladda 12 V-batteriet. 🛠️ (📖 s 253)

- Ställ fordonet på en torr förvaringsplats. Inga större temperaturväxlingar bör förekomma.

**Info**

KTM rekommenderar att motorcykeln lyfts upp.

-
- Lyft upp motorcykeln med monteringsstativet baktill. (📖 s 183)
 - Lyft upp motorcykeln med monteringsstativet fram. (📖 s 184)
 - Täck över motorcykeln med en luftgenomsläpplig presenning eller ett luftgenomsläppligt täcke.

**Info**

Använd inte lufttätt material som hindrar fukt från att avdunsta och gynnar korrosion.

Under avställningstiden bör motorn inte gå under kortare perioder. Motorn värms inte upp tillräckligt. Vattenångan som bildas vid förbränningen kondenseras och gör att ventiler och avgassystemet rostar.



21.2 Idrifttagning efter förvaring

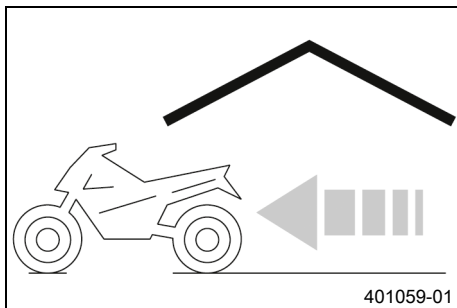

- Ta ned motorcykeln från monteringsstativet fram. (📖 s 185)
- Ta ned motorcykeln från lyftanordningen baktill. (📖 s 183)
- Montera 12 V-batteriet. 🛠️ (📖 s 250)

i Info

Om 12 V-batteriet har varit urmonterat måste man ställa in datum och tid.

-
- Genomför alltid kontroll- och skötselarbetena före idrifttagandet. (📖 s 151)
 - Provkör fordonet.



RACE-ON-kontrolllampan **1** kan påvisa fel genom att blinka. Dessa visas i upp till fem sekunder efter att RACE-ON-knappen har aktiverats.

i Info

Blinkkoder som rör **KTM RACE ON** visas bara en gång.

Fel	Möjlig orsak	Åtgärd
Det händer inget när du trycker på RACE-ON-knappen	RACE-ON-knapp defekt	<ul style="list-style-type: none"> – Kontrollera om RACE-ON-knappen är skadad. – Kontrollera om RACE-ON-knappens kabel och kontakt är skadade.

Fel	Möjlig orsak	Åtgärd
RACE-ON-kontrolllampan blinkar två gånger	Ingen svarssignal från RACE-ON-nyckeln	<ul style="list-style-type: none"> – Säkerställ att RACE-ON-nyckeln är inom räckvidd. – Avlägsna andra elektroniska enheter från RACE-ON-antennens närhet. – Kontrollera att batterifacket på RACE-ON-nyckeln är ordentligt stängt. – Kontrollera att batterifacket på RACE-ON-nyckeln inte visar tecken på korrosion. – Byt RACE-ON-nyckelbatteri. (📖 s 258) – Använd den svarta tändningsnyckeln.
RACE-ON-kontrolllampan blinkar tre gånger	Urladdning av 12 V-batteriet	<ul style="list-style-type: none"> – Ladda 12 V-batteriet. 🗨️ (📖 s 253) – Kontrollera viloströmmen. 🗨️
RACE-ON-kontrolllampan blinkar fyra gånger	Styrlåsets sprint blockerad eller överspänd	<ul style="list-style-type: none"> – Vrid på styret en aning.
RACE-ON-kontrolllampan blinkar fem gånger	RACE-ON-antenn defekt	<ul style="list-style-type: none"> – Kontrollera om RACE-ON-antennen är skadad.
Kombinationsinstrumentet visar inget på displayen	Säkringen 1 har gått	<ul style="list-style-type: none"> – Byt säkringar i säkringslådan. (📖 s 262)
	Huvudsäkringen har gått sönder	<ul style="list-style-type: none"> – Byt huvudsäkring. (📖 s 260)

Fel	Möjlig orsak	Åtgärd
Kombinationsinstrumentet visar inget på displayen	Urladdning av 12 V-batteriet	<ul style="list-style-type: none"> – Ladda 12 V-batteriet. 🛠️ (📖 s 253) – Kontrollera viloströmmen. 🛠️
Motorn roterar inte när startknappen/nödavstängningsknappen trycks till det nedre läget	Handhavandefel	– Utför arbetsmomenten för att starta motorcykeln. (📖 s 152)
	Urladdning av 12 V-batteriet	<ul style="list-style-type: none"> – Ladda 12 V-batteriet. 🛠️ (📖 s 253) – Kontrollera viloströmmen. 🛠️
	Säkerhetsstartsystemet defekt	– Läs av felminnet med KTM-diagnosverktyget. 🛠️
Motorn roterar bara när kopplingshandtaget används	En växel är ilagd	– Lägg i växellådans friläge N .
	Säkerhetsstartsystemet defekt	– Läs av felminnet med KTM-diagnosverktyget. 🛠️
Motorn roterar trots att en växel lagts i	Säkerhetsstartsystemet defekt	– Läs av felminnet med KTM-diagnosverktyget. 🛠️
Motorn roterar, men startar inte	Snabblåskopplingens koppling är inte ansluten	– Anslut snabblåskopplingens koppling.
	Fel i den elektroniska bränsleinsprutningen	– Läs av felminnet med KTM-diagnosverktyget. 🛠️
	Inte tillräckligt bra bränslekvalitet	– Fyll på lämpligt bränsle.

Fel	Möjlig orsak	Åtgärd
Motorn får motorstopp under körningen	Bränslebrist	– Fyll på bränsle. (📖 s 173)
	Fel i den elektroniska bränsleinsprutningen	– Läs av felminnet med KTM-diagnosverktyget. 🛠️
Kontrolllampan för funktionsfel lyser eller blinkar	Fel i den elektroniska bränsleinsprutningen	– Läs av felminnet med KTM-diagnosverktyget. 🛠️
ABS-varningslampan lyser	ABS-säkringar har gått	– Byt säkringar i säkringslådan. (📖 s 262)
	Hjulvarvtalet på fram- och bakhjul skiljer sig kraftigt åt	– Stanna, slå av tändningen och starta om.
	Funktionsfel i ABS	– Läs av felminnet med KTM-diagnosverktyget. 🛠️
Hög oljeförbrukning	För hög motoroljenivå	– Kontrollera motoroljenivån. (📖 s 284)
	Motoroljan för tunnflytande (viskositet)	– Byt motorolja och oljefilter, rengör oljesilarna. 🛠️ (📖 s 285)
Urladdning av 12 V-batteriet	Varningsblinkers är på	– Stäng av varningsblinkers. – Ladda 12 V-batteriet. 🛠️ (📖 s 253)
	12 V-batteriet laddas inte av generatorn	– Kontrollera laddningsspänningen. 🛠️
	Tändningen inte avstängd när fordonet parkerades	– Ladda 12 V-batteriet. 🛠️ (📖 s 253)

23.1 Motor

Typ	Tvåcylindrig, fyrtakts bensinmotor, 75° V-placering, vätskekyld
Cylindervolym	1 301 cm ³
Slag	71 mm
Diameter	108 mm
Kompressionsförhållande	13,6:1
Tomgångsvarvtal	1 350 ... 1 550 v/min
Styrning	DOHC, fyra ventiler per cylinder, kedjedrivning
Ventil - ventiltallrikens diameter	
Inlopp	42 mm
Utlopp	34 mm
Ventilspel	
Utlopp vid: 20 °C	0,25 ... 0,30 mm
Inlopp vid: 20 °C	0,10 ... 0,15 mm
Vevaxellager	Glidlager
Vevstakslager	Glidlager
Kolv	Lättmetall, smidd
Kolvring	1 rektangulär ring, 1 konisk avstrykarring, 1 oljeavstrykarring
Motorsmörjning	Torrsumpsmörjning med 3 trokoidpumpar

Primärutväxling	40:76
Koppling	Antihopping-koppling med oljebad/hydraulstyrd
Växellåda	6-växlad växellåda med klokoppling
Utväxlingsförhållande	
1:ans växel	12:35
2:ans växel	15:32
3:ans växel	18:30
4:ans växel	20:27
5:ans växel	24:27
6:ans växel	27:26
Beredning av bränsleluftblandningen	Elektronisk bränsleinsprutning
Tändsystem	Helelektroniskt tändsystem med digital tändningsreglering och kontaktfri styrning
Generator	12 V, 450 W
Tändstift	
Inre tändstift	NGK LKAR9BI-10
Yttre tändstift	NGK LMAR7DI-10
Elektroavstånd tändstift	1 mm
Kylning	Vätskekylning, permanent cirkulation av kylvätskan genom vattenpump
Starthjälp	Startmotor

23.2 Åtdragningsmoment motor

Skruv dämpplåt	EJOT ALtracs® M6x14	14 Nm	Loctite®243™
Skruv hållplåt ventillok bak	EJOT ALtracs® M6x10	10 Nm	
Slangklämma insugningsfläns	M4	1,5 Nm	
Oljemunstycke	M5	2 Nm	Loctite®243™
Skruv fästplåt till lagerskålar	M5	6 Nm	Loctite®243™
Skruv för vevaxelns varvtalsgivare	M5	6 Nm	Loctite®243™
Skruv lagersäkring	M5	6 Nm	Loctite®243™
Skruv svingvinkelgivare	M5	5 Nm	Loctite®243™
Skruv synglas motoroljan	M5	4 Nm	
Skruv växelavkänningsgivare	M5	6 Nm	Loctite®243™
Övriga skruvar motor	M5	6 Nm	
Avluftningsskruv vattenpumplock	M6	10 Nm	
Låsskruv vakuumanlutning	M6	5 Nm	Loctite®243™

23 TEKNISK INFORMATION

Mutter topplock	M6	9 Nm	
Skruv arreteringsspak	M6	10 Nm	Loctite®243™
Skruv frihjulring	M6 – 10.9	15 Nm	Loctite® 648™
Skruv kamaxelarmkors	M6 – 10.9	10 Nm	
Skruv kopplingsfjäder	M6	12 Nm	
Skruv kopplingslock	M6	10 Nm	
Skruv kylvätskeanslutning på topplocket	M6	8 Nm	Loctite®243™
Skruv motorhölje	M6x60	10 Nm	
Skruv motorhölje	M6x80	10 Nm	
Skruv motorhölje	M6x90	10 Nm	
Skruv oljepumplock	M6	10 Nm	Loctite®243™
Skruv starthjulsstyrning	M6	10 Nm	Loctite®243™
Skruv startmotor	M6	10 Nm	
Skruv stator	M6	10 Nm	Loctite®243™
Skruv vattenpumphjul	M6	10 Nm	Loctite®243™
Skruv vattenpumplock	M6	10 Nm	

Skruv ventillock	M6	10 Nm	
Skruv växelspak	M6	15 Nm	Loctite®243™
Skruv växlingsarretering	M6 – 12.9	18 Nm	Loctite®243™
Stiftskruv för styrkedjeschakt	M6	8 Nm	
Övriga skruvar motor	M6	10 Nm	
Fixeringsskruv vevaxel	M8	15 Nm	
Skruv kamaxelarmkors	M8 – 10.9	1:a steget 10 Nm 2:a steget 18 Nm	
Skruv kamaxelarmkors	M8 – 10.9	1:a steget 8,5 Nm 2:a steget 14,5 Nm Gäller endast vid användning av Överdel insexnyckel (61229025000)	
Skruv motorhölje	M8	18 Nm	
Skruv spännskena	M8	15 Nm	Loctite®243™
Skruv styrskena	M8	15 Nm	Loctite®243™

23 TEKNISK INFORMATION

Stiftskruv avgasrörfläns	M8	10 Nm
Skruv motorfäste	M10	45 Nm
Låsskruv fördelningsdrevspärr	M10x1	12 Nm
Låsskruv kopplingssmörjning	M10x1	10 Nm
Låsskruv släpventillyftarens axel	M10x1	15 Nm
Oljetryckvakt	M10x1	10 Nm
Skruv upplåsning av styrkedjespännare	M10x1	10 Nm
Skruv vevstakslager	M10x1	1:a steget 25 Nm 2:a steget 30 Nm 3:e steget 90°
Tändstift	M10x1	11 Nm

Skruv topplock	M11x1,5	Åtdragningsföljd: korsvis 1:a steget 15 Nm 2:a steget 30 Nm 3:e steget 90° 4:e steget 90° Smord med motorolja
Kylvätsketemperaturgivare	M12x1,5	12 Nm
Skruv rotor	M12x1,5	115 Nm
Tändstift	M12x1,5	18 Nm
Mutter framdrev	M20x1,5	100 Nm Loctite®243™
Oljeavtappningsskruv	M20x1,5	20 Nm
Mutter kopplingsmedbringare	M22x1,5	120 Nm Loctite®243™
Låsskruv generatorlock	M24x1,5	8 Nm
Låsskruv styrkedjespännare	M24x1,5	25 Nm
Mutter för primärdrev	M33LHx1,5	130 Nm Loctite®243™

23.3 Volym

23.3.1 Motorolja

Motorolja Omgivningstemperatur: $\geq 0\text{ }^{\circ}\text{C}$	3,50 l	Motorolja (SAE 10W/50) (📖 s 333)
Motorolja Omgivningstemperatur: $< 0\text{ }^{\circ}\text{C}$		Motorolja (SAE 5W/40) (📖 s 333)

23.3.2 Kylvätska

Kylvätska	3,20 l	Kylvätska (📖 s 332)
-----------	--------	---------------------

23.3.3 Bränsle

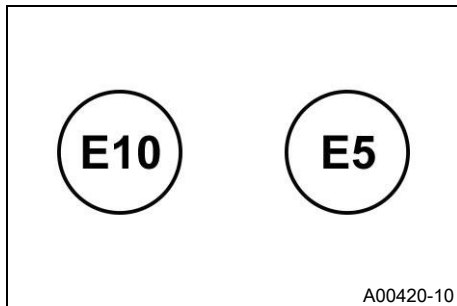

Beakta märkningen på EU-bränslepumpen.

Volym bränsletank, totalt ca	23 l	Blyfri bensin (ROZ 95) (📖 s 331)
------------------------------	------	----------------------------------

Bränslereserv ca	3,5 l
------------------	-------

23.4 Chassi

Ram	Ramrör av krom-molybden-stålrör, med pulverbeläggning
Gaffel	WP SuspensionSemi-active Suspension
Fjäderben	WP SuspensionSemi-active Suspension
Fjädersväg	
fram	125 mm
bak	156 mm
Bromssystem	
fram	Dubbel skivbroms med radiellt fastskruvade bromsok med fyra kolvar, bromsskivorna lagrade flytande
bak	Enkel skivbroms med bromsok med två kolvar, fast lagrad bromsskiva
Bromsskivor - diameter	
fram	320 mm
bak	240 mm
Bromsskivor, slitagegräns	
fram	4,5 mm
bak	4,5 mm

Däcktryck ensam/med passagerare/max. tillåten lastvikt	
fram: vid kalla däck	2,5 bar
bak: vid kalla däck	2,9 bar
Sekundärutväxling	17:38
Kedja	5/8 x 5/16" (525) X-ring
Styrhuvudvinkel	65,1°
Hjulbas	1 482 ± 15 mm
Sitthöjd utan last	835 mm
Markfrigång utan last	141 mm
Vikt utan bränsle ca	216 kg
Högsta tillåtna axellast fram	165 kg
Maximal tillåten axellast bak	294 kg
Maximal tillåten totalvikt	459 kg

23.5 Elsystem

12 V-batteri	YTZ14S	Batterispänning: 12 V Märkkapacitet: 11,2 Ah underhållsfri
RACE-ON-nyckelbatteri	CR 2032	3 V
Säkring	58011109110	10 A
Säkring	58011109115	15 A

Säkring	58011109125	25 A
Säkring	58011109130	30 A

Halvljus/helljus	LED
Positionsljus	LED
Kurvlyjus	LED
Kombinationsinstrumentbelysning och kontrollampor	LED
Körriktningsvisare	LED
Bakljus	LED
Bromsljus	LED
Nummerskyltsbelysning	LED

23.6 Däck

Framdäck	Bakdäck
120/70 ZR 17 M/C (58K) TL Pirelli Angel GT	190/55 ZR 17 M/C (75K) TL (D) Pirelli Angel GT
De angivna däcken tillhör gruppen av möjliga standarddäck. För ytterligare information, se avsnittet Service på: http://www.ktm.com	

23.7 Gaffel

Gaffelns artikelnummer	14.18.1Q.23	
Gaffel	WP SuspensionSemi-active Suspension	
Fjäderlängd med förspänningsbussning(ar)	335 mm	
Fjäderkonstant		
Mellan (standard)	20 N/mm	
Gaffellängd	776 mm	
Gaffelolja vänster gaffelben	670 ml	Gaffelolja (SAE 4) (48601166S1) (📖 s 332)
Gaffelolja höger gaffelben	410 ml	Gaffelolja (SAE 4) (48601166S1) (📖 s 332)

23.8 Fjäderben

Fjäderbenets artikelnummer	01.18.1Q.23	
Fjäderben	WP SuspensionSemi-active Suspension	
Fjäderkonstant		
mellan (standard)	185 N/mm	
Fjäderlängd	185 mm	
Statiskt häng	24 mm	

23.9 Åtdragningsmoment chassi

Mutter uttag	Plastmutter	4 Nm
Skruv bakljus	EJOT PT® K50x14	2,5 Nm
Skruv bromsvätskebehållare bakbroms		3,5 Nm
Skruv fäste skydd avgasventil	EJOT SF® M4x6-K	4 Nm
Skruv kulhuvudsfäste på strålkastare	EJOT ALtracs® 50x12	7 Nm
Skruv luftfilterboxens skydd	EJOT PT® K60x30	2 Nm
Övriga skruvar chassi	EJOT PT® K50x12	1 Nm
Övriga skruvar chassi	EJOT PT® K50x14	1 Nm
Övriga skruvar chassi	EJOT PT® K50x16	2 Nm
Övriga skruvar chassi	EJOT PT® K50x18	2 Nm
Övriga skruvar chassi	EJOT PT® K45x12	1 Nm
Skruv bromsvätskebehållare bakbroms	M4	1 Nm
Skruv fast handtag vänster	M4	3 Nm
Skruv kombinationsbrytare till vänster	M4	5 Nm
Skruv sidostödssensor	M4	2 Nm
Skruv bränslenivågivare	M5	3 Nm

23 TEKNISK INFORMATION

Skruv fäste för ljusstyrning	M5	3,5 Nm
Skruv gashandtag	M5	3,5 Nm
Skruv hållare för RACE-ON-antenn	M5	3 Nm
Skruv kabelkanal	M5	5 Nm
Skruv kedjeskydd	M5	5 Nm
Skruv kombinationsbrytare till höger	M5	5 Nm
Skruv kombinationsinstruments-hållare på maskhållare	M5	4 Nm
Skruv kombinationsinstruments-hållare på silent block för hastighetsmätare	M5	2 Nm
Skruv kurvljus	M5	2 Nm
Skruv kåpa	M5x12	3,5 Nm
Skruv maskhållare	M5	4 Nm
Skruv ramkåpa i ramtriangeln	M5	4,5 Nm
Skruv svingvinkelgivare	M5x16	6 Nm
Skruv tanklock	M5	3 Nm
Skruv värmeskydd förljuddämpare	M5	4 Nm
Övriga muttrar chassi	M5	5 Nm

Loctite®243™

Övriga skruvar chassi	M5	5 Nm
Chassiskruvförband på ramen	M6	10 Nm
Fästbult för sadel och bränsletank-spoiler	M6	6 Nm
Låsmutter på avgasventilens vajer	M6	5 Nm
Mutter fastsättning av ABS-modul	M6	8 Nm
Mutter kabel till startmotor	M6	6 Nm
Mutter linskiva avgasventilens styrdon	M6	14 Nm
Mutter vajer avgasventilens styrning	M6	5 Nm
Skruv aktivkolfilter-hållare	M6	6 Nm
Skruv anslutningsstycke broms-slang bak	M6	10 Nm
Skruv avgasklämma på grenröret	M6	8 Nm
Skruv avgasklämma på slutdämparen	M6	8 Nm
Skruv batteripol	M6	4,5 Nm
Skruv bränslekran	M6	6 Nm
Skruv bränslepump	M6	6 Nm
Skruv däcktrycksgivare	M6	7 Nm

Loctite®243™

23 TEKNISK INFORMATION

Skruv fotbromsacylinder	M6	10 Nm	Loctite®243™
Skruv fotbromsens topp	M6	10 Nm	Loctite®243™
Skruv framdrevsskydd	M6	8 Nm	
Skruv fäste ABS-modul	M6	6 Nm	
Skruv förlängning sidostödets trampyta	M6	6 Nm	Loctite®243™
Skruv hjulvarvtalssensor bak	M6	4 Nm	
Skruv hjulvarvtalssensor fram	M6	4 Nm	
Skruv kabel mot startrelä	M6	6 Nm	
Skruv kopplingsarmatur	M6	5 Nm	Loctite®243™
Skruv kopplingsaxelns länkage på kopplingsaxeln	M6	18 Nm	Loctite®243™
Skruv kopplingspedalens trampyta	M6	10 Nm	Loctite®243™
Skruv kulle tryckstång på fotbromsacylindern	M6	5 Nm	Loctite®243™
Skruv kylarfästplåt	M6	7 Nm	
Skruv registreringskylthållare på nedre bakpartiet	M6	12 Nm	

Skruv sadellåslucka för passage-rare	M6	6 Nm
Skruv sidostödets trampyta	M6	6 Nm Loctite®243™
Skruv skydd snedlägessensor	M6	6 Nm
Skruv slangklämna kylarslangar	M6	3 Nm
Skruv spänningsregulator	M6	6 Nm
Skruv styrdämparfäste på ram	M6	8 Nm Loctite®243™
Skruv tankskydd på ram framtill	M6	3,5 Nm
Skruv värmeskydd för avgasventilens ställmotor	M6	5 Nm
Skruv väska	M6	6 Nm
Skruv växelstång	M6	5 Nm Loctite®243™
Övriga muttrar chassi	M6	10 Nm
Övriga skruvar chassi	M6	10 Nm
Mutter bakdrev	M8	36 Nm
Mutter grenrör mot topplock	M8	Åtdragningsföljd: Dra åt muttrarna jämnt. Böj inte blecket. 25 Nm
Mutter linskivsfäste avgasventil	M8	7 Nm

23 TEKNISK INFORMATION

Mutter ventil nedvinklad	M8	6 Nm	
Mutter växelstång	M8	12 Nm	
Mutter växelstång	M8LH	12 Nm	
Skruv adapter för tändningslåskåpa	M8	15 Nm	Loctite®243™
Skruv axelklämma	M8	15 Nm	
Skruv bromsok bak	M8	25 Nm	Loctite®2701™
Skruv bromsskiva bak	M8	28 Nm	Loctite®243™
Skruv bromsskiva fram	M8	28 Nm	Loctite®2701™
Skruv fotbromspedal	M8	20 Nm	Loctite®243™
Skruv förarfotpinnens hållare	M8	25 Nm	Loctite®243™
Skruv gaffelkrona nedtill	M8	15 Nm	
Skruv gaffelkrona upptill	M8	18 Nm	
Skruv handskydd	M8	20 Nm	
Skruv kedjeavhoppningsskydd	M8	15 Nm	
Skruv klämma gaffelrör	M8	20 Nm	Loctite®243™

Skruv kopplingsaxelns länkage på ramen	M8	10 Nm	Loctite®243™
Skruv kopplingspedal på fotpin-nens fäste	M8	20 Nm	Loctite®243™
Skruv sidostödets konsol	M8	25 Nm	Loctite®243™
Skruv sidostödfjäder	M8	15 Nm	Loctite®2701™
Skruv styrdämpare på gaffelkro-nan	M8	8 Nm	Loctite®243™
Skruv styrdämpare på hållaren	M8	8 Nm	Loctite®243™
Skruv styrets klämelement	M8	20 Nm	
Skruv tändningslås (engångs-skruv)	M8	25 Nm	
Övriga muttrar chassi	M8	25 Nm	
Övriga skruvar chassi	M8	25 Nm	
Skruv bromskabel spjäll	M10	25 Nm	
Skruv bromsok fram	M10	45 Nm	Loctite®243™
Skruv motorfäste	M10	45 Nm	Loctite®243™

23 TEKNISK INFORMATION

Skruv sidostöd	M10	40 Nm	Loctite®243™
Skruv sidostödets konsol	M10	45 Nm	Loctite®243™
Skruv sidostödets konsol	M10	45 Nm	Loctite®243™
Skruv styrhållare	M10	40 Nm	Loctite®243™
Skruv utliggare	M10	45 Nm	
Övriga muttrar chassi	M10	45 Nm	
Övriga skruvar chassi	M10	45 Nm	
Hålskruv bromsslang	M10x1	25 Nm	
Hålskruv bromsslang anslutningsstycke bak	M10x1	15 Nm	
Mutter ryckutjämnarhållare	M10x1,25	45 Nm	Loctite®243™
Skruv bromsoksstöd	M12	28 Nm	
Lambdasond	M12x1,25	24,5 Nm	
Skruv fjäderben nedtill	M14x1,5	80 Nm	Gängorna smorda
Skruv fjäderben upptill	M14x1,5	80 Nm	Gängorna smorda
Skruv excenter	M16	70 Nm	

Mutter svingbult	M19x1,5	130 Nm Gångorna smorda
Mutter sadellås	M22x1,5	3 Nm
Skruv hjulaxel fram	M25x1,5	45 Nm Gångorna smorda
Skruv styrhuvud upptill	M25x1,5	18 Nm
Mutter bakre hjulaxel ryckutjämnarsidan	M35x1,5	200 Nm Loctite® 262™ / Försegla låstråden med låslack
Mutter bakre hjulaxel	M50x1,5	250 Nm Gänga smord/Försegla låstråden med låslack

24.1 Försäkringar om överensstämmelse

Info

De tillgängliga funktionerna och den tillgängliga utrustningen varierar beroende på modell och innefattar ibland inte alla angivna radiosystem och användningsområden.

Härmed intygar **KTM AG** att radiosystemtypen **KTM RACE ON system** uppfyller tillämpliga direktiv. Den fullständiga texten med försäkran om överensstämmelse hittar du på följande webbplats.

Hemsida för certifieringen: <http://www.ktm.com/ktm-race-on-system>

Härmed intygar **KTM AG** att radiosystemtypen **LC8 DASHBOARD-R-KTM-LC8_DASHBOARD** uppfyller tillämpliga direktiv. Den fullständiga texten med försäkran om överensstämmelse hittar du på följande webbplats.

Hemsida för certifieringen: <http://www.ktm.com/lc8-dashboard>

Härmed intygar **Schrader Electronics Ltd** att radiosystemtypen **Tyre Pressure Monitoring System** uppfyller tillämpliga direktiv. Den fullständiga texten med försäkran om överensstämmelse hittar du på följande webbplats.

Hemsida för certifieringen: <http://www.ktm.com/tpms>

24.2 Landsspecifika försäkringar om överensstämmelse

KTM RACE ON system

Advertencias de IFETEL

La operación de este equipo está sujeta a las siguientes dos condiciones:
 (1) es posible que este equipo o dispositivo no cause interferencia perjudicial y
 (2) este equipo o dispositivo debe aceptar cualquier interferencia, incluyendo la que pueda causar su operación no deseada.

Modelo XCB0307 (unidad central) K0349-0 (llave activa)

Certificado Homologacion Numero: **RLVZAXC17-1560**

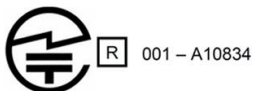

CNC COMISIÓN NACIONAL
DE COMUNICACIONES
H-20232



Model: K0349-0



Este equipamento opera em caráter secundário, isto é, não tem direito a proteção contra interferência prejudicial, mesmo de estações do mesmo tipo, e não pode causar interferência a sistemas operando em caráter primário.

Model: XCB0307



Este equipamento opera em caráter secundário, isto é, não tem direito a proteção contra interferência prejudicial, mesmo de estações do mesmo tipo, e não pode causar interferência a sistemas operando em caráter primário.



AGREE PAR L'ANRT MAROC
 Numéro d'agrément : MR 14688 ANRT 2017
 Date d'agrément : 31/08/2017

AGREE PAR L'ANRT MAROC
 Numéro d'agrément : MR 14690 ANRT 2017
 Date d'agrément : 31/08/2017

מיצרי זה פטור מרישיון הפעלה אלוהיטי.
 המוצר אמור לשימוש לטובו שירות לצד ג'.
 אסור להחליף אנטנת המכשיר המקוריית.
 אסור לעשות במכשיר כל שינוי טכני.

This product does not need an Israeli wireless operation license.
 It is forbidden to use this product for service to third party.
 It is forbidden to replace the original antenna
 It is forbidden to make any technical change in this product.

NOTICE
 This equipment has been registered with the Telecommunications Regulatory Authority for use in the UAE.
TRA REGISTERED No:
ER63530/18
DEALER No:
DA75721/18

NOTICE
 This equipment has been registered with the Telecommunications Regulatory Authority for use in the UAE.
TRA REGISTERED No:
ER63531/18
DEALER No:
DA75721/18



UA.TR.109.0200-17



UA.TR.109.0198-17

 Company name: ZADI S.p.A.
 Equipment Name: Keyless System
 Basic Model Name: XCB0305
 Series Model Name: XCB0307
 Manufactured Date: Week / Year
 Manufacturer / Country: ZADI S.p.A./ ITALY
R-RRM-ZAD-XCB0305

 Company name: ZADI S.p.A.
 Equipment Name: RRS Remote control key
 Model Name: K0349-0
 Manufactured Date: Week / Year
 Manufacturer / Country: ZADI S.p.A./ ITALY
R-CRM-ZAD-K0349-0

Complies with
IMDA Standards
DA107682



S03192-01

Blyfri bensin (ROZ 95)

Standard/klassificering

- DIN EN 228 (ROZ 95)

Specifikation

- Använd endast blyfri bensin som motsvarar angiven standard eller är likvärdigt.
- En etanolhalt på max. 10 % (E10-bensin) är helt ofarlig.



Info

Använd **inte** bränsle av metanol (t ex M15, M85, M100) eller med en etanolhalt på över 10 % (t ex E15, E25, E85, E100).

Bromsvätska DOT 4 / DOT 5.1

Standard/klassificering

- DOT

Specifikation

- Använd endast bromsvätska som motsvarar angiven standard (se uppgifter på behållaren) och har lämpliga egenskaper.

Rekommenderad leverantör

Castrol

- REACT PERFORMANCE DOT 4

MOTOREX®

- Brake Fluid DOT 5.1

Gaffelolja (SAE 4) (48601166S1)

Standard/klassificering

- SAE (📖 s 337) (SAE 4)

Specifikation

- Använd endast oljor som motsvarar angivna standarder (se uppgifter på behållaren) och har lämpliga egenskaper.

Kylvätska

Specifikation

- Använd endast silikatfri kylvätska av hög kvalitet med korrosionsskyddstillägg för aluminiummotorer. Olämpliga frostskyddsmedel och frostskyddsmedel av lägre kvalitet orsakar korrosion, avlagringar och skumbildning.
- Använd inte rent vatten eftersom endast kylvätska har smörjegenskaper och kan skydda mot korrosion.
- Använd endast kylvätska som motsvarar de angivna kraven (se uppgifter på behållaren) och har lämpliga egenskaper.

Frostskydd minst ner till	-25 °C
---------------------------	--------

Blandningsförhållandet måste anpassas till det nödvändiga frostskyddet. Använd destillerat vatten om kylvätskan måste spädas ut.

Vi rekommenderar att färdigblandad kylvätska används.

Följ anvisningarna från kylvätskans tillverkare gällande frostskydd, utspädning och blandbarhet (kompatibilitet) med andra kylvätskor.

Rekommenderad leverantör

MOTOREX®

- COOLANT M3.0

Motorolja (SAE 10W/50)

Standard/klassificering

- JASO T903 MA2 (📖 s 337)
- SAE (📖 s 337) (SAE 10W/50)

Specifikation

- Använd endast motoroljor som motsvarar angivna standarder (se uppgifter på behållaren) och som har motsvarande egenskaper.

Helsyntetisk motorolja

Rekommenderad leverantör

MOTOREX®

- Power Synt 4T

Motorolja (SAE 5W/40)

Standard/klassificering

- JASO T903 MA2 (📖 s 337)
- SAE (📖 s 337) (SAE 5W/40)

25 BRÄNSLEN, VÄTSKOR OCH OLJOR

Specifikation

- Använd endast motoroljor som motsvarar angivna standarder (se uppgifter på behållaren) och som har motsvarande egenskaper.

Helsyntetisk motorolja

Rekommenderad leverantör

MOTOREX®

- **Power Synt 4T**

Bränsletillsats

Rekommenderad leverantör

MOTOREX®

- Fuel Stabilizer

Kedjerengöringsmedel

Rekommenderad leverantör

MOTOREX®

- Chain Clean

Kedjesprej Street

Specifikation

Rekommenderad leverantör

MOTOREX®

- Chainlube Road Strong

Konserveringsmedel för lack, metall och gummi

Rekommenderad leverantör

MOTOREX®

- Moto Protect

Långtidsfett

Rekommenderad leverantör

MOTOREX®

- Bike Grease 2000

Perfect Finish och höglanspolermedel för lack

Rekommenderad leverantör

MOTOREX®

- Moto Shine

Rengöringsmedel för motorcykel

Rekommenderad leverantör

MOTOREX®

- Moto Clean

Specialrengöringsmedel för glänsande eller matta lack-, metall- och plastytor

Rekommenderad leverantör

MOTOREX®

- Quick Cleaner

Universal-oljespray

Rekommenderad leverantör

MOTOREX®

- Joker 440 Synthetic

SAE

SAE-viskositetsklasserna har framtagits av Society of Automotive Engineers och delar in oljor efter deras viskositet. Viskositeten beskriver bara en oljas egenskap och ger ingen upplysning om kvaliteten.

JASO T903 MA2

Olika tekniska utvecklingstendenser ledde till en egen specifikation för motorcyklar - standarden

JASO T903 MA2.

I motorcyklar användes tidigare motoroljor för personbilar eftersom det saknades en egen specifikation för motorcyklar.

För bilmotorer är långa serviceintervall viktiga. För motorcykelmotorer är det viktigt med högt effektutbyte vid höga varvtal.

I de flesta motorcykelmotorer används samma olja för att smörja växellådan och kopplingen.

Standarden **JASO T903 MA2** tar hänsyn till dessa speciella krav.

28 FACKORDSFÖRTECKNING

ATIR	Automatisk blinkersåterställning (Automatic Turn Indicator Reset)	Programvara som efter en viss tid eller körsträcka stänger av körriktningssystemen automatiskt
BTM	Bromstemperaturövervakning (Brake Temperature Monitoring)	System som beräknar bromssystemets temperatur och informerar föraren vid överhettning
TPMS	Däcktryckskontrollsystem (Tire Pressure Monitoring System)	Säkerhetssystem som med hjälp av sensorer i däcken övervakar däcktrycket och visar föraren detta
HHC	Hjälp i uppförsbacke (Hill Hold Control)	Hjälpfunktion som förhindrar att fordonet rullar bakåt i uppförsbackar
–	KTM RACE ON	System där tändning, styrlås och tanklock frikopplas med hjälp av en trådlös nyckel med transponder
–	Launch-Control	Fordonselektronikens aktuella funktion för optimal acceleration
ABS	Låsningfria bromsar	Säkerhetssystem som förhindrar att hjulen låser sig vid körning rakt fram utan inverkan från sidokrafter
MSR	Motorbromsstyrning	Extrafunktion till motorstyrningen som förhindrar att bakhjulet låser sig vid för stor motorbromsverkan, genom att öppna gasspjällen något
Kurv-MTC	Motorcykelns traktionskontroll (Motorcycle Traction Control)	Extrafunktion till motorstyrningen som minskar motorns vridmoment om bakhjulet spinner loss
MSC	Motorcykelstabilitetskontroll (Motorcycle Stability Control)	Extrafunktion till ABS som (inom naturlagarnas gränser) förhindrar att hjulen låser sig och kanar iväg vid inbromsning i lutande läge

OBD	On Board Diagnosis (diagnosystem)	Fordonssystem som övervakar fordonselektronikens angivna parametrar
-	Quickshifter +	Motorelektronikens funktion för upp- och nedväxling utan kopplingsmanövrering

29 LISTA MED FÖRKORTNINGAR

Art.nr	artikelnummer
bl.a.	bland annat
ca	cirka
el.dyl.	eller dylikt
etc.	et cetera
ev.	eventuellt
ev.	vid behov
jfr.	jämför
Nr	nummer
osv.	och så vidare
resp.	respektive
t.ex.	till exempel





30.1 Röda symboler

Röda symboler visar ett fel som måste åtgärdas omedelbart.

	Varningslampan för oljetryck lyser rött – Oljetrycket är för lågt. Stanna fordonet omedelbart och stäng av motorn.
---	--

30.2 Gula och orangea symboler





Gula och orangea symboler visar ett fel som måste åtgärdas snart. Aktiv körhjälp visas också med gula eller orangea symboler.

	RACE-ON-kontrolllampan lyser/blinkar gult/orange/rött – Status- eller felmeddelande på Race-on-systemet/på larmsystemet.
	Den allmänna varningslampan lyser gult – Information/varning om driftsäkerhet har identifierats. Denna visas dessutom på displayen.
	ABS-varningslampan lyser gult – Status- eller felmeddelande på ABS. ABS-varningslampan blinkar när ABS-läget Supermoto är aktiverat.
	TC-kontrolllampan lyser/blinkar gult – MTC (📖 s 281) är inte aktiv eller håller på att reglera för närvarande. TC-kontrolllampan tänds också när ett funktionsfel identifieras. Ta kontakt med en auktoriserad KTM-verkstad. TC-kontrolllampan blinkar när motorcykelns traktionskontroll ingriper aktivt eller när HHC (📖 s 157) (tillval) är aktiv.
	Farthållarlampan lyser gult – Farthållarfunktionen är tillkopplad men farthållaren är inaktiv.

	Kontrolllampan för funktionsfel lyser gult – OBD har identifierat ett funktionsfel i fordonselektroniken.
---	---

30.3 Gröna och blåa symboler

Gröna och blåa symboler anger information.

	Vänster kontrollampa för körriktningssvisare blinkar grönt i samma takt som körriktningssvisaren – Vänster körriktningssvisare är påslagen.
	Kontrolllampan för helljus lyser blått – Helljuset är tätt.
	Kontrolllampan för tomgång lyser grönt – Växellådan är i friläge.
	Farthållarlampan lyser grönt – Farthållarfunktionen är tillkopplad och farthållaren är aktiv.
	Höger kontrollampa för körriktningssvisare blinkar grönt i samma takt som körriktningssvisaren – Höger körriktningssvisare är påslagen.

1

12 V-batteri	
demontering	248
laddning	253
12 V-batteri	
montering	250
A	
ABS	212
ACC1	
bak	275
fram	274
ACC2	
bak	275
fram	274
Anpassning av hjulspinn	282
Anti-Wheelie-läge	158
Användningsdefinition	13
Arbetsregler	17
Avsedd användning	13

B

Bakdrev	
kontroll	200
Bakhjul	
demontering	234
montering	236
Bilder	21
Blinkersomkopplare	33
Bromsa in	166
Bromsar	166
Bromsbelägg	
kontroll av bakbromsen	227
kontroll av frambromsen	221
Bromshandtag	30
inställning av utgångsläge	140
Bromsskivor	
kontroll	216
Bromssystem	212-228
temperaturövervakning bak	215
Bromsvätska	
påfyllning i bakbromsen	223
påfyllning i frambromsen	218

INDEXFÖRTECKNING

Bromsvätskenivå			
kontroll av bakbromsen	222		
kontroll av frambromsen	217		
Bruksanvisning	18		
Bränslen, vätskor och oljor	20		
Bränsletankspoiler			
demontering	207		
montering	208		
D			
Datum			
inställning	119		
Diagnoskontakt	273		
Däckens skick			
kontroll	239		
Däcktryck			
kontroll	241		
F			
Farthållare			
användning	35		
Felaktig användning	13		
Felsökning	303-306		
Fjäderben	181		
Fjäderbensartikelnummer		28	
Fordon			
lastning	148		
Fordonsidentifieringsnummer	26		
Fordonsvy			
bakifrån, höger sida	24		
vänster sida fram	22		
Fotbromspedal	56		
inställning av trampyta	142		
inställning av utgångsläge	141		
Framdrev			
kontroll	200		
Framhjul			
demontering	229		
montering	231		
Försadel			
borttagning	187		
montering	189		
Försäkran om överensstämmelse			
landsspecifika	330		
Försäkringar om överensstämmelse	328-330		
Förvaring	300		

Förvaringsfack

höger stänga	49
höger öppna	48
USB-uttag	44
vänster stänga	49
vänster öppna	47

G

Gaffel	181
---------------	-----

Gaffelben

rengöring av dammtätningar	210
----------------------------	-----

Gaffelns artikelnummer	28
-------------------------------	----

Garanti	20
----------------	----

Gashandtag	31
-------------------	----

H

Halkvarning	62
--------------------	----

Handtag	54
----------------	----

Huvudsäkring

byte	260
------	-----

I

Idrifttagning

anvisningar för första idrifttagningen	146
efter förvaring	302

kontroll- och skötselarbeten inför varje idrifttagning	151
--	-----

Inställning av chassit	181-182
-------------------------------	---------

K

Kedja

kontroll	200
kontroll av nedsmutsning	194
rengöring	195

Kedjespänning

inställning	198
kontroll	196

Kedjestyrare

kontroll	200
----------	-----

Kombinationsbrytare

översikt vänster	31
------------------	----

Kombinationsinstrument	58-130
-------------------------------	---------------

ABS	110
------------	-----

ABS-display	74
--------------------	----

aktivering och test	59
---------------------	----

anpassning av hjulspinn	282
-------------------------	-----

Anti Wheelie Mode	126
--------------------------	-----

Audio	84
--------------	----

Bluetooth	91
------------------	----

bränsleindikator	79	Language	119
Consumption	118	Launch Control	125
Corner. Light Test	130	Layout (tillval)	125
dag-natt-läge	60	Load	105, 181
Damp -display	75	Load -display	77
Damping	106, 182	meny	83
Daytime Runn. Light	122	Motorcycle	103
display	68	MTC	108
Distance	116	MTC+MSR (tillval)	109
Extra Functions	102	MTC -display	74
Favourites	112	Navigation Information	88
Favourites -display	81	Navigation Setup	87
General Info	99	Navigation -display	82
halkvarning	62	navigering	85
handtagsvärme (tillval)	76	Pairing	92
hastighet	73	Performance-layout (tillval)	71
Heated Grips (tillval)	103, 127	Pressure	117
Heated Seat (tillval)	104	Quick Selector 1	113
Heated Seat Pas (tillval)	129	Quick Selector 1 -display	81
Heated Seat Rider (tillval)	128	Quick Selector 2	114
HHC (tillval)	111	Quick Selector 2 -display	82
Info	96	Quickshift + (tillval)	123
inställning av lutning	137	Ride Mode	107, 280
kontrollampor	64	Ride -display	75
KTM MY RIDE	83	sadelvärme (tillval)	77

Service	101	Koppling	
Settings	111	kontroll/åtgärd av vätskenivå	204
telefoni	95	Kopplingshandtag	30
Temperature	117	inställning av utgångsläge	139
temperaturvarning bromssystem	62	Kopplingspedalens trampen	
Throttle Response	283	inställning	145
tid	80	Kundtjänst	21
TPMS	99	Kurvljus	246
Track	124	inställning av räckvidd	270
Track-layout (tillval)	70	kontrollera inställningen	265
Trip 1	97	Kurv-MTC	281
Trip 2	98	Kylvätskenivå	
Units	116	kontrollera expansionskärlet	276
varningar	61	påfyllning i expansionskärlet	278
Warnings	101	Körning	160
varvtal	71	börja köra	155
visning av farthållare	73	iväggkörning med Launch-Control	156
visning av kylvätsketemperatur	78	start med HHC	157
visning av omgivningsluftens temperatur	80	L	
Volume	89	Launch-Control	155
växelindikering	76	Ljusomkopplare	32
växlingsblixtn	72	Låsingsfria bromsar	212
översikt	58		
Kontrollampor	64		

INDEXFÖRTECKNING

M	
Miljö	18
Motor	
inkörning	148
Motorbromsstyrning	166
Motorcykel	
lyft med monteringsstativet fram	184
lyftning med lyftanordning bak	183
nedtagning från lyftanordning bak	183
rengöring	295
ta ned från monteringsstativet fram	185
Motorcykelns traktionskontroll	281
Motornummer	27
Motorolja	
byte	285
påfyllning	292
Motoroljenivå	
kontroll	284
MSR	166
N	
Nyckelnummer	27
Nödavstängningsknapp	38

O	
Oljefilter	
byte	285
Oljesilar	
rengöring	285
P	
Packning	148
Parkera	169
Passagerarfotpinnar	55
Passagerarsadel	
borttagning	186
montering	187
Punkteringsspray	
användning	243
Q	
Quickshifter +	159
R	
RACE-ON-knapp	40
RACE-ON-nyckel	41
byte av RACE-ON-nyckelbatteri	258
Reklamationsrätt	20
Reservdelar	20

S	
Sadellås	53
Service	21
Serviceschema	176-180
Sidostöd	57
Signalhornsknapp	34
Skyddsutrustning	17
Skärm fram	
demontering	209
montering	209
Slutdämpare	
demontering	191
montering	193
Stanna	169
Start	152
Startknapp	38
Startspärr	43
Strålkastare	
Halvljus	244
Helljus	244
inställning av räckvidd	269
kontrollera inställningen	265
varselljus	245

Styrdämparens artikelnummer	29
Styrets läge	131
inställning	131
Styrlås	42
Styrvinkel	
inställning	135
Säker drift	15
Säkringar	
byte i säkringslådan	262

T

Tanka	
bränsle	173
Tanklock	
stängning	52
öppning	50
Teknisk information	
chassi	315
däck	317
elsystem	316
fjäderben	318
gaffel	318
volym	314

INDEXFÖRTECKNING

åtdragningsmoment chassi	319	Vinterkörning	
åtdragningsmoment motor	309	kontroll- och skötselarbeten	298
Tid		Volym	
inställning	119	bränsle	175, 314
Tillbehör	20	kylvätska	314
Transport	171	motorolja	289, 314
Typskylt	26	Väskfästen	54
U		Växelspak	55
USB-kabel		inställning av utgångsläge	144
anslutning av USB-kabel	44	kontroll av utgångsläget	143
koppla från	45	Växla	160
USB-uttag	44	Ö	
Uttag för elektriska tillbehör	43, 247	Övriga medel	20
V			
Varningsblikker	39		
Varningsblikkerknapp	39		
Verktygssats	53		
Vindskydd			
demontering	190		
inställning	136		
montering	190		

READY TO RACE
» www.ktm.com



3214306sv

11/2020

KTM Sportmotorcycle GmbH
5230 Mattighofen/Österreich
<http://www.ktm.com>



REG. NO. 12 100 6061

Foto:
Mitterbauer/KISKA/KTM