

450 EXC-F
450 EXC-F SIX DAYS
450 XCF-W
500 EXC-F
500 EXC-F SIX DAYS
500 XW-F

Art.nr 3214841sv



Vi gratulerar dig till ditt köp av en KTM-motorcykel. Du är nu ägare till ett modernt sportigt fordon som du kommer att ha glädje av länge om det sköts på rätt sätt.

Vi önskar dig lycka till. Kör försiktigt!

Fyll i ditt fordons serienummer här nedan.

Fordonsidentifieringsnummer (📖 s 14)	Återförsäljarens stämpel
Motornummer (📖 s 15)	
Nyckelnummer (Alla EXC-F-modeller) (📖 s 15)	

Vid publiceringen motsvarade bruksanvisningen seriens senaste version. Små avvikelser p.g.a. vidareutveckling av motorcyklarnas konstruktion kan ej helt uteslutas.

Inga uppgifter är bindande. KTM Sportmotorcycle GmbH förbehåller sig framför allt rätten att ändra och/eller stryka teknisk information, priser, färger, former, material, service, konstruktioner, utrustning och dyl utan ersättning eller förvarning, samt att anpassa dessa till lokala företeelser och ställa in tillverkningen av en viss modell utan förvarning. KTM kan inte garantera leverans eller ansvara för avvikelser från bilder och beskrivningar eller för tryckfel och andra fel. De avbildade modellerna innehåller delvis specialutrustning som inte ingår i standardleveransen.

© 2023 KTM Sportmotorcycle GmbH, Mattighofen Österrike

Alla rättigheter förbehållna

Eftertryck, helt eller delvis, samt all typ av flerfaldigande är endast tillåtet efter upphovsrättsinnehavarens skriftliga medgivande.



ISO 9001(12 100 6061)

I enlighet med den internationella kvalitetsstyrningsstandarden ISO 9001 tillämpar KTM kvalitetsstyrningsprocesser för högsta möjliga produktkvalitet.

Utfärdat av: TÜV Management Service

REG.NO. 12 100 6061

KTM Sportmotorcycle GmbH
Stallhofnerstraße 3
5230 Mattighofen, Österrike

Detta dokument gäller för följande modeller:

450 EXC-F EU (F8403X9)

450 EXC-F SIX DAYS EU (F8403X2)

450 EXC-F SIX DAYS CN (F8487X2)

450 XCF-W US (F8475X2)

500 EXC-F EU (F8503X9)

500 EXC-F SIX DAYS EU (F8503X2)

500 XW-F US (F8575X4)













































3214841sv

30.11.2023

INNEHÅLLSFÖRTECKNING

1	FRAMSTÄLLNINGSMEDEL	6	6.9	Avstängningsknapp	18
1.1	Använda symboler	6	6.10	Kombinationsbrytare (Alla EXC-F SIX DAYS-modeller)	18
1.2	Format.....	6	6.11	Översikt över kontrollampor (Alla EU-modeller)	19
2	SÄKERHETSANVISNINGAR.....	7	6.12	Översikt över kontrollampor (XCF-W, XW-F, 450 EXC-F SIX DAYS CN).....	19
2.1	Användningsdefinition - avsedd användning	7	6.13	Öppna tanklocket.....	19
2.2	Felaktig användning.....	7	6.14	Stänga tanklocket	20
2.3	Säkerhetsanvisningar	7	6.15	Kallstartknapp	20
2.4	Risiknivåer och symboler.....	8	6.16	Tomgångsvarvtal-regleringsskruv.....	21
2.5	Varning för manipulationer.....	8	6.17	Växelspak	21
2.6	Säker drift.....	8	6.18	Fotbromspedal	22
2.7	Skyddsutrustning	9	6.19	Sidostöd.....	22
2.8	Arbetsregler	9	6.20	Styrlås (Alla EXC-F-modeller).....	22
2.9	Miljö.....	9	6.21	Spärra styret (Alla EXC-F-modeller) ...	23
2.10	Bruksanvisning	10	6.22	Låsa upp styret (Alla EXC-F-modeller).....	23
3	VIKTIG INFORMATION	11	7	KOMBINATIONSSINSTRUMENT	24
3.1	Tillverkargaranti, reklamationsrätt.....	11	7.1	Kombinationsinstrument - översikt.....	24
3.2	Bränslen, vätskor, oljor och övriga medel	11	7.2	Aktivering och test	24
3.3	Reservdelar, tekniska tillbehör.....	11	7.3	Ställa in kilometer/engelsk mil	24
3.4	Service	11	7.4	Ställa in kombinationsinstrument	25
3.5	Bilder.....	11	7.5	Ställa in tiden	26
3.6	Kundtjänst.....	11	7.6	Läsa av varvtiden.....	26
4	FORDONSVY.....	12	7.7	Visningsläget SPEED (Hastighet).....	27
4.1	Fordon, sett framifrån, vänster sida (översikt)	12	7.8	Visningsläge SPEED/H (drifttimmar).....	27
4.2	Fordon, sett bakifrån, höger sida (översikt)	13	7.9	Inställningsmeny (setup).....	28
5	SERIENUMMER	14	7.10	Inställning av måttenhet.....	28
5.1	Fordonsidentifieringsnummer	14	7.11	Visningsläge SPEED/CLK (tid)	29
5.2	Typskylt.....	14	7.12	Inställning av klockan.....	29
5.3	Nyckelnummer (Alla EXC-F-modeller).....	15	7.13	Visningsläge SPEED/LAP (varvtid)	30
5.4	Motornummer	15	7.14	Läsa av varvtiden.....	30
5.5	Gaffelns artikelnummer.....	15	7.15	Visningsläge SPEED/ODO (Vägmätare).....	31
5.6	Fjäderbensartikelnummer	15	7.16	Visningsläge SPEED/TR1 (Tripmaster 1)	31
6	REGLAGE	16	7.17	Visningsläge SPEED/TR2 (Tripmaster 2)	32
6.1	Kopplingshandtag	16	7.18	Ställa in TR2 (Tripmaster 2).....	32
6.2	Bromshandtag	16	7.19	Visningsläge SPEED/A1 (Snitthastighet 1).....	33
6.3	Gashandtag	16	7.20	Visningsläge SPEED/A2 (Snitthastighet 2).....	33
6.4	Signalhornsknapp (Alla EXC-F-modeller)	16	7.21	Visningsläge SPEED/S1 (Stoppur 1).....	34
6.5	Ljusomkopplare (Alla EXC-F-modeller).....	17	7.22	Visningsläge SPEED/S2 (Stoppur 2).....	34
6.6	Ljusomkopplare (XCF-W, XW-F).....	17	7.23	Funktionsöversikt.....	35
6.7	Blinkersomkopplare (Alla EXC-F-modeller).....	17	7.24	Översikt över villkor och aktiverbarhet	36
6.8	Startknapp.....	17			

8	IDRIFTTAGNING	37	11.9	Ställa in fjäderbenets fjäderförspanning 	55
8.1	Anvisningar för första idrifttagningen	37	11.10	Ställa in hänget under körning 	56
8.2	Köra in motorn	38	11.11	Kontrollera gaffelns grundinställning	56
8.3	Starteffekt från litiumjonbatterier vid låga temperaturer	39	11.12	Ställa in gaffelns kompressionsdämpning	57
8.4	Förbereda fordonet på svåra körförhållanden	39	11.13	Ställa in gaffelns returdämpning	57
8.5	Förbereda fordonet inför körning i torr sand	39	11.14	Styrets läge	58
8.6	Förbereda fordonet inför körning i våt sand	40	11.15	Ställa in styrets läge 	58
8.7	Förbereda fordonet inför körning på våta och leriga sträckor	41	12	SERVICEARBETEN CHASSI	61
8.8	Förbereda fordonet för höga temperaturer eller långsam körning	41	12.1	Palla upp motorcykeln på mc-lyften	61
8.9	Förbereda fordonet för låga temperaturer eller snö	41	12.2	Ta bort motorcykeln från mc-lyften	61
9	KÖRANVISNING	42	12.3	Avlufta gaffelben	61
9.1	kontroll- och skötselarbeten inför varje idrifttagande	42	12.4	Rengöra gaffelbenens dammtätningar	62
9.2	Starta fordonet	42	12.5	Demontera gaffelskyddet	62
9.3	Aktivera traktionskontroll	43	12.6	Montera gaffelskyddet	63
9.4	Börja köra	44	12.7	Demontera ramskydd	63
9.5	Quickshifter (Alla EXC-F SIX DAYS-modeller)	44	12.8	Montera ramskydd	63
9.6	Aktivera Quickshifter (Alla EXC-F SIX DAYS-modeller)	44	12.9	Demontera gaffelbenen 	63
9.7	Växla, köra	45	12.10	Montera gaffelbenen 	64
9.8	Bromsa in	45	12.11	Demontera den nedre gaffelkronan 	65
9.9	Stanna, parkera	46	12.12	Montera den nedre gaffelkronan 	66
9.10	Transport	46	12.13	Kontrollera spelet i styrhuvudets lager	68
9.11	Fylla på bränsle	47	12.14	Ställa in spelet i styrhuvudets lager 	68
10	SERVICESHEMA	49	12.15	Smörja styrhuvudets lager 	69
10.1	Extra information	49	12.16	Demontera skärmen fram	69
10.2	Serviceschema	49	12.17	Montera skärmen fram	70
11	INSTÄLLNING AV CHASSIT	51	12.18	Demontera fjäderbenet 	70
11.1	Kontrollera chassits grundinställning i förhållande till aktuell förarvikt	51	12.19	Montera fjäderbenet 	71
11.2	Kompressionsdämpning fjäderben	51	12.20	Ta bort sadeln	73
11.3	Ställa in fjäderbenets kompressionsdämpning lowspeed	51	12.21	Montera sadeln	73
11.4	Ställa in fjäderbenets kompressionsdämpning highspeed	52	12.22	Demontera luftfilterboxens skydd	74
11.5	Ställa in fjäderbenets returdämpning	52	12.23	Montera luftfilterboxens skydd	74
11.6	Bestämma måttet för det avlastade bakhjulet	53	12.24	Demontera luftfiltret 	75
11.7	Kontrollera fjäderbenets statiska häng	54	12.25	Montera luftfiltret 	75
11.8	Kontrollera fjäderbenets häng under körning	54	12.26	Rengöra luftfiltret och luftfilterboxen 	76
			12.27	Förbereda luftfilterboxens skydd för fastgöring 	77
			12.28	Demontera sluddämpare	77
			12.29	Montera sluddämpare	77
			12.30	Rengöra Spark Arrestor  (XW-F)	78
			12.31	Byta sluddämparens glasfibergarnstoppling 	79
			12.32	Demontera bränsletanken 	80
			12.33	Montera bränsletanken 	81
			12.34	Kontrollera kedjans nedsmutsning	83
			12.35	Rengöra kedjan	83

12.36	Kontrollera kedjespänning	84	15	ELSYSTEM	112
12.37	Ställa in kedjespänningen	85	15.1	Demontera 12 V-batteri 	112
12.38	Kontrollera kedja, bakdrev, framdrev och kedjestyrare	86	15.2	Montera 12 V-batteri 	113
12.39	Kontrollera ramen 	88	15.3	Ladda 12 V-batteriet 	114
12.40	Kontrollera svingen 	88	15.4	Byta huvudsäkring	116
12.41	Kontrollera gasvajerns dragning	88	15.5	Demontera strålkastarmasken med strålkastaren	117
12.42	Kontrollera gummihandtaget	89	15.6	Montera strålkastarmasken med strålkastaren	117
12.43	Programmera Quickshifter (Alla EXC-F SIX DAYS-modeller)	90	15.7	Byta strålkastarlampa	118
12.44	Ställa in kopplingshandtagets utgångsläge	90	15.8	Kontrollera strålkastarinställningen	119
12.45	Kontrollera/åtgärda hydraulkopplingens vätskenivå	91	15.9	Ställa in strålkastarens ljusvidd	119
12.46	Byta vätska i hydraulkopplingen 	92	15.10	Byta körriktningvisarlampa (Alla EXC-F-modeller)	119
12.47	Demontera motorskyddet (Alla EXC-F SIX DAYS-modeller, XCF-W, XW-F)	93	15.11	Byta kombinationsinstrumentets batteri	120
12.48	Montera motorskyddet (Alla EXC-F SIX DAYS-modeller, XCF-W, XW-F)	93	15.12	Diagnoskontakt	121
15	OCU	121	15.13	OCU	121
13	BROMSSYSTEM	94	16	KYLSYSTEM	122
13.1	Kontrollera bromshandtagets spel	94	16.1	Kylsystem	122
13.2	Ställa in bromshandtagets spel	94	16.2	Kontrollera frostskyddet och kylvätskenivån	122
13.3	Kontrollera bromsskivorna	94	16.3	Kontrollera kylvätskenivån	123
13.4	Kontrollera bromsvätskenivån i frambromsen	95	16.4	Tappa av kylvätska 	123
13.5	Fylla på frambromsens bromsvätska 	95	16.5	Fylla på kylvätska 	124
13.6	Kontrollera frambromsens bromsbelägg och bromsbeläggsskydd	97	16.6	Byta kylvätska	125
13.7	Byta frambromsens bromsbelägg 	97	17	INSTÄLLNING AV MOTORN	127
13.8	Kontrollera fotbromspedalens spel	99	17.1	Kontrollera gasvajerns spel	127
13.9	Ställa in fotbromspedalens utgångsläge 	100	17.2	Ställa in gasvajerns spel 	127
13.10	Kontrollera bromsvätskenivån i bakbromsen	101	17.3	Ställa in gasresponsens egenskaper 	128
13.11	Fylla på bromsvätska för bakbromsen 	101	17.4	Ändra mapping (Alla EXC-F SIX DAYS-modeller)	129
13.12	Kontrollera bakbromsens bromsbelägg och bromsbeläggsskydd	103	17.5	Ställa in tomgångsvarvtal 	130
13.13	Byta bakbromsens bromsbelägg 	103	17.6	Programmera gasspjälläget	131
14	HJUL, DÄCK	106	17.7	Kontrollera växelpakens utgångsläge	131
14.1	Demontera framhjulet 	106	17.8	Ställa in växelpakens utgångsläge 	132
14.2	Montera framhjulet 	107	18	SERVICEARBETEN PÅ MOTORN	133
14.3	Demontera bakhjulet 	107	18.1	Byta bränslesil 	133
14.4	Montera bakhjulet 	108	18.2	Kontrollera motoroljenivån	134
14.5	Kontrollera däckens skick	110	18.3	Byta motorolja och oljefilter, rengöra oljesilar 	134
14.6	Kontrollera däcktrycket	110	18.4	Fylla på motorolja	137
14.7	Kontrollera ekrarnas spänning	111	19	RENGÖRING, SKÖTSEL	138
			19.1	Rengöra motorcykeln	138
			19.2	Kontroll- och skötselarbeten inför vinterkörning	139

20	FÖRVARING	140
20.1	Förvaring.....	140
20.2	Idrifttagande efter förvaring.....	141
21	FELSÖKNING	142
22	BLINKKOD	145
23	TEKNISK INFORMATION.....	147
23.1	Motor.....	147
23.2	Åtdragningsmoment motor	148
23.3	Volymer.....	150
23.3.1	Motorolja.....	150
23.3.2	Kylvätska	150
23.3.3	Bränsle	150
23.4	Chassi.....	150
23.5	Elsystem	151
23.6	Däck.....	151
23.7	Gaffel	152
23.8	Fjäderben.....	152
23.9	Åtdragningsmoment chassi	153
24	BRÄNSLEN, VÄTSKOR OCH OLJOR.....	156
25	ÖVRIGA MEDEL	158
26	STANDARDER.....	160
27	FACKORDSFÖRTECKNING	161
28	LISTA MED FÖRKORTNINGAR.....	162
29	LISTA MED SYMBOLER	163
29.1	Gula och orange symboler.....	163
29.2	Gröna och blåa symboler.....	163
	INDEXFÖRTECKNING	164

1 FRAMSTÄLLNINGSMEDEL

1.1 Använda symboler

Nedan förklaras hur några av symbolerna används.



Betecknar en väntad reaktion (t.ex. ett arbetssteg eller en funktion).



Betecknar en oväntad reaktion (t.ex. ett arbetssteg eller en funktion).



Visas för arbeten som kräver fackkunskaper och teknisk förståelse. För din egen säkerhets skull bör dessa arbeten överlåtas till en auktoriserad KTM-verkstad. Där servas din motorcykel på bästa sätt av utbildad personal med specialverktyg.



Betecknar en sidhänvisning (mer information finns att läsa på den sidan).



Betecknar en upplysning som innehåller närmare information eller tips.



Betecknar resultatet av ett testmoment.



Betecknar att arbetsuppgiften inklusive eventuella efterarbeten har slutförts.

1.2 Format

Nedan beskrivs de typsnittsformat som används i bruksanvisningen.

Egennamn	Betecknar ett egennamn.
Namn®	Betecknar ett registrerat namn.
Varumärke™	Betecknar ett varumärke.
<u>Understrukna begrepp</u>	Hänvisar till tekniska detaljer om fordonet eller facktermer som förklaras i facktermsförteckningen.

2.1 Användningsdefinition - avsedd användning

(Alla EU-modeller)

Det här fordonet är utformat och konstruerat för normala påfrestningar vid vanlig tävlingskörning. Det här fordonet uppfyller de högsta internationella motorsportförbundens aktuella regler och kategorier.



Info

Detta fordon är endast godkänt för allmän vägtrafik i ett homologerat (strypt) utförande. I det ostrypta utförandet får detta fordon endast köras på avspärrade vägar utanför den allmänna trafiken.

Det här fordonet är framtaget för längre tävlingskörning i terräng (enduro) och inte i första hand för motocross.

(XCF-W)

Det här fordonet är utformat och konstruerat för normala påfrestningar vid vanlig tävlingskörning. Det här fordonet uppfyller de högsta internationella motorsportförbundens aktuella regler och kategorier.



Info

Detta fordon får endast användas på avspärrade vägar som inte räknas som allmän väg.

Det här fordonet är framtaget för längre tävlingskörning i terräng (enduro) och inte i första hand för motocross.

(XW-F)

Det här fordonet är designat och konstruerat för normala påfrestningar vid fritidskörning i offroadterräng. Dessutom motsvarar det **CARB (California Air Resources Board)** specifikationerna under **Green Sticker**-programmet.



Info

Fordonet är inte godkänt för körning på allmän väg.

Det är inte tillåtet att ta bort eller ändra på några homologerrelevanta komponenter.

Detta fordon är inte utformat för tävlingsanvändning på avspärrade vägar eller för motocrosskörning.

2.2 Felaktig användning

Använd fordonet endast på avsett vis.

Vid icke ändamålsenlig användning av fordonet föreligger risk för person-, material- och miljöskador.

All typ av användning av fordonet som inte motsvarar ändamålsenlig användning och användningsdefinitionen, klassas som felaktig användning.

Felaktig användning innefattar dessutom användning av drivmedel och tillsatsmedel som inte uppfyller kraven för den aktuella användningen.

2.3 Säkerhetsanvisningar

För säker hantering av den beskrivna produkten måste några säkerhetsanvisningar observeras. Läs därför igenom denna anvisning och alla ytterligare anvisningar i leveransen noggrant. Säkerhetsanvisningarna är tydligt utmärkta i texten och det finns länkar till de berörda avsnitten.



Info

På den beskrivna produkten finns olika informations- och varningsdekalers fastsatta på väl synliga ställen. Ta inte bort några informations- eller varningsdekalers. Om dessa saknas kan du själv eller andra personer missa faror och skada sig på grund av detta.

2.4 Risknivåer och symboler



Fara

Informerar om en fara som omedelbart och med säkerhet leder till dödsolyckor eller bestående skador om inte nödvändiga åtgärder vidtas.



Varning

Informerar om en fara som sannolikt leder till dödsolyckor eller svåra skador om inte nödvändiga åtgärder vidtas.



Se upp

Informerar om en fara som eventuellt kan leda till lättare skador om inte nödvändiga åtgärder vidtas.

Obs!

Informerar om en fara som leder till avsevärda skador på maskiner och material om inte nödvändiga åtgärder vidtas.



Obs!

Informerar om en fara som leder till skador på miljön om inte nödvändiga åtgärder vidtas.

2.5 Varning för manipulationer

Det är förbjudet att göra ändringar på ljuddämpande komponenter. Det är förbjudet enligt lag att vidta följande åtgärder eller att ändra till något av nedanstående tillstånd:

- 1 Borttagning eller upphävande av funktionen av ljuddämpande utrustning eller komponenter på ett nytt fordon innan det säljs eller levereras till kunden eller under fordonets bruksperiod för andra ändamål än för service, reparation eller byte samt
- 2 användning av fordonet efter att sådan utrustning eller komponent har tagits bort eller tagits ur funktion.

Exempel på olaglig manipulation:

- 1 Borttagning eller borrar av hål i slutdämpare, stötplåtar, grenrör eller andra avgasledande komponenter.
- 2 Borttagning eller borrar av hål i delar av insugningssystemet.
- 3 Användning i felaktigt underhållsskick.
- 4 Att byta rörliga delar på fordonet eller delar av avgassystemet eller insugningssystemet mot delar som inte godkänts av tillverkaren.

(XW-F)

En tillbehörsdel eller modifierad del måste uppfylla kraven enligt den gällande ARB-standarden för begränsning av avdunstningsutsläpp. Överträdelse av den här föreskriften kan leda till civil- och/eller straffrättsliga påföljder.

2.6 Säker drift



Fara

Risk för olyckor En oskicklig förare utgör en risk för sig själv och andra.

- Använd inte fordonet om din trafikskicklighet har påverkats av alkohol, droger eller läkemedel.
- Använd inte fordonet om din fysiska eller psykiska kapacitet är otillräcklig.



Fara

Risk för förgiftning Avgaser är giftiga och kan leda till medvetslöshet och dödsfall.

- Säkerställ alltid tillfredsställande ventilation när motorn är igång.
- Använd en lämplig avgasutsugning när du ska starta eller köra motorn i ett slutet utrymme.

**Varning****Risk för brännskador** Vissa fordonsdelar blir varma när fordonet är i drift.

- Vidrör inga delar som avgassystem, kylare, motor, stötdämpare eller bromssystem innan de svalnat av.
- Låt fordonsdelarna svalna innan arbetet påbörjas.

Fordonet får endast användas i tekniskt felfritt skick och för avsedd användning samt med hänsyn till säkerhet och miljö.

Vid vägtrafik krävs motsvarande körkort.

Störningar som kan äventyra säkerheten ska omedelbart åtgärdas i en auktoriserad KTM-verkstad.

Observera de informations- och varningsdekalerna som sitter på fordonet.

2.7 Skyddsutrustning**Varning****Risk för personskador** Att köra utan eller med bristfällig skyddsutrustning innebär en ökad säkerhetsrisk.

- Bär lämplig skyddsutrustning som hjälm, stövlar, handskar samt byxor och jacka med skydd vid all körning.
- Använd alltid skyddsutrustning i felfritt skick som uppfyller de lagstadgade kraven.

För din egen säkerhets skull rekommenderar KTM att skyddsutrustning alltid ska användas vid körning.

2.8 Arbetsregler

Om inget annat anges måste man alltid slå av tändningen vid alla arbeten (modeller med tändningslås, modeller med transpondernyckel) eller så måste motorn stå still (modeller utan tändningslås eller trådlös nyckel).

Vissa arbeten kräver specialverktyg. Dessa följer inte med fordonet, men kan beställas med hjälp av de nummer som står inom parentes. Exempel: lagerurdragare (15112017000)

Såvida inget annat anges gäller normala villkor för alla arbeten och beskrivningar.

Omgivningstemperatur	20 °C
Omgivningslufttryck	1 013 mbar
Relativ luftfuktighet	60 ± 5 %

Delar som inte kan återanvändas (t.ex. självlåsand skruvar och muttrar, expanderskruvar, tätningar, tätningssringar, o-ringar, sprintar, låsbleck) ska bytas ut mot nya delar vid hopmonteringen.

För vissa skruvar krävs skruvlåsning (t.ex. **Loctite**®). Följ tillverkarens specifika instruktioner vid användningen.

Om en ny del redan är försedd med skruvlåsning (t.ex. **Precote**®) ska inget ytterligare skruvlåsningssmedel strykas på.

Rengör och kontrollera delar som återanvänds efter isärtagningen så att de inte är skadade eller slitna. Skadade eller slitna delar ska ersättas med nya.

Efter reparations- och servicearbeten ska fordonets driftsäkerhet säkerställas.

2.9 Miljö

Genom ansvarsfullt bruk av motorcykeln kan man förhindra att problem och konflikter uppstår. För att säkerställa motorcyklismens framtid ska man alltid förvissa sig om att man använder motorcykeln lagligt, visar miljömedvetande och respekterar andra människors rättigheter.

Vid återvinning och hantering av spillolja, reservdelar och övriga drivmedel och tillsatsmedel ska det aktuella landets gällande lagar och bestämmelser alltid följas.

Eftersom motorcyklar inte berörs av EU-direktivet för skrotning av fordon finns det inga lagar som reglerar hur skrotningen av motorcyklar ska gå till. Din auktoriserade KTM-återförsäljare hjälper gärna till.

2.10 Bruksanvisning

Läs denna bruksanvisning noggrant och fullständigt innan den första turen med motorcykeln görs. Bruksanvisningen innehåller mycket information och många tips som underlättar vid körning, hantering och service. Endast genom att läsa bruksanvisningen vet du hur du bäst kan ställa in fordonet efter dina behov och hur du kan skydda dig mot skador.



Tips

Spara bruksanvisningen på din egen dator eller telefon så att du när som helst eller vid behov har möjlighet att läsa den.

Om du vill veta mer om fordonet eller om du har frågor om bruksanvisningen är du välkommen att kontakta en auktoriserad KTM-återförsäljare.

Bruksanvisningen är en viktig del av fordonet. Vid försäljning måste den nye ägaren ladda ner bruksanvisningen igen.

Bruksanvisningen kan laddas ner flera gånger via QR-koden eller länken på leveransdokumentet.

Bruksanvisningen kan dessutom laddas ner från din auktoriserade KTM-återförsäljare och från KTMs hemsida. Du kan också beställa en bruksanvisning i pappersform via din auktoriserade KTM-återförsäljare.

Internationella KTM-webbplatsen: KTM.COM

3.1 Tillverkargaranti, reklamationsrätt

Arbetena i serviceschemat ska utföras på en auktoriserad KTM-verkstad och kvitteras i **KTM Dealer.net** eftersom all garanti annars upphör att gälla. Skador och följdskador som beror på manipulation eller ombyggnad av fordonet omfattas inte av tillverkargarantin.

3.2 Bränslen, vätskor, oljor och övriga medel



Obs!

Risker för miljön Icke fackmässig hantering av bränsle innebär risk för miljöskador.

- Låt inte bränslet hamna i grundvattnet, marken eller avloppssystemet.

Använd bränslen, vätskor, oljor och övriga medel enligt bruksanvisningen och specifikationen.

3.3 Reservdelar, tekniska tillbehör

För din egen säkerhets skull: Använd alltid sådana reservdelar och tillbehör som har godkänts eller rekommenderas av KTM. Låt en auktoriserad KTM-verkstad montera reservdelar och tillbehör. KTM ansvarar inte för andra produkter eller för skador som uppstår p g a att andra produkter används.

Vissa reservdelar och tillbehör står angivna inom parentes vid respektive beskrivning. Din auktoriserade KTM-återförsäljare hjälper gärna till.

De aktuella **KTM PowerParts** för ditt fordon hittar du på KTM:s webbsida.
Internationella KTM-webbplatsen: KTM.COM

3.4 Service

För att fordonet ska fungera felfritt och för att undvika ökat slitage ska anvisningarna i bruksanvisningen angående service, skötsel samt anpassning av motor och chassi följas. Felaktig inställning av chassit kan leda till skador och brott på chassits komponenter.

Om fordonet används under svåra förhållanden, t.ex. i sand, på våta, dammiga eller leriga sträckor eller i terräng, kan det leda till att vissa komponenter utsätts för ökat slitage. Detta gäller främst drivlinan, bromssystemet, luftfiltret och fjädningen. Därför kan man behöva kontrollera och ev. byta ut dessa delar redan innan underhållsintervallet har gått ut.

De föreskrivna inkörningstiderna samt serviceintervallen måste iakttas. Detta förlänger din motorcykels livslängd. Vid körsträcke- och tidsintervall gäller det intervall som uppnås först.

3.5 Bilder

Bilderna i denna instruktion visar i vissa fall fordon med specialutrustning.

För att förtydliga beskrivningen och förklaringen kan vissa delar vara demonterade eller saknas på bilden. Det är inte alltid nödvändigt att demontera delen för att kunna följa beskrivningen. Följ anvisningarna i texten.

3.6 Kundtjänst

Om du har frågor om ditt fordon eller om KTM hjälper din auktoriserade KTM-återförsäljare gärna till.

En lista över auktoriserade KTM-återförsäljare finns på KTM:s webbplats.
Internationella KTM-webbplatsen: KTM.COM

4.1 Fordon, sett framifrån, vänster sida (översikt)

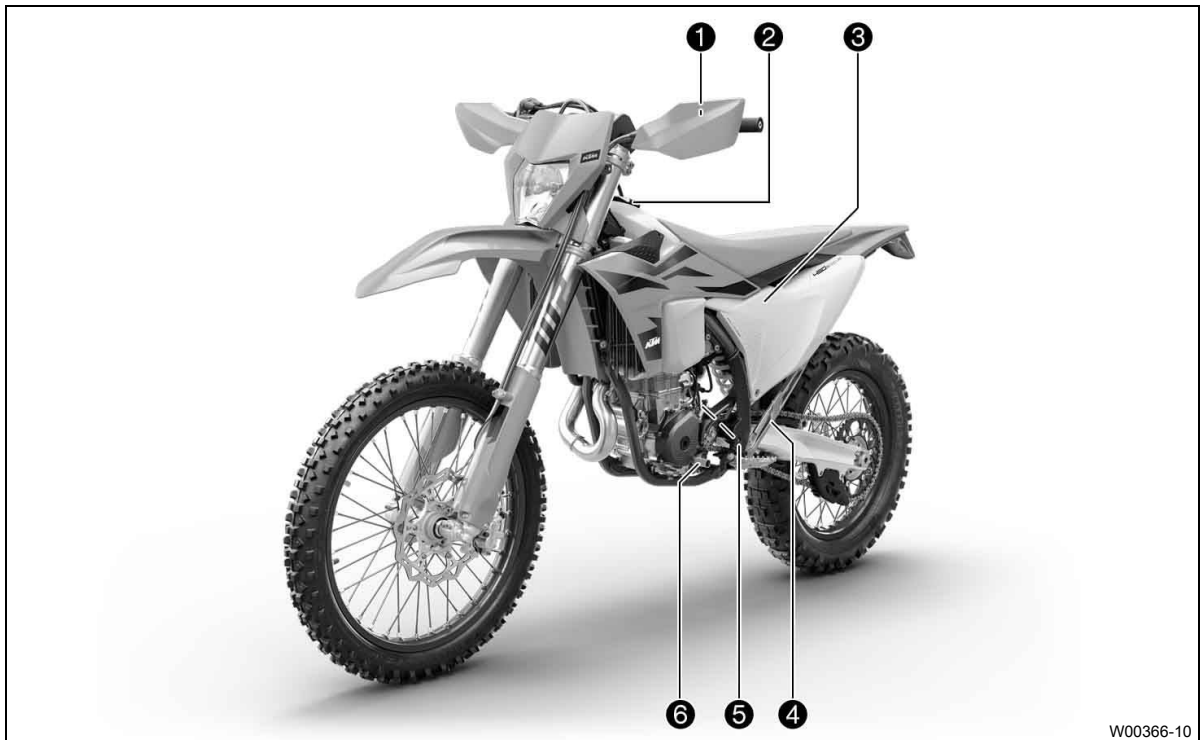

W00366-10

- ❶ Kopplingshandtag (📖 s 16)
- ❷ Tanklock
- ❸ Luffilterboxens skydd
- ❹ Sidostöd (📖 s 22)
- ❺ Motornummer (📖 s 15)
- ❻ Växelspak (📖 s 21)

4.2 Fordon, sett bakifrån, höger sida (översikt)



W00367-10

- ❶ Signalhornsknapp (📖 s 16) (Alla EXC-F-modeller)
- ❶ Ljusomkopplare (📖 s 17) (Alla EXC-F-modeller)
- ❶ Blinkersomkopplare (📖 s 17) (Alla EXC-F-modeller)
- ❷ Startknapp (📖 s 17)
- ❷ Avstängningsknapp (📖 s 18)
- ❸ Gashandtag (📖 s 16)
- ❹ Bromshandtag (📖 s 16)
- ❺ Gaffelns artikelnummer (📖 s 15)
- ❻ Fotbromspedal (📖 s 22)
- ❼ Synglas bromsvätska bak

5.1 Fordonsidentifiseringsnummer

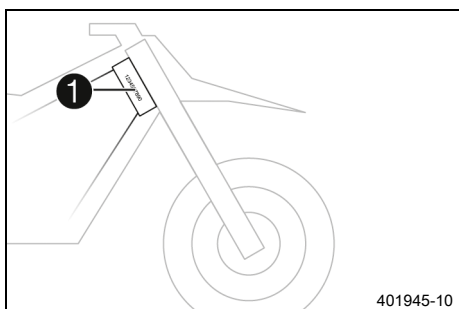

Fordonsidentifiseringsnumret ❶ är instansat på styrhuvudets högra sida.

5.2 Typskylt

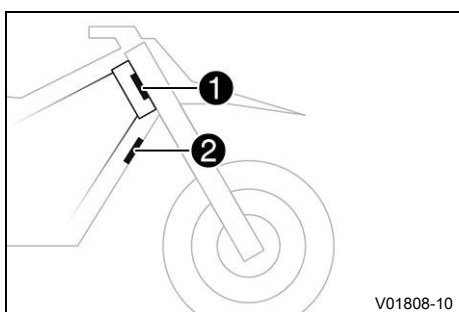

(Alla EXC-F-modeller)

Typskylten Europa ❶ är fäst framtill på styrhuvudet.

Typskylten Australien ❷ är fäst framtill på det främre röret.

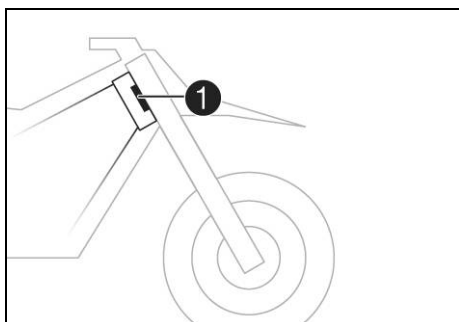

(XCF-W, XW-F)

Typskylten ❶ är fäst framtill på styrhuvudet.

Den extra typskylten för Kanada ❷ är fäst framtill på det främre röret.

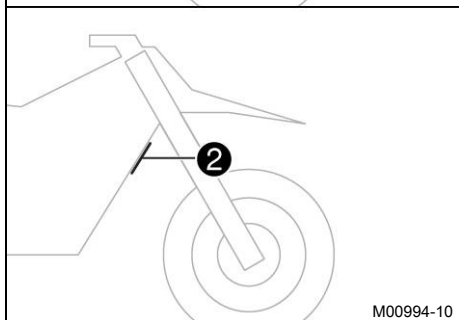

5.3 Nyckelnummer (Alla EXC-F-modeller)

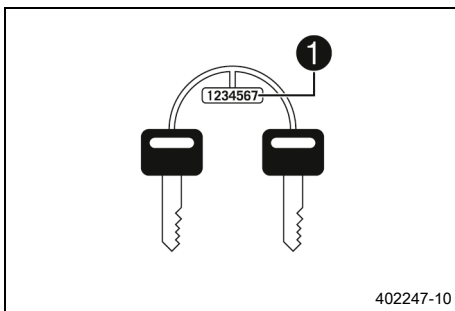

Nyckelnumret ❶ till styrlåset är instansat på nyckelbandet.

5.4 Motornummer

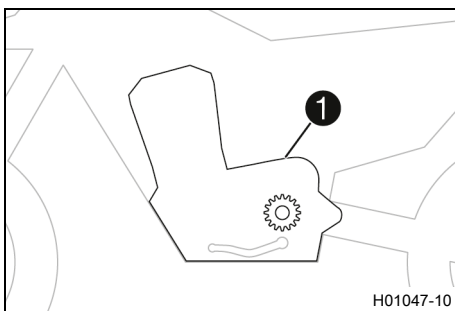

Motornumret ❶ är instansat på vänster sida av motorn över framdrevet.

5.5 Gaffelns artikelnummer

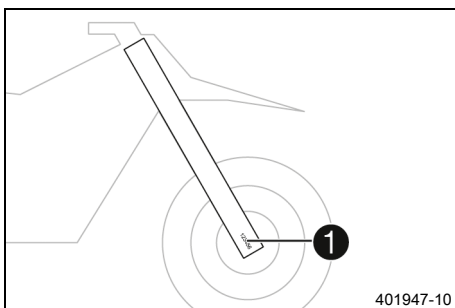

Gaffelns artikelnummer ❶ är instansat på axelklämmans insida.

5.6 Fjäderbensartikelnummer

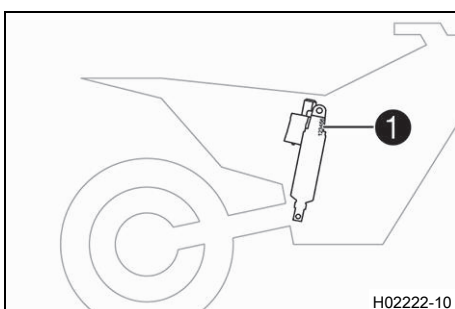

Fjäderbenets artikelnummer ❶ är instansat på fjäderbenets överdel över ställringen åt motorn till.

6.1 Kopplingshandtag

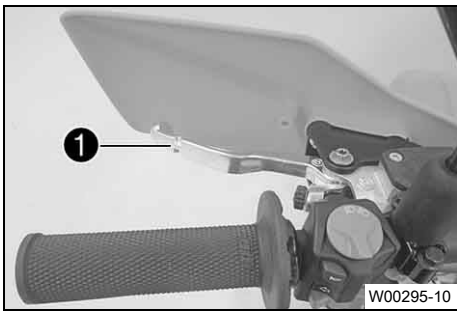

Kopplingshandtaget ❶ sitter till vänster på styret. Kopplingen manövreras hydrauliskt och efterjusteras automatiskt.

6.2 Bromshandtag

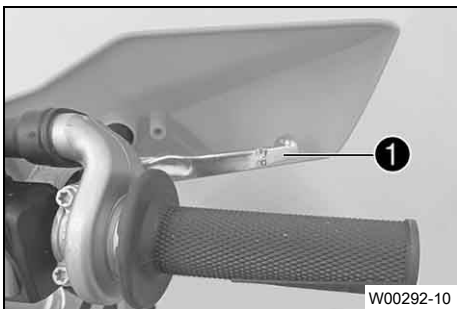

Bromshandtaget ❶ sitter till höger på styret. Med bromshandtaget manövreras frambromsen.

6.3 Gashandtag

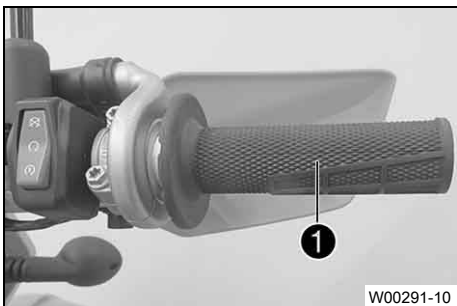



Gashandtaget ❶ sitter till höger på styret.

6.4 Signalhornsknapp (Alla EXC-F-modeller)



Signalhornsknappen ❶ sitter till vänster på styret.

Möjliga tillstånd

- Signalhornsknapp  i utgångsläget
- Signalhornsknapp  intryckt – I detta läge hörs signalhornet.

6.5 Ljusomkopplare (Alla EXC-F-modeller)

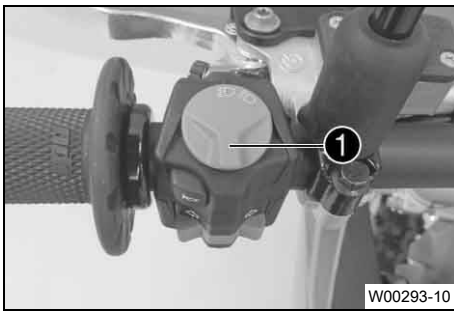

Ljusomkopplaren ❶ sitter till vänster på styret.

Möjliga tillstånd

	Halvljus på – Ljusomkopplaren är i mittläget. I detta läge är halvljuset och bakljuset tända.
	Helljus på – Ljusomkopplaren har vridits moturs. I detta läge är helljuset och bakljuset tända.

6.6 Ljusomkopplare (XCF-W, XW-F)

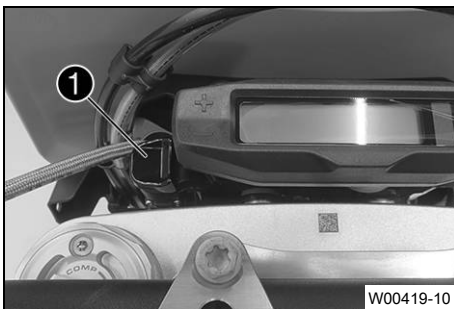

Knappen ❶ sitter till vänster om kombinationsinstrumentet.

Möjliga tillstånd

- Ljuset av – Knappen är i grundläget, ljuset är avstängt.
- Ljuset tänd – Knappen har tryckts in till stopp. Halvljus och bakljus är på.

6.7 Blinkersomkopplare (Alla EXC-F-modeller)



Blinkersomkopplaren ❶ sitter till vänster på styret.

Möjliga tillstånd

	Körriktningsvisaren avstängd – Blinkersomkopplaren är i mittläget.
	Vänster körriktningsvisare på – Blinkersomkopplaren är vriden åt vänster.
	Höger körriktningsvisare på – Blinkersomkopplaren är vriden åt höger.

6.8 Startknapp



Startknappen ❶ sitter till höger på styret.

Möjliga tillstånd

- Startknapp ❸ i utgångsläget
- Startknapp ❸ intryckt – I detta läge aktiveras startmotorn.

6.9 Avstängningsknapp



Avstängningsknappen ❶ sitter till höger på styret.

Möjliga tillstånd

- Avstängningsknapp ☒ i utgångsläget – I detta läge är tändningskretsen sluten och motorn kan startas.
- Avstängningsknapp ☒ intryckt – I detta läge är tändningskretsen bruten. En motor som är igång stängs av, en avstängd motor startar inte.

6.10 Kombinationsbrytare (Alla EXC-F SIX DAYS-modeller)

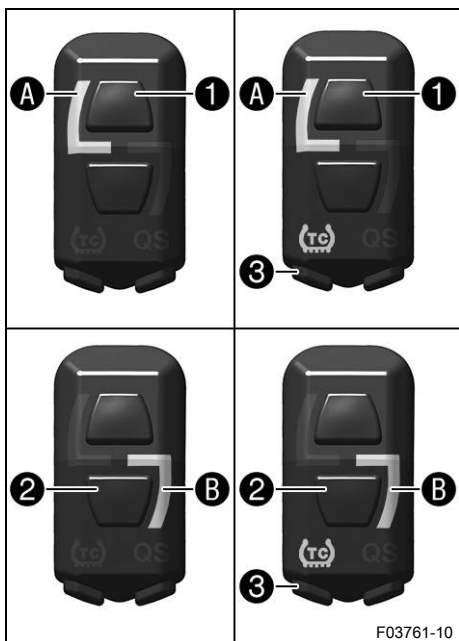

Kombinationsbrytaren sitter till vänster på styret.

Möjliga tillstånd

1	STANDARD – När kontrolllampan A är tänd är STANDARD-mappingen aktiverad.
1 TC	STANDARD med TC – När kontrolllampan A lyser och TC-kontrolllampan är tänd är STANDARD-mapping aktiverad med traktionskontrollen.
2	ADVANCED – När kontrolllampan B är tänd är ADVANCED-mappingen aktiverad.
2 TC	ADVANCED med TC – När kontrolllampan B lyser och TC-kontrolllampan är tänd är ADVANCED-mapping aktiverad med traktionskontrollen.



Se upp

Försäkring och fordonstillstånd kan sluta att gälla Om kombinationsbrytaren är monterad upphör ett ev. tillstånd för fordonet om att färdas på allmän väg att gälla.

- Kör fordonet endast på avspärrade vägar utanför det allmänna vägnätet om kombinationsbrytaren är monterad.

Med knappen ❶ och knappen ❷ på kombinationsbrytaren kan du ändra motorkarakteristiken.

Med TC-knappen ❸ på kombinationsbrytaren kan du aktivera traktionskontrollen.

Dessutom kan quickshifter aktiveras med hjälp av kombinationsbrytaren.

6.11 Översikt över kontrollampor (Alla EU-modeller)

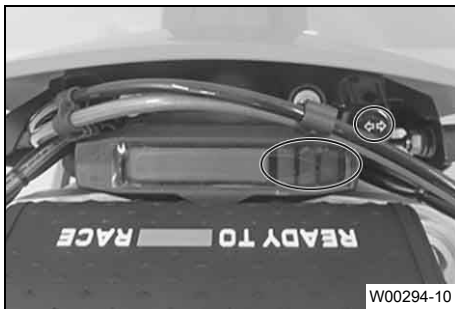

Möjliga tillstånd

	Kontrolllampan för helljus lyser blått – Helljuset är tätt.
	Kontrolllampan för funktionsfel lyser/blinkar gult – OBD har identifierat ett fel i fordonselektroniken. Stanna fordonet på ett säkert sätt och kontakta en auktoriserad KTM-verkstad.
	Bränslevarningslampan lyser gult – Bränslenivån har nått reservmarkeringen.
	Blinkerskontrolllampan blinkar grönt – Körriktningsvisaren är påslagen.

6.12 Översikt över kontrollampor (XCF-W, XW-F, 450 EXC-F SIX DAYS CN)



Möjliga tillstånd

	Kontrolllampan för funktionsfel lyser/blinkar gult – OBD har identifierat ett fel i fordonselektroniken. Stanna fordonet och kontakta en auktoriserad KTM-verkstad.
	Bränslevarningslampan lyser gult – Bränslenivån har nått reservmarkeringen.

6.13 Öppna tanklocket



Fara

Brandrisk Bränslet är lättantändligt.

Bränslet i bränsletanken expanderar vid uppvärmning och kan tränga ut vid överfyllning.

- Tank inte fordonet i närheten av öppen eld eller brinnande cigaretter.
- Stäng av motorn när du tankar bränsle.
- Säkerställ att inget bränsle spills ut, framför allt inte på varma delar av fordonet.
- Torka omedelbart upp utspillt bränsle.
- Följ anvisningarna avseende bränsletankning.



Varning

Risk för förgiftning Bränsle är hälsovådligt.

- Låt inte bränsle hamna på huden, i ögonen eller på kläderna.
- Uppsök omedelbart läkare om bränsle har svalts.
- Andas inte in bränsleångor.
- Vid hudkontakt spolas det drabbade stället omedelbart av med mycket vatten.
- Spola ögonen grundligt med vatten och uppsök omedelbart läkare om bränsle har hamnat i ögonen.
- Byt om ifall du får bränsle på kläderna.
- Förvara bränslet i en lämplig dunk enligt gällande regler och oåtkomligt för barn.



Obs!

Risker för miljön Icke fackmässig hantering av bränsle innebär risk för miljöskador.

- Låt inte bränslet hamna i grundvattnet, marken eller avloppssystemet.



- Tryck på låsknappen **1**, vrid tanklocket motsols och lyft av det.

6.14 Stänga tanklocket

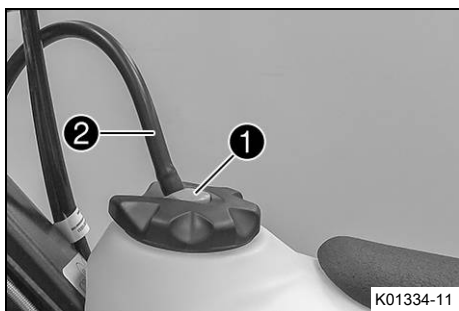

- Sätt på tanklocket och skruva det medsols tills låsknappen **1** hakar i.



Info

Slangen till tankavluftningen **2** ska dras utan veck.

6.15 Kallstartknapp

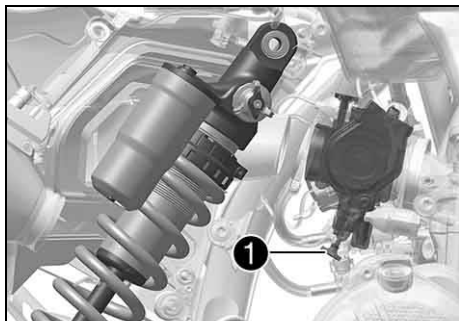

Kallstartknappen **1** sitter på nedre gasspjällskroppen.

Om motorn är kall och omgivningstemperaturen är låg ökar den elektroniska bränsleinsprutningen insprutningstiden. När kallstartknappen trycks in tillförs extra syre till motorn så att den ökade bränslemängden förbränns.

Om du ger kort gas och släpper gashandtaget, eller om gashandtaget vrids framåt, återgår kallstartknappen till utgångsläget.



Info

Kontrollera om kallstartknappen återgått till utgångsläget.

Möjliga tillstånd

- Kallstartknappen aktiverad – Kallstartknappen har tryckts in till stoppläget.
- Kallstartknappen är avaktiverad – Kallstartknappen är i utgångsläget.

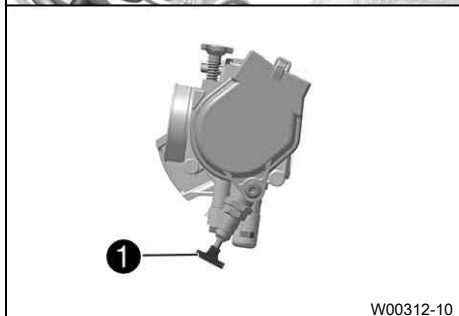

W00312-10

6.16 Tomgångsvarvtal-regleringsskruv

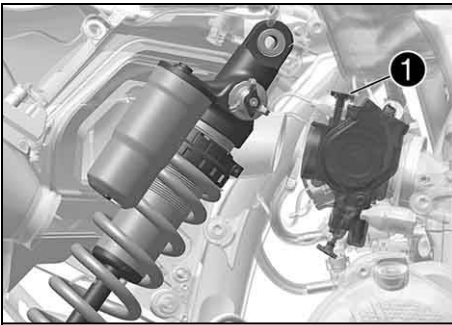

Tomgångsinställningen på gaspjällskroppen påverkar kraftigt fordonets startförmåga, tomgångsvarvtalets stabilitet och reaktionen vid gaspådrag.

En motor med korrekt inställt tomgångsvarvtal är lättare att starta än en motor med felaktigt inställt tomgångsvarvtal.

Tomgångsvarvtalet ställs in med justerskruven för tomgång **1**.

Skruva reglerskruven medsols för att öka tomgångsvarvtalet.

Skruva reglerskruven motsols för att minska tomgångsvarvtalet.

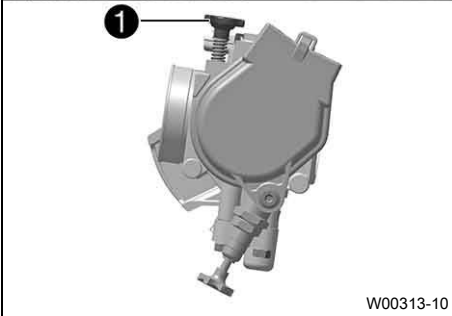

6.17 Växelspak

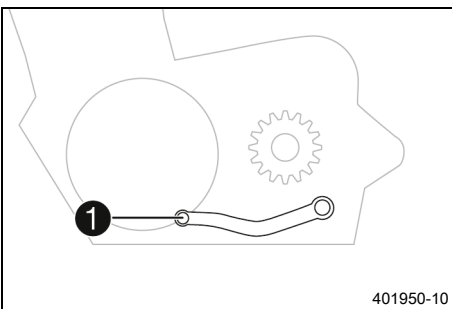

Växelspaken **1** är monterad till vänster på motorn.

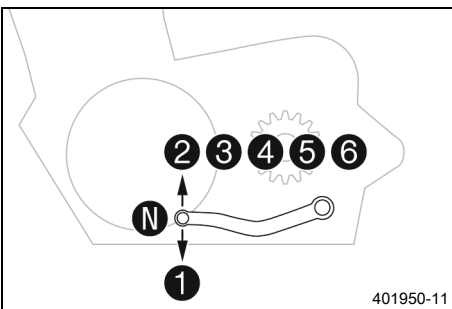

De olika växlarans lägen framgår av bilden.

Neutral- eller tomgångsläget är mellan 1:ans och 2:ans växel.

6.18 Fotbromspedal

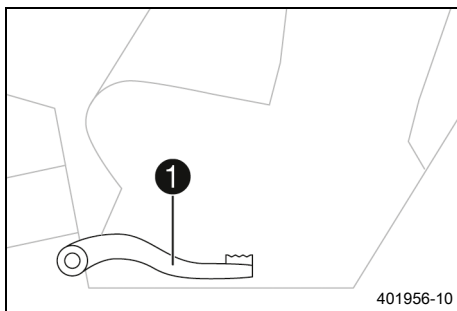

Fotbromspedalen **1** sitter framför den högra fotpinnen. Med fotbromspedalen manövreras bakkbromsen.

6.19 Sidostöd

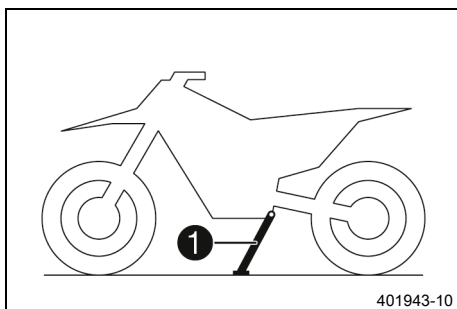

Sidostödet **1** är monterat på fordonets vänstra sida.

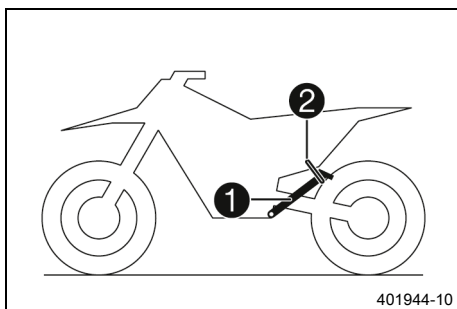

Motorcykeln parkeras på sidostödet.

i Info

Under körningen måste sidostödet **1** vara uppfällt och fixerat med gummiållaren **2**.

6.20 Styrlås (Alla EXC-F-modeller)

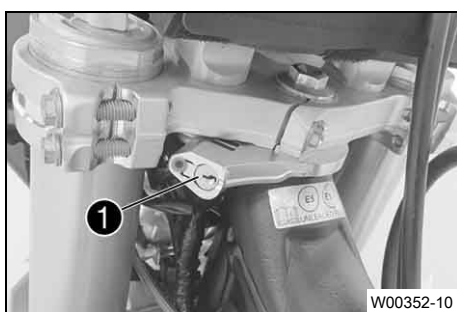

Styrlåset **1** sitter till vänster på styrhuvudet.

Med styrlåset kan styret spärras. Det går då inte att styra och köra längre.

6.21 Spärra styret (Alla EXC-F-modeller)

Obs!

Risk för skador Det parkerade fordonet kan rulla iväg eller välta.

- Parkera fordonet på fast och jämn mark.



- Parkera fordonet.
- Lägg om styret helt åt höger.
- Smörj styrlåset med jämna mellanrum.

Universal-oljespray (📖 s 159)

- Stick in styrlåsets nyckel i styrlåset (📖 s 22), vrid åt vänster, tryck in den och vrid sedan åt höger. Dra ur nyckeln för styrlåset.
- ✓ Styret går inte att röra längre.



Info

Låt aldrig nyckeln för styrlåset sitta kvar i styrlåset.



6.22 Låsa upp styret (Alla EXC-F-modeller)

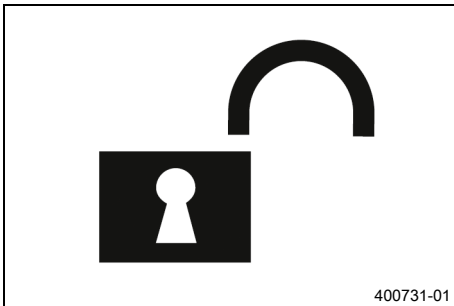

- Stick in styrlåsets nyckel i styrlåset (📖 s 22), vrid åt vänster, dra ut den och vrid sedan åt höger. Dra ur nyckeln för styrlåset.
- ✓ Styret går återigen att röra på.



Info

Låt aldrig nyckeln för styrlåset sitta kvar i styrlåset.



7.1 Kombinationsinstrument - översikt

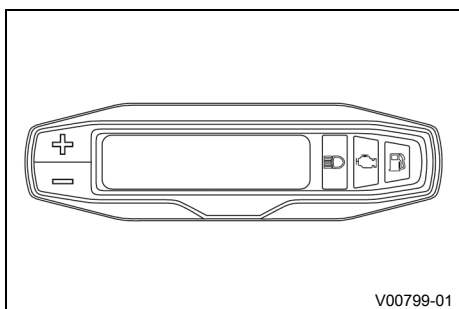

- Med knappen **+** styrs olika funktioner.
- Med knappen **-** styrs olika funktioner.

i Info

Vid leveransen är endast visningsläget **SPEED/H** och **SPEED/ODO** aktiverat.

7.2 Aktivering och test

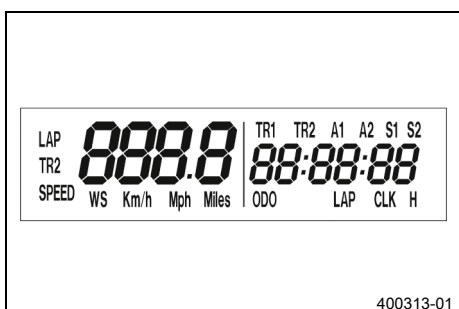

Aktivera kombinationsinstrument

Kombinationsinstrumentet aktiveras när en av knapparna trycks in eller när en impuls överförs från hjulvarvtalssensorn.

Displaytest

För kontrollen av displayens funktioner tänds alla displaysegment under en kort tid.

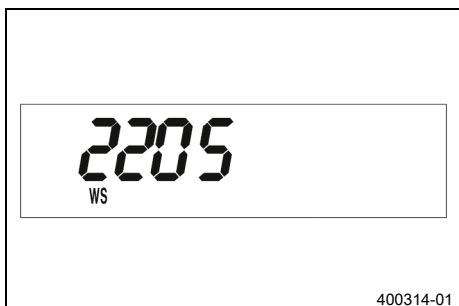

WS (wheel size)

Efter displayens funktionskontroll visas kortvarigt hjulens omkrets **WS** (wheel size).

i Info

Siffran 2205 motsvarar framhjulets omkrets 21" med standarddäck.

Därefter visas det senaste aktiva visningsläget på displayen.

7.3 Ställa in kilometer/engelsk mil

i Info

När man byter enhet raderas inte värdet **ODO** utan det räknas om till den nya enheten. Värdena **TR1**, **TR2**, **A1**, **A2** och **S1** raderas vid omställning.

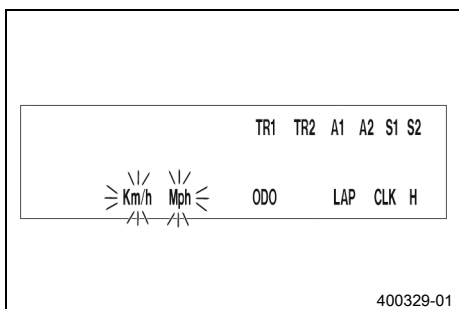

Krav

Motorcykeln står upp.

- Tryck på knappen **+** flera gånger tills **H** visas längst ned till höger på displayen.
- Tryck på knappen **+** i 2-3 sekunder.
 - ✓ Inställningsmenyn visas och de aktiva funktionerna kommer upp på displayen.
- Tryck flera gånger på knappen **+** tills **Km/h** / **Mph** blinkar.

Ställa in Km/h

- Tryck på knappen **+**.

Ställa in Mph

- Tryck på knappen **-**.

- Vänta 3–5 sekunder.
- ✓ Inställningarna sparas.

i Info
Om ingen knapp trycks ner inom 10–12 sekunder eller någon impuls kommer från hjulvarvtalssensorn, sparas inställningarna automatiskt och inställningsmenyn stängs.

7.4 Ställa in kombinationsinstrument

i Info
Vid leveransen är endast visningsläget **SPEED/H** och **SPEED/ODO** aktiverat.

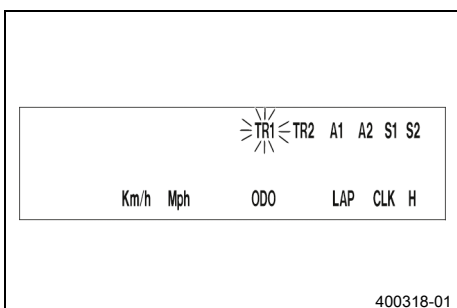

Krav

Motorcykeln står upp.

- Tryck på knappen **+** flera gånger tills **H** visas längst ned till höger på displayen.
- Tryck på knappen **+** i 2–3 sekunder.
- ✓ Inställningsmenyn visas och de aktiva funktionerna kommer upp på displayen.

i Info
Om ingen knapp trycks in under 10–12 sekunder sparas inställningarna automatiskt.
Om ingen knapp trycks in inom 20 sekunder eller någon impuls kommer från hjulvarvtalssensorn sparas inställningarna automatiskt och inställningsmenyn stängs.

- Tryck på knappen **+** flera gånger tills den önskade funktionen blinkar.
- ✓ Vald funktion blinkar.

Aktivera funktion

- Tryck på knappen **+**.
- ✓ Symbolen är kvar på displayen och nästa funktion visas på displayen.

Avaktivera funktion

- Tryck på knappen **-**.
- ✓ Symbolen försvinner från displayen och nästa funktion visas på displayen.

7.5 Ställa in tiden



Krav

Motorcykeln står upp.

- Tryck på knappen **+** flera gånger tills **CLK** visas längst ned till höger på displayen.
- Tryck på knappen **+** i 2–3 sekunder.
 - ✓ Timmarna blinkar.
- Ställ in timmar med knappen **+** eller knappen **-**.
- Vänta 3–5 sekunder.
 - ✓ Nästa segment blinkar och kan ställas in.
- Tryck på knappen **+** och knappen **-** för att ställa in följande segment på samma sätt som timmarna.

Info

Sekunderna kan endast ställas på noll. Om ingen knapp trycks ned inom 15–20 sekunder eller någon impuls kommer från hjulvarvtalssensorn, sparas inställningarna automatiskt och inställningsmenyn stängs.

7.6 Läsa av varvtiden



Info

Denna funktion kan användas endast när varvtiden har stoppats.

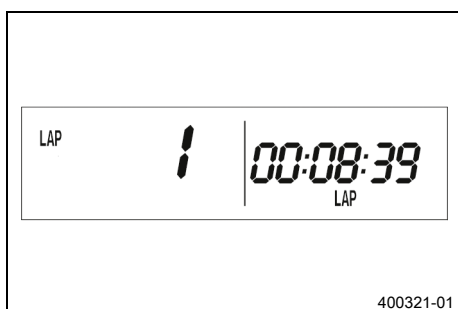

Krav

Motorcykeln står upp.

- Tryck på knappen **+** flera gånger tills **LAP** visas längst ned till höger på displayen.
- Tryck en gång på knappen **+**.
 - ✓ Till vänster på displayen visas **LAP 1**.
- Varv 1–10 kan hämtas med knappen **-**.
- Håll knappen **+** intryckt i 3–5 sekunder.
 - ✓ Varvtiderna raderas.
- Tryck en gång på knappen **+**.
 - ✓ Nästa visningsläge

Info

Kommer det en signal från hjulvarvtalssensorn återgår vänstra delen av displayen till läget **SPEED**.

7.7 Visningsläget SPEED (Hastighet)



- Tryck på knappen **+** flera gånger tills **SPEED** visas till vänster på displayen.

I visningsläget **SPEED** visas den aktuella hastigheten. Den aktuella hastigheten kan visas i **Km/h** eller i **Mph**.



Info

Ställ in beroende på det aktuella landet.

Kom det kommer en signal från framhjulet återgår vänstra delen av displayen till läget **SPEED** och den aktuella hastigheten visas.

7.8 Visningsläge SPEED/H (drifttimmar)



Krav

- Motorcykeln står upp.
- Tryck på knappen **+** flera gånger tills **H** visas längst ned till höger på displayen.

I visningsläget **H** visas hur många timmar motorn har körts. Driftidsmätaren sparar den totala körtiden.



Info

Tack vare driftidsräknaren vet du när service måste genomföras.

Om kombinationsinstrumentet står i visningsläget **H** vid start hoppar det automatiskt till visningsläget **ODO**.

Visningsläget **H** kan inte visas under körning.

Tryck på knappen + i 2–3 sekunder.	Displayen visar inställningsmenyn för funktioner.
Tryck en gång på knappen + .	Nästa visningsläge
Tryck på knappen – i 2–3 sekunder.	Ingen funktion
Tryck en gång på knappen – .	Ingen funktion

7.9 Inställningsmeny (setup)

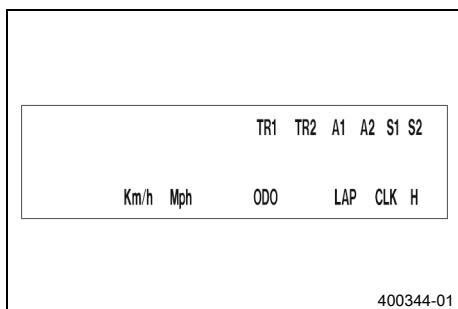

Krav

- Motorcykeln står upp.
- Tryck på knappen **+** flera gånger tills **H** visas längst ned till höger på displayen.
- Tryck på knappen **+** i 2–3 sekunder.

Inställningsmenyn visar de aktiverade funktionerna.

Info

Tryck på **+** flera gånger tills du kommer till önskad funktion.

Om ingen knapp trycks in på 20 sekunder sparas inställningarna automatiskt.

Tryck en gång på knappen + .	Aktiverar den blinkande funktionen och hoppar till nästa funktion
Tryck på knappen + i 2–3 sekunder.	Ingen funktion
Tryck en gång på knappen - .	Avaktiverar den blinkande funktionen och hoppar till nästa funktion
Tryck på knappen - i 2–3 sekunder.	Ingen funktion
Vänta 3–5 sekunder.	Hoppar till nästa funktion utan att ändra något
Vänta 10–12 sekunder.	Inställningsmenyn startar, sparas inställningarna och hoppar till H eller ODO .

7.10 Inställning av måttenhet

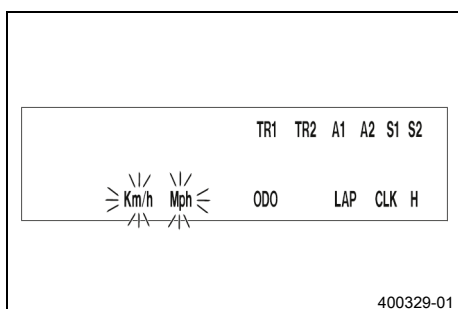

Krav

- Motorcykeln står upp.
- Tryck på knappen **+** flera gånger tills **H** visas längst ned till höger på displayen.
- Tryck på knappen **+** i 2–3 sekunder.
- Tryck flera gånger på knappen **+** tills **Km/h / Mph** blinkar.

I läget Måttenhet kan man byta måttenhet.

Info

Om ingen knapp trycks in under 5 sekunder sparas inställningarna automatiskt.

Tryck en gång på knappen + .	Gå till funktionen, aktiverar visning i Km/h
-------------------------------------	---

Tryck på knappen \oplus i 2–3 sekunder.	Ingen funktion
Tryck en gång på knappen \ominus .	Aktiverar visning i Mph
Tryck på knappen \ominus i 2–3 sekunder.	Ingen funktion
Vänta 3–5 sekunder.	Hoppar till nästa funktion, hoppar tillbaka till inställningsmenyn
Vänta 10–12 sekunder.	Sparar och stänger inställningsmenyn

7.11 Visningsläge SPEED/CLK (tid)



- Tryck på knappen \oplus flera gånger tills **CLK** visas längst ned till höger på displayen.

I visningsläget **CLK** visas vad klockan är.

Tryck på knappen \oplus i 2–3 sekunder.	Displayen visar klockans inställningsmeny.
Tryck en gång på knappen \oplus .	Nästa visningsläge
Tryck på knappen \ominus i 2–3 sekunder.	Ingen funktion
Tryck en gång på knappen \ominus .	Ingen funktion

7.12 Inställning av klockan



Krav

- Motorcykeln står upp.
- Tryck på knappen \oplus flera gånger tills **CLK** visas längst ned till höger på displayen.
- Tryck på knappen \oplus i 2–3 sekunder.

Tryck på knappen \oplus i 2–3 sekunder.	Ökar värdet
Tryck en gång på knappen \oplus .	Ökar värdet
Tryck på knappen \ominus i 2–3 sekunder.	Minskar värdet

Tryck en gång på knappen  .	Minskar värdet
Vänta 3–5 sekunder.	Hoppar till nästa värde
Vänta 10–12 sekunder.	Lämna menyn Setup

7.13 Visningsläge SPEED/LAP (varvtid)

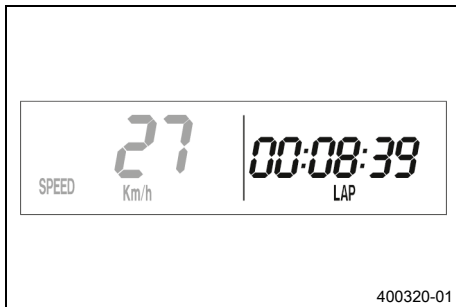

- Tryck på knappen  flera gånger tills **LAP** visas längst ned till höger på displayen.





I visningsläget **LAP** kan upp till 10 varvtider mätas med stoppuret.



Info

Om varvtiden fortsätter att gå när man har tryckt på knappen  är alla nio platserna upptagna.



Varv 10 måste stoppas med knappen .

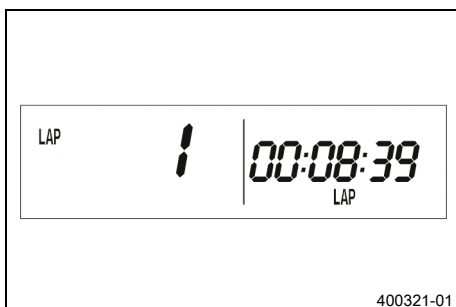

Tryck på knappen  i 2–3 sekunder.	Stoppuret och varvtiden återställs.
Tryck en gång på knappen  .	Nästa visningsläge
Tryck på knappen  i 2–3 sekunder.	Stannar klockan.
Tryck en gång på knappen  .	Startar klockan eller stoppar den pågående varvtiden, sparar den och stoppuret startar nästa varv.

7.14 Läsa av varvtiden



Krav

- Motorcykeln står upp.
- Tryck på knappen  flera gånger tills **LAP** visas längst ned till höger på displayen.
- Tryck en gång på knappen .

Tryck på knappen  i 2–3 sekunder.	Stoppuret och varvtiden återställs.
Tryck en gång på knappen  .	Välj varv 1–10
Tryck på knappen  i 2–3 sekunder.	Ingen funktion





Tryck en gång på knappen  .	Läs av nästa varvtid.
--	-----------------------

7.15 Visningsläge SPEED/ODO (Vägmätare)



- Tryck på knappen  flera gånger tills **ODO** visas längst ned till höger på displayen.

I visningsläget **ODO** visas den totala körsträckan.

Tryck på knappen  i 2–3 sekunder.	Ingen funktion
Tryck en gång på knappen  .	Nästa visningsläge
Tryck på knappen  i 2–3 sekunder.	Ingen funktion
Tryck en gång på knappen  .	Ingen funktion

7.16 Visningsläge SPEED/TR1 (Tripmaster 1)



- Tryck på knappen  flera gånger tills **TR1** visas längst upp till höger på displayen.





TR1 (Tripmaster 1) går alltid och mätaren går till 999,9.

Den kan användas för att mäta körsträckor på utflykter eller hur långt man kör mellan två tankningar.

TR1 är kopplad till **A1** (Snitthastighet 1) och **S1** (Stoppur 1).

Info

Om 999,9 överskrids återställs värdena **TR1**, **A1** och **S1** automatiskt till 0,0.

Tryck på knappen  i 2–3 sekunder.	Mätarna för TR1 , A1 och S1 ställs på 0,0.
Tryck en gång på knappen  .	Nästa visningsläge
Tryck på knappen  i 2–3 sekunder.	Ingen funktion
Tryck en gång på knappen  .	Ingen funktion

7.17 Visningsläge SPEED/TR2 (Tripmaster 2)

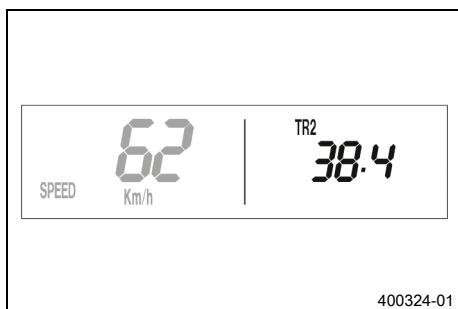

- Tryck på knappen **+** flera gånger tills **TR2** visas längst upp till höger på displayen.

TR2 (Tripmaster 2) går alltid och mätaren går till 999,9.

Tryck på knappen + i 2–3 sekunder.	tar bort värdena TR2 och A2 .
Tryck en gång på knappen + .	Nästa visningsläge
Tryck på knappen - i 2–3 sekunder.	minskar värdet TR2 .
Tryck en gång på knappen - .	minskar värdet TR2 .

7.18 Ställa in TR2 (Tripmaster 2)

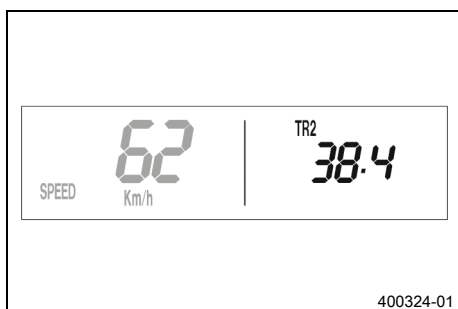

Krav

- Motorcykeln står upp.
- Tryck på knappen **+** flera gånger tills **TR2** visas längst upp till höger på displayen.
- Tryck på knappen **-** i 2–3 sekunder tills **TR2** blinkar.

Det visade värdet kan ställas in manuellt med knappen **+** och knappen **-**. Denna funktion är extra praktisk vid körning enligt roadbook.

Info

TR2-värdet kan även korrigeras manuellt med knapp **+** och knapp **-** under körning.

När 999,9 överskrids nollställs (0,0) värdet **TR2** automatiskt.

Tryck på knappen + i 2–3 sekunder.	ökar värdet TR2 .
Tryck en gång på knappen + .	ökar värdet TR2 .
Tryck på knappen - i 2–3 sekunder.	minskar värdet TR2 .
Tryck en gång på knappen - .	minskar värdet TR2 .
Vänta 10–12 sekunder.	Sparar och stänger inställningsmenyn.

7.19 Visningsläge SPEED/A1 (Snitthastighet 1)



- Tryck på knappen \oplus flera gånger tills **A1** visas längst upp till höger på displayen.

A1 (Snitthastighet 1) visar snitthastigheten beräknat utifrån värdena på **TR1** (Tripmaster 1) och **S1** (Stoppur 1).

Beräkningen av detta värde aktiveras med den första signalen från hjulvarvtalssensorn och upphör 3 sekunder efter den sista signalen.

Tryck på knappen \oplus i 2–3 sekunder.	Mätarna för TR1 , A1 och S1 ställs på 0,0.
Tryck en gång på knappen \oplus .	Nästa visningsläge
Tryck på knappen \ominus i 2–3 sekunder.	Ingen funktion
Tryck en gång på knappen \ominus .	Ingen funktion

7.20 Visningsläge SPEED/A2 (Snitthastighet 2)



- Tryck på knappen \oplus flera gånger tills **A2** visas längst upp till höger på displayen.

A2 (genomsnittshastighet 2) anger genomsnittshastigheten beräknad med hjälp av den aktuella hastigheten när stoppuret **S2** (stoppur 2) går.

Info
Det indikerade värdet kan avvika från den faktiska genomsnittshastigheten om **S2** inte stoppats efter körningen.

Tryck en gång på knappen \oplus .	Nästa visningsläge
Tryck på knappen \oplus i 2–3 sekunder.	Ingen funktion
Tryck på knappen \ominus i 2–3 sekunder.	Ingen funktion
Tryck en gång på knappen \ominus .	Ingen funktion

7.21 Visningsläge SPEED/S1 (Stoppur 1)



- Tryck på knappen \oplus flera gånger tills **S1** visas längst upp till höger på displayen.

S1 (Stoppur 1) visar körtiden utifrån **TR1** och fortsätter att gå när det kommer en signal från hjulvarvtalssensorn.

Beräkningen av detta värde startar med den första signalen från hjulvarvtalssensorn och upphör 3 sekunder efter den sista signalen.

Tryck på knappen \oplus i 2–3 sekunder.	Mätarna för TR1 , A1 och S1 ställs på 0,0.
Tryck en gång på knappen \oplus .	Nästa visningsläge
Tryck på knappen \ominus i 2–3 sekunder.	Ingen funktion
Tryck en gång på knappen \ominus .	Ingen funktion

7.22 Visningsläge SPEED/S2 (Stoppur 2)



- Tryck på knappen \oplus flera gånger tills **S2** visas längst upp till höger på displayen.

S2 (Stoppur 2) är ett manuellt stoppur.

Om **S2** går i bakgrunden blinkar **S2** på displayen.

Tryck på knappen \oplus i 2–3 sekunder.	Mätarna för S2 och A2 ställs på 0,0.
Tryck en gång på knappen \oplus .	Nästa visningsläge
Tryck på knappen \ominus i 2–3 sekunder.	Ingen funktion
Tryck en gång på knappen \ominus .	Startar eller stoppar S2 .

7.23 Funktionsöversikt

Display	Tryck på knappen \oplus i 2-3 sekunder.	Tryck en gång på knappen \oplus .	Tryck på knappen \ominus i 2-3 sekunder.	Tryck en gång på knappen \ominus .	Vänta 3-5 sekunder.	Vänta 10-12 sekunder.
Visningsläge SPEED/H (drifttimmar)	Displayen visar inställningsmenyn för funktioner.	Nästa visningsläge	Ingen funktion	Ingen funktion		
Inställningsmeny (setup)	Ingen funktion	Aktiverar den blinkande funktionen och hoppar till nästa funktion	Ingen funktion	Avaktiverar den blinkande funktionen och hoppar till nästa funktion	Hoppar till nästa funktion utan att ändra något	Inställningsmenyn startar, sparar inställningarna och hoppar till H eller ODO .
Inställning av måttenhet	Ingen funktion	Gå till funktionen, aktiverar visning i Km/h	Ingen funktion	Aktiverar visning i Mph	Hoppar till nästa funktion, hoppar tillbaka till inställningsmenyn	Sparar och stänger inställningsmenyn
Visningsläge SPEED/CLK (tid)	Displayen visar klockans inställningsmeny.	Nästa visningsläge	Ingen funktion	Ingen funktion		
Inställning av klockan	Ökar värdet	Ökar värdet	Minskar värdet	Minskar värdet	Hoppar till nästa värde	Lämna menyn Setup
Visningsläge SPEED/LAP (varvtid)	Stoppuret och varvtiden återställs.	Nästa visningsläge	Stannar klockan.	Startar klockan eller stoppar den pågående varvtiden, sparar den och stoppuret startar nästa varv.		
Läsa av varvtiden	Stoppuret och varvtiden återställs.	Välj varv 1-10	Ingen funktion	Läs av nästa varvtid.		
Visningsläge SPEED/ODO (Vägmätare)	Ingen funktion	Nästa visningsläge	Ingen funktion	Ingen funktion		
Visningsläge SPEED/TR1 (Tripmaster 1)	Mätarna för TR1 , A1 och S1 ställs på 0,0.	Nästa visningsläge	Ingen funktion	Ingen funktion		
Visningsläge SPEED/TR2 (Tripmaster 2)	tar bort värdena TR2 och A2 .	Nästa visningsläge	minskar värdet TR2 .	minskar värdet TR2 .		
Ställa in TR2 (Tripmaster 2)	ökar värdet TR2 .	ökar värdet TR2 .	minskar värdet TR2 .	minskar värdet TR2 .		Sparar och stänger inställningsmenyn.

7 KOMBINATIONSTRUMENT

Display	Tryck på knappen \oplus i 2–3 sekunder.	Tryck en gång på knappen \oplus .	Tryck på knappen \ominus i 2–3 sekunder.	Tryck en gång på knappen \ominus .	Vänta 3–5 sekunder.	Vänta 10–12 sekunder.
Visningsläge SPEED/A1 (Snitthastighet 1)	Mätarna för TR1 , A1 och S1 ställs på 0,0.	Nästa visningsläge	Ingen funktion	Ingen funktion		
Visningsläge SPEED/A2 (Snitthastighet 2)	Ingen funktion	Nästa visningsläge	Ingen funktion	Ingen funktion		
Visningsläge SPEED/S1 (Stoppur 1)	Mätarna för TR1 , A1 och S1 ställs på 0,0.	Nästa visningsläge	Ingen funktion	Ingen funktion		
Visningsläge SPEED/S2 (Stoppur 2)	Mätarna för S2 och A2 ställs på 0,0.	Nästa visningsläge	Ingen funktion	Startar eller stoppar S2 .		

7.24 Översikt över villkor och aktiverbarhet

Display	Motorcykeln står upp.	Meny aktiverbar
Visningsläge SPEED/H (drifttimmar)	•	
Inställningsmeny (setup)	•	
Inställning av måttenhet	•	
Inställning av klockan	•	
Visningsläge SPEED/LAP (varvtid)		•
Läsa av varvtiden	•	
Visningsläge SPEED/TR1 (Tripmaster 1)		•
Visningsläge SPEED/TR2 (Tripmaster 2)		•
Ställa in TR2 (Tripmaster 2)	•	
Visningsläge SPEED/A1 (Snitthastighet 1)		•
Visningsläge SPEED/A2 (Snitthastighet 2)		•
Visningsläge SPEED/S1 (Stoppur 1)		•
Visningsläge SPEED/S2 (Stoppur 2)		•

8.1 Anvisningar för första idrifttagningen



Fara

Risk för olyckor En oskicklig förare utgör en risk för sig själv och andra.

- Använd inte fordonet om din trafikskicklighet har påverkats av alkohol, droger eller läkemedel.
- Använd inte fordonet om din fysiska eller psykiska kapacitet är otillräcklig.



Varning

Risk för personskador Att köra utan eller med bristfällig skyddsutrustning innebär en ökad säkerhetsrisk.

- Bär lämplig skyddsutrustning som hjälm, stövlar, handskar samt byxor och jacka med skydd vid all körning.
- Använd alltid skyddsutrustning i felfritt skick som uppfyller de lagstadgade kraven.



Varning

Risk för omkullkörning Vid olika däckprofiler på fram- och bakhjulet påverkas köregenskaperna.

Vid olika däckprofiler kan kontrollen över fordonet försvåras avsevärt.

- Säkerställ att däcken på fram- och bakhjulet har likartade profilmönster.



Varning

Risk för olyckor En oanpassad körstil påverkar köregenskaperna.

- Kör inte snabbare än vad som är lämpligt med avseende på körbanan och ditt eget kunnande.



Varning

Risk för olyckor Fordonet är inte avsett för att ta med en passagerare.

- Ta aldrig med passagerare.



Varning

Olycksrisk Bromssystemet slutar fungera vid överhettning.

Om fotbromspedalen inte släpps nöts bromsbeläggen ner permanent.

- Ta bort foten från fotbromspedalen när du inte vill bromsa fordonet.



Varning

Risk för olyckor Totalvikt och axellaster påverkar köregenskaperna.

- Överskrid varken den max. tillåtna totalvikten eller axellasterna.



Varning

Risk för personskador Obehöriga personer kan ha brister i kunskaper om fordonet.

- Lämna aldrig fordonet obevakat när motorn är igång.
- Säkra fordonet så att obehöriga inte kan använda det.



Info

Tänk på att andra människor känner sig besvärade av överdrivet buller när du använder din motorcykel.

- Kontrollera att en auktoriserad KTM-verkstad har utfört de inspektionsarbeten som måste göras före försäljningen.
 - ✓ Leveransdokumentet överlämnas till dig tillsammans med fordonet.
- Läs hela bruksanvisningen innan du gör din första åktur med motorcykeln.
- Lär känna manöveranordningarna.
- Ställ in kopplingshandtagets utgångsläge. (📖 s 90)

- Ställ in bromshandtagets utgångsläge.
- Ställ in fotbromspedalens utgångsläge. 📖 (s 100)
- Ställ in växelspakens utgångsläge. 📖 (s 132)
- Testa att manövrera motorcykeln på ett lämpligt underlag innan du påbörjar mer krävande körning.

i Info

I terräng bör man helst vara tillsammans med en annan person som kör sitt eget fordon så att man kan hjälpa varandra.

- Försök även att köra så långsamt som möjligt och att åka stående för att få bättre känsla för motorcykeln.
- Kör inte i terräng som kräver mer kunskap och erfarenhet än du själv har.
- Håll fast i styret med båda händerna när du kör och låt fötterna vila på fotpinnarna.
- Om packning ska tas med: se till att fästa packningen så nära fordonets mitt som möjligt och att fördela packningens vikt jämnt mellan framhjulet och bakhjulet.

i Info

Motorcyklar är känsliga för förändringar av viktfördelningen.

- Överskrid inte den högsta tillåtna totalvikten eller de högsta tillåtna axellasterna.

Specifikation

Maximal tillåten totalvikt	335 kg
Högsta tillåtna axellast fram	145 kg
Maximal tillåten axellast bak	190 kg

- Kontrollera ekrarnas spänning. 📖 (s 111)

i Info

Ekerspänningen måste kontrolleras efter en halvtimmes körning.

- Kör in motorn. 📖 (s 38)

8.2 Köra in motorn

- Under inkörningstiden får de angivna värdena för motorvarvtal och motoreffekt inte överskridas.

Specifikation

Max motorvarvtal	
under första drifttimmen	7 000 v/min
Max motoreffekt	
under de första 3 driftstimmarna	≤ 75 %

- Undvik att köra med fullt gaspådrag!

8.3 Starteffekt från litiumjonbatterier vid låga temperaturer

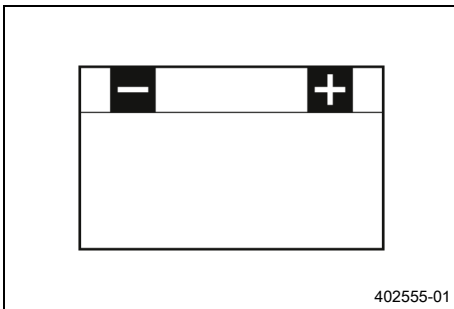

Litiumjonbatterier är betydligt lättare än blybatterier, har lägre självurladdning och har en högre starteffekt vid temperaturer på över 6 °C (43 °F).

Flera startförsök kan krävas. Tryck på startknappen och håll den intryckt i 5 sekunder och vänta 15 sekunder mellan startförsöken. Vänta i 30 sekunder vid låga temperaturer. Pauserna behövs för att kunna fördela värmen som uppstått i litiumjonbatteriet och för att förhindra skador på litiumjonbatteriet.

Starteffekten ökar ju varmare batteriet blir.

Kontrollera att litiumjonbatteriet alltid är laddat så att det finns tillräckligt mycket reserv för den första starten vid låga temperaturer. Starta inte om efter sex misslyckade startförsök utan kontrollera om fordonet har andra fel.

8.4 Förbereda fordonet på svåra körförhållanden

Info

Om fordonet används under svåra förhållanden, t.ex. i sand, på våta och leriga sträckor eller i terräng, kan det leda till att vissa komponenter utsätts för ökat slitage. Detta gäller främst drivlinan, bromssystemet och fjädringen. Därför kan man behöva kontrollera och ev. byta ut dessa delar redan innan underhållsintervallet har gått ut.

- Rengör luftfiltret och luftfilterboxen. 📖 (s 76)

Info

Kontrollera luftfiltret ca var 30:e minut.

- Kontrollera att stickkontaktarna sitter ordentligt och inte är fuktiga och korroderade.
 - » Om de är fuktiga, korroderade eller skadade:
 - Gör rent och torka kontaktarna, byt ut dem vid behov.

Svåra körförhållanden är:

- Körning i torr sand. 📖 (s 39)
- Körning i våt sand. 📖 (s 40)
- Körning på våta och leriga sträckor. 📖 (s 41)
- Körning vid höga temperaturer eller långsam körning. 📖 (s 41)
- Körning vid låga temperatur eller snö. 📖 (s 41)



8.5 Förbereda fordonet inför körning i torr sand



- Montera luftfiltrets dammskydd.

Luftfiltrets dammskydd (79006920000)

Info

Se monteringsanvisningen för KTM PowerParts.



- Montera luftfiltrets sandskydd.

Luftfiltrets sandskydd (79006922000)



Info

Se monteringsanvisningen för **KTM PowerParts**.



- Rengör kedjan.

Kedjerengöringsmedel (📖 s 158)

- Montera bakdrevet av stål.
- Smörj kedjan.

Universal-oljespray (📖 s 159)

- Rengör kylarens lameller.
- Räta försiktigt ut böjda kylarlameller.

8.6 Förbereda fordonet inför körning i våt sand



- Montera luftfiltrets vattenskydd.

Luftfiltrets vattenskydd (79006921000)



Info

Se monteringsanvisningen för **KTM PowerParts**.



- Rengör kedjan.

Kedjerengöringsmedel (📖 s 158)

- Montera bakdrevet av stål.
- Smörj kedjan.

Universal-oljespray (📖 s 159)

- Rengör kylarens lameller.
- Räta försiktigt ut böjda kylarlameller.

8.7 Förbereda fordonet inför körning på våta och leriga sträckor



- Montera luftfiltrets vattenskydd.

Luftfiltrets vattenskydd (79006921000)



Info

Se monteringsanvisningen för **KTM PowerParts**.



- Montera bakdrevet av stål.
- Rengör motorcykeln. (📖 s 138)
- Räta försiktigt ut böjda kylarlameller.

8.8 Förbereda fordonet för höga temperaturer eller långsam körning



- Anpassa sekundärväxlingen till sträckan.



Info

Motoroljan blir snabbt varm om man ofta måste dra i kopplingen p.g.a. för lång sekundärväxling.

- Rengör kedjan.

Kedjerengöringsmedel (📖 s 158)

- Rengör kylarens lameller.
- Räta försiktigt ut böjda kylarlameller.
- Kontrollera kylvätskenivån. (📖 s 123)

8.9 Förbereda fordonet för låga temperaturer eller snö



- Montera luftfiltrets vattenskydd.

Luftfiltrets vattenskydd (79006921000)



Info

Se monteringsanvisningen för **KTM PowerParts**.

9.1 kontroll- och skötselarbeten inför varje idrifttagande

i Info

Kontrollera alltid fordonet samt dess driftsäkerhet innan du påbörjar en körning. Fordonet måste vara i tekniskt felfritt skick när det körs.

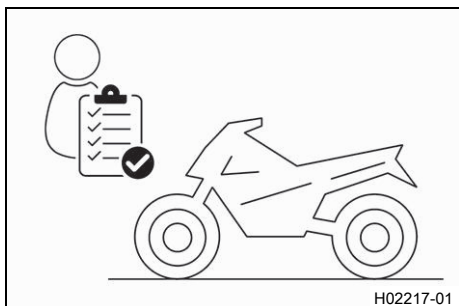

- Kontrollera motoroljenivån. (📖 s 134)
- Kontrollera elsystemet.
- Kontrollera bromsvätskenivån i frambromsen. (📖 s 95)
- Kontrollera bromsvätskenivån i bakbromsen. (📖 s 101)
- Kontrollera frambromsens bromsbelägg och bromsbeläggs-skydd. (📖 s 97)
- Kontrollera bakbromsens bromsbelägg och bromsbeläggs-skydd. (📖 s 103)
- Kontrollera att bromssystemet fungerar korrekt.
- Kontrollera kylvätskenivån. (📖 s 123)
- Kontrollera kedjans nedsmutsning. (📖 s 83)
- Kontrollera kedja, bakdrev, framdrev och kedjestyrare. (📖 s 86)
- Kontrollera kedjespänningen. (📖 s 84)
- Kontrollera däckens skick. (📖 s 110)
- Kontrollera däcktrycket. (📖 s 110)
- Kontrollera ekrarnas spänning. (📖 s 111)

i Info

Ekerspänningen måste kontrolleras regelbundet, eftersom körsäkerheten försämras kraftigt vid felaktig ekerspänning.

- Rengör gaffelbenens dammtätningar. (📖 s 62)
- Avlufta gaffelbenen. (📖 s 61)
- Kontrollera luftfiltret.
- Kontrollera att alla manöveranordningar är korrekt inställda och inte kärvar.
- Kontrollera med jämna mellanrum att alla skruvar, muttrar och slangklämmor är fast åtdragna.
- Kontrollera bränslenivån.

9.2 Starta fordonet



Fara

Risk för förgiftning Avgaser är giftiga och kan leda till medvetslöshet och dödsfall.

- Säkerställ alltid tillfredsställande ventilation när motorn är igång.
- Använd en lämplig avgasutsugning när du ska starta eller köra motorn i ett slutet utrymme.

Obs!

Motorskada Höga varvtal vid kall motor minskar motorns livslängd.

- Värm alltid upp motorn på lågt varvtal.

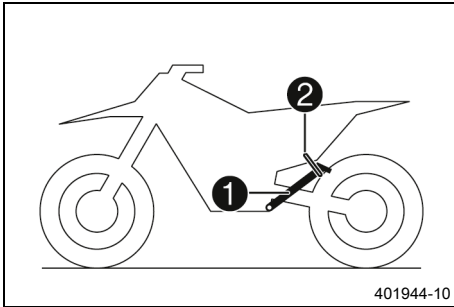



- Ta ner motorcykeln från sidostödet **1** och fixera sidostödet med gummihållaren **2**.
- Lägg i växellådans friläge.

Villkor

Omgivningstemperatur: < 20 °C

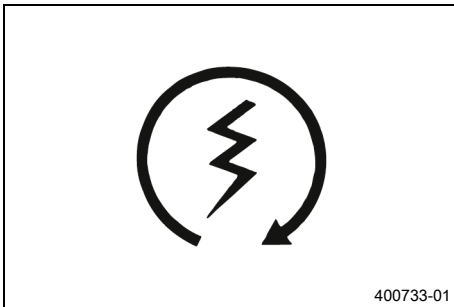
- Tryck in kallstartknappen till stoppläget.



- Tryck på startknappen .



Info

Tryck in startknappen i max. 5 sekunder. Vänta 30 sekunder innan nästa startförsök görs.

Vid temperaturer under 6 °C (43 °F) kan flera startförsök krävas för att värma litiumjonbatteriet och öka starteffekten.

Kontrolllampan för funktionsfel lyser under startförloppet.

9.3 Aktivera traktionskontroll



Se upp

Försäkring och fordonstillstånd kan sluta att gälla Om kombinationsbrytaren är monterad upphör ett ev. tillstånd för fordonet om att färdas på allmän väg att gälla.

- Kör fordonet endast på avspärrade vägar utanför det allmänna vägnätet om kombinationsbrytaren är monterad.



Info

Traktionskontrollen reducerar överdrivet hjulspinn på bakhjulet till förmån för bättre kontroll och framdrivning, framför allt under våta förhållanden.

Om traktionskontrollen är avstängd kan bakhjulet spinna ännu mer vid kraftig acceleration eller vid dåligt grepp på vägbanan.

Traktionskontrollen kan även slås av och på under körning.

Den senast valda inställningen är åter aktiv efter förnyad start.



- Tryck på TC-knappen **1** för att slå av eller på traktionskontrollen.

Specifikation

Motorvarvtal	≤ 4 000 v/min
--------------	---------------

- ✓ Lysdioden TC tänds när traktionskontrollen är aktiverad.

9.4 Börja köra

i Info

Under körningen måste sidostödet vara uppfällt och fixerat med gummihållaren.

- Dra i kopplingshandtaget, lägg i 1:ans växel, släpp kopplingshandtaget långsamt och gasa samtidigt försiktigt.

9.5 Quickshifter (Alla EXC-F SIX DAYS-modeller)

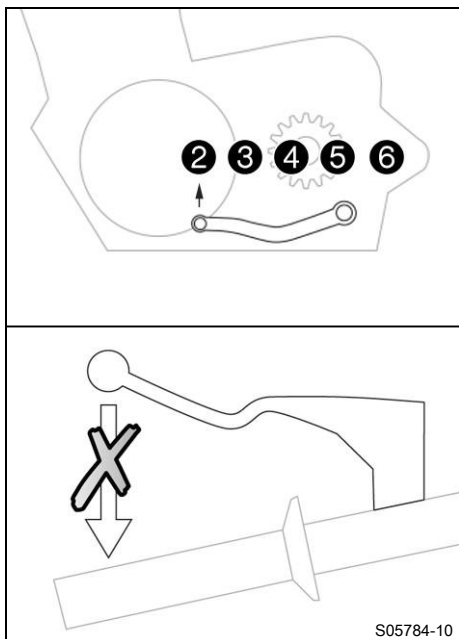

När Quickshifter är aktiverad kan man växla upp utan att trycka in kopplingen.

i Info

Quickshifter är inte aktiverad när du växlar upp från 1:ans till 2:ans växel, utan måste aktiveras när du växlar upp med kopplingshandtaget.

Även när Quickshifter är aktiverad måste man dra in kopplingshandtaget för att växla ned.

Eftersom man inte behöver släppa på gashandtaget kan man växla utan avbrott.

Via växelaxelns positionen kan Quickshifter identifiera om en annan växel ska läggas i. Om så är fallet skickas en signal om detta till motorstyrningen.

När Quickshifter är avstängd måste man använda kopplingen som vanligt vid varje växling.

9.6 Aktivera Quickshifter (Alla EXC-F SIX DAYS-modeller)



- Tryck på QS-knappen **1** för att slå av eller på Quickshifter.
✓ QS-kontrolllampan lyser när Quickshifter är aktiverad.

i Info

Quickshifter är inte aktiverad när du växlar upp från 1:ans till 2:ans växel, utan måste aktiveras när du växlar upp med kopplingshandtaget.

Även när Quickshifter är aktiverad måste man dra in kopplingshandtaget för att växla ned.

9.7 Växla, köra



Varning

Risk för olyckor Nedväxling vid högt motorvarvtal blockerar bakhjulet och överbelastar motorn.

- Växla inte tillbaka till en lägre växel vid högt motorvarvtal.



Info

Om ovanliga ljud hörs vid körning måste du omedelbart stanna. Stäng av motorn och kontakta en auktoriserad KTM-verkstad.

1:ans växel är start- och lågväxeln.

- När situationen (uppförsbacke, körsituation etc) tillåter det kan du lägga i en högre växel. Lätta på gashandtaget, dra samtidigt i kopplingshandtaget, lägg i nästa växel, släpp kopplingshandtaget och gasa.
- När högsta möjliga hastighet har uppnåtts genom fullt gaspådrag, släpp gashandtaget något till $\frac{3}{4}$ gaspådrag. Hastigheten sjunker knappt, medan bränsleförbrukningen minskar avsevärt.
- Kör inte med mer gas än vad motorn kan utnyttja. Plötsligt gaspådrag i handtaget ökar bränsleförbrukningen.
- För nedväxling måste du bromsa samtidigt som du lättar på gasen.
- Dra i kopplingshandtaget och lägg i nästa lägre växel. Släpp kopplingshandtaget långsamt och gasa eller upprepa växlingen.
- Stäng av motorn i stället för att köra resp. stå längre tid på tomgångsvarvtal.

Specifikation

≥ 2 min

- Undvik upprepade och långa slirningar med kopplingen. Då kopplingen slirar hettas motoroljan, motorn och kylsystemet upp.
- Kör hellre med lågt varvtal istället för högt varvtal och slirande koppling.



9.8 Bromsa in



Varning

Risk för olyckor Vid alltför kraftig inbromsning blockeras hjulen.

- Bromsa i enlighet med körsituationen och vägförhållandena.



Varning

Risk för olyckor En instabil tryckpunkt i fram- eller bakbromsen försämrar bromskraften.

- Kontrollera bromssystemet och återuppta inte körningen förrän problemet har åtgärdats. (Din auktoriserade KTM-verkstad hjälper gärna till.)



Varning

Risk för olyckor Väta och smuts påverkar bromssystemet.

- Bromsa försiktigt flera gånger för att torka bromsbeläggen och bromsskivorna och befria dem från smuts.

- På sandigt, vått eller halt underlag bör framför allt bakbromsen användas.
- Bromsningen bör alltid ha avslutats innan du kör in i en kurva. Lägg i en lägre växel, beroende på hastigheten.
- Använd motorbromsverkan vid körning i längre nedförsbackar. Växla ner en eller två växlar, men se till att motorn inte går på för högt varvtal. På så sätt behöver du bromsa mindre och bromssystemet överhettas inte.



9.9 Stanna, parkera



Varning

Risk för personsador Obehöriga personer kan ha brister i kunskaper om fordonet.

- Lämna aldrig fordonet obevakat när motorn är igång.
- Säkra fordonet så att obehöriga inte kan använda det.



Varning

Risk för brännskador Vissa fordonsdelar blir varma när fordonet är i drift.

- Vidrör inga delar som avgassystem, kylare, motor, stötdämpare eller bromssystem innan de svalnat av.
- Låt fordonsdelarna svalna innan arbetet påbörjas.

Obs!

Brandrisk Varma fordonsdelar utgör en brand- och explosionsrisk.

- Parkera inte fordonet i närheten av lättantändliga eller explosiva material.
- Låt fordonet svalna innan du täcker över det.

Obs!

Materialsador Fordonet skadas om det parkeras på ett felaktigt sätt.

Om fordonet rullar iväg eller ramlar omkull kan allvarliga skador uppstå.

Komponenterna som används när man parkerar fordonet är utformade endast för fordonets vikt.

- Parkera fordonet på fast och jämn mark.
- Se till att ingen person sätter sig på fordonet när fordonet är parkerat på ett stöd.

- Bromsa in motorcykeln.
- Lägg i växellådans friläge.
- Tryck på avstängningsknappen  när motorn går på tomgångsvarvtal tills motorn stannar.
- Parkera motorcykeln på fast mark.

9.10 Transport

Obs!

Materialsador Fordonet skadas om det parkeras på ett felaktigt sätt.

Om fordonet rullar iväg eller ramlar omkull kan allvarliga skador uppstå.

Komponenterna som används när man parkerar fordonet är utformade endast för fordonets vikt.

- Parkera fordonet på fast och jämn mark.
- Se till att ingen person sätter sig på fordonet när fordonet är parkerat på ett stöd.

Obs!

Brandrisk Varma fordonsdelar utgör en brand- och explosionsrisk.

- Parkera inte fordonet i närheten av lättantändliga eller explosiva material.
- Låt fordonet svalna innan du täcker över det.

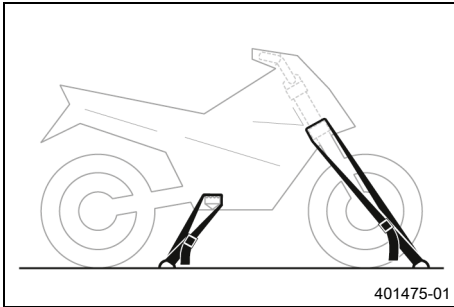

- Stäng av motorn.
- Fixera motorcykeln med spännband eller andra lämpliga fästtanordningar så att den inte kan ramla omkull eller rulla iväg.

9.11 Fylla på bränsle



Fara

Brandrisk Bränslet är lättantändligt.

Bränslet i bränsletanken expanderar vid uppvärmning och kan tränga ut vid överfyllning.

- Tankka inte fordonet i närheten av öppen eld eller brinnande cigaretter.
- Stäng av motorn när du tankar bränsle.
- Säkerställ att inget bränsle spills ut, framför allt inte på varma delar av fordonet.
- Torka omedelbart upp utspillt bränsle.
- Följ anvisningarna avseende bränsletankning.



Varning

Risk för förgiftning Bränsle är hälsovådligt.

- Låt inte bränsle hamna på huden, i ögonen eller på kläderna.
- Uppsök omedelbart läkare om bränsle har svalts.
- Andas inte in bränsleångor.
- Vid hudkontakt spolas det drabbade stället omedelbart av med mycket vatten.
- Spola ögonen grundligt med vatten och uppsök omedelbart läkare om bränsle har hamnat i ögonen.
- Byt om ifall du får bränsle på kläderna.

Obs!

Materialskador Vid undermålig bränslekvalitet sätts bränslefiltret igen i förtid.

I vissa länder och regioner är den tillgängliga bränslekvaliteten och -renheten otillräcklig under vissa omständigheter. Detta leder till problem i bränslesystemet.

- Tankka endast rent bränsle som uppfyller angiven standard. (Din auktoriserade KTM-verkstad hjälper gärna till.)



Obs!

Risker för miljön Icke fackmässig hantering av bränsle innebär risk för miljöskador.

- Låt inte bränslet hamna i grundvattnet, marken eller avloppssystemet.

- Stäng av motorn.
- Öppna tanklocket. (📖 s 19)

9 KÖRANVISNING

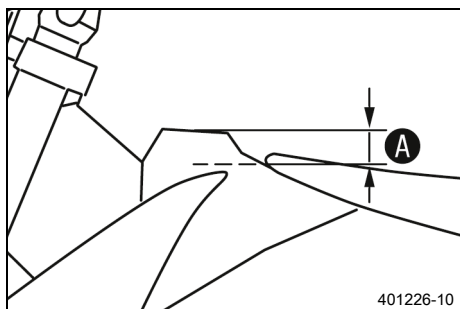

- Fyll bränsletanken maximalt till måttet **A**.

Specifikation

Mått A	35 mm
---------------	-------

Volym bränsletank, totalt ca	8,5 l	Blyfri bensin (ROZ 95) (📖 s 156)
------------------------------	-------	----------------------------------

- Stäng tanklocket. (📖 s 20)

10.1 Extra information

Alla påföljande arbeten som uppstår genom servicearbeten kräver en separat order och beräknas separat. Beroende på lokala körförhållanden kan andra serviceintervall gälla i ditt land. Vissa serviceintervall och vad dessa omfattar kan ändra sig beroende på teknisk vidareutveckling. Det senaste gällande serviceschemat finns alltid i KTM Dealer.net. Din auktoriserade KTM-återförsäljare hjälper gärna till.

10.2 Serviceschema

	var 24:e månad				
	var 90:e drifttimme				
	var 45:e drifttimme				
	var 15:e drifttimme				
	efter 1 drifttimme				
Läs av felminnet med KTM-diagnosverktyget. 🛠️	○	●	●	●	●
Programmera växelavkänningsgivaren. 🛠️		●	●	●	
Kontrollera elsystemets funktion.	○	●	●	●	
Kontrollera och ladda 12 V-batteriet. 🛠️		●	●	●	●
Kontrollera frambromsens bromsbelägg och bromsbeläggsskydd. (📖 s 97)		●	●	●	●
Kontrollera bakbromsens bromsbelägg och bromsbeläggsskydd. (📖 s 103)		●	●	●	●
Kontrollera bromsskivorna. (📖 s 94)		●	●	●	●
Kontrollera att bromskablarna är täta och oskadade.		●	●	●	●
Kontrollera bromsvätskenivån i frambromsen. (📖 s 95)		●	●		
Byt frambromsens bromsvätska. 🛠️				●	●
Kontrollera bromsvätskenivån i bakbromsen. (📖 s 101)		●	●		
Byt bakbromsens bromsvätska. 🛠️				●	●
Kontrollera/åtgärda hydraulkopplingens vätskenivå. (📖 s 91)			●		
Byt vätska i hydraulkopplingen. 🛠️ (📖 s 92)				●	●
Kontrollera bromshandtagets spel. (📖 s 94)	○	●	●	●	●
Kontrollera fotbromspedalens spel. (📖 s 99)		●	●	●	●
Kontrollera tomgångsvarvtalet. 🛠️	○	●	●	●	●
Byt motorolja och oljefilter, rengör oljesilarna. 🛠️ (📖 s 134)	○	●	●	●	●
Kontrollera att alla slangar (t.ex. bränsle-, kyl-, avluftnings- och dräneringsslangar) och hylsor är sprickfria, täta och att de har dragits rätt. 🛠️	○	●	●	●	●
Kontrollera att kablarna inte är skadade eller vikta. 🛠️		●	●	●	●
Kontrollera att vajrarna inte är skadade eller vikta. Kontrollera även vajrarnas inställning.		●	●	●	
Kontrollera ramen. 🛠️ (📖 s 88)		●	●	●	
Kontrollera svingen. 🛠️ (📖 s 88)		●	●	●	
Kontrollera baksvinglagrets spel. 🛠️			●	●	
Kontrollera spelet hos fjäderbenets styrspindel. 🛠️			●	●	
Kontrollera däckens skick. (📖 s 110)		●	●	●	●
Kontrollera däcktrycket. (📖 s 110)		●	●	●	●
Kontrollera hjullagrets spel. 🛠️		●	●	●	
Kontrollera hjulnaven. 🛠️		●	●	●	
Kontrollera fälgslaget. 🛠️	○	●	●	●	
Kontrollera ekrarnas spänning. (📖 s 111)	○	●	●	●	

	var 24:e månad				
	var 90:e drifttimme				
	var 45:e drifttimme				
	var 15:e drifttimme				
	efter 1 drifttimme				
Kontrollera kedja, bakdrev, framdrev och kedjestyraryre. (📖 s 86)	○	●	●	●	●
Kontrollera kedjespänningen. (📖 s 84)	○	●	●	●	●
Smörj alla rörliga delar (t.ex. sidostöd, handtag och kedja) och kontrollera att de går lätt. 🛠️	○	●	●	●	●
Kontrollera ventilspelet. 🛠️	○	●	●	●	●
Byt bränslefiltret. 🛠️				●	●
Kontrollera kopplingen. 🛠️			●	●	●
Rengör luftfiltret och luftfilterboxen. 🛠️ (📖 s 76)		●	●	●	●
Kontrollera tratten i sugmanschetten i luftfilterboxen. 🛠️ (Alla EXC-F-modeller, Alla 450-modeller)		●	●	●	●
Kontrollera inloppsmembranet i airboxgummit. 🛠️ (XW-F)			●	●	●
Byt slutdämparens glasfibergarnstoppning. 🛠️ (📖 s 79)			●	●	●
Utför service på gafflarna. 🛠️			●	●	●
Genomför fjäderbensservice. 🛠️			●	●	●
Kontrollera att alla skruvar, muttrar och slangklämmor är ordentligt åtdragna. 🛠️	○	●	●	●	●
Byt ut bränslesilen. 🛠️ (📖 s 133)	○	●	●	●	●
Kontrollera bränsletrycket. 🛠️	○	●	●	●	●
Kontrollera frostskyddet och kylvätskenivån. (📖 s 122)			●	●	●
Kontrollera kylvätskenivån. (📖 s 123)	○	●			
Byt kylvätska. (📖 s 125)					●
Kontrollera kylarfläktens funktion. 🛠️	○	●	●	●	●
Kontrollera spelet i styrhuvudets lager. (📖 s 68)	○	●			
Smörj styrhuvudets lager. 🛠️ (📖 s 69)			●	●	●
Kontrollera strålkastarinställningen. (📖 s 119)		●	●	●	●
Rengör Spark Arrestor. (XW-F) 🛠️ (📖 s 78)				●	●
Genomför motorservice, inklusive demontering och montering av motorn. (Byt tändstift och tändstiftskabelsko. Byt kolven. Kontrollera/mät cylindern. Kontrollera topplocket. Byt ut ventiler, ventilfjädrar, ventilfjäderbrickor och ventilfjäderstöd. Kontrollera kamaxel, vipparm och vipparmsaxlar. Byt vevstake, vevstakslager och vevtapp. Kontrollera växellådan och växlingen. Kontrollera oljetryckreglerventilen. Byt sugpumpen. Kontrollera tryckpumpen och smörjsystemet. Kontrollera kamkedjan. Byt ut kamkedjan. Byt alla motorlager och alla tätningar. Byt frihjulet.) 🛠️				●	●
Slutkontroll: Kontrollera fordonets trafiksäkerhet och provkör fordonet. 🛠️	○	●	●	●	●
Läs av felminnet med KTM-diagnosverktyget efter provkörningen. 🛠️	○	●	●	●	●
Gör en serviceanteckning i KTM Dealer.net . 🛠️	○	●	●	●	●

- engångsintervall
- återkommande intervall

11.1 Kontrollera chassits grundinställning i förhållande till aktuell förarvikt

i Info

Börja grundinställningen med att ställa in fjäderbenen och ställ därefter in gaffeln.

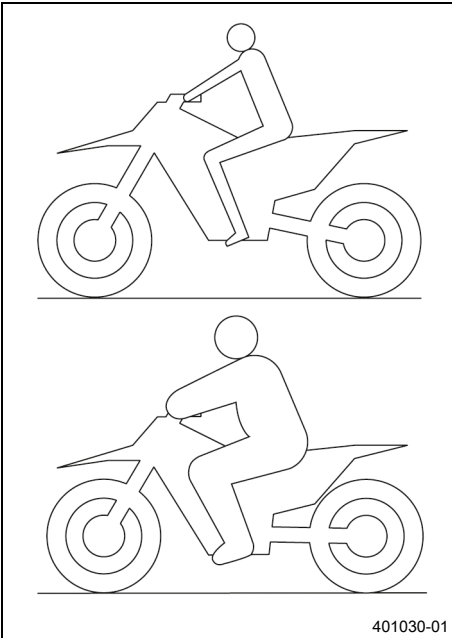

- För att uppnå optimala köregenskaper samt för att undvika skador på gaffel, fjäderben, sving och ram måste fjädringskomponenterna anpassas efter förarens vikt.
- Vid leverans är KTM offroad-motorcyklar inställda på standardförarvikt (med komplett skyddsutrustning).

Specifikation

Standard förarvikt	75 ... 85 kg
--------------------	--------------

- Om föraren väger mer eller mindre än standardvikten måste fjäderkomponenternas grundinställning anpassas.
- Mindre viktavvikelser kan kompenseras genom ändring av fjäderns förspänning. Vid större avvikelser ska lämpliga fjädrar monteras.



11.2 Kompressionsdämpning fjäderben

Fjäderbenets kompressionsdämpning är uppdelad i två områden, highspeed och lowspeed.

Highspeed och lowspeed gäller bakhjulets kompressionshastighet och inte körhastigheten.

Highspeed-inställningen av kompressionsdämpningen är exempelvis verksam vid landning efter ett hopp, då bakhjulets fjädrar komprimeras snabbt.

Lowspeed-inställningen av kompressionsdämpningen är exempelvis verksam vid körning över långa gupp i marken, då bakhjulets fjädrar komprimeras långsamt.

Dessa två områden kan ställas in separat, men övergången mellan highspeed och lowspeed är dock flytande. Därigenom påverkar ändringar av highspeed-området kompressionen även i lowspeed-området och tvärtom.

11.3 Ställa in fjäderbenets kompressionsdämpning lowspeed

! Se upp

Risk för personskador Om fjäderbenet tas isär på fel sätt, kommer delar av fjäderbenet att slungas omkring.

Fjäderbenet är fyllt med högkomprimerat kväve.

- Följ den angivna beskrivningen. (Din auktoriserade KTM-verkstad hjälper gärna till.)

i Info

Lowspeed-inställningen av kompressionsdämpningen visar effekt vid långsam till normal fjädring av fjäderbenet.

11 INSTÄLLNING AV CHASSIT

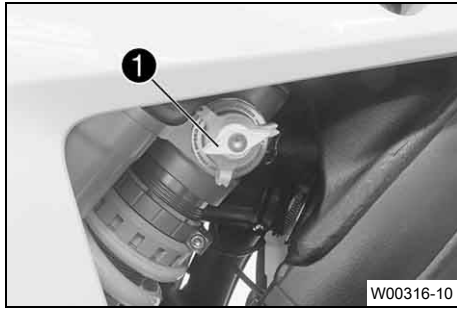

- Vrid justerskruven ① medsols ända till det sista märkbara klicket.
- Vrid det antal klick som motsvarar fjäderbenstypen motsols.

Specifikation

Kompressionsdämpning lowspeed	
Komfort	18 klickningar
Standard	15 klickningar
Sport	12 klickningar



Info

Vrid medsols för att öka dämpningen, vrid motsols för att minska dämpningen.

11.4 Ställa in fjäderbenets kompressionsdämpning highspeed



Se upp

Risk för personskador Om fjäderbenet tas isär på fel sätt, kommer delar av fjäderbenet att slungas omkring.

Fjäderbenet är fyllt med högkomprimerat kväve.

- Följ den angivna beskrivningen. (Din auktoriserade KTM-verkstad hjälper gärna till.)



Info

Highspeed-inställningen av kompressionsdämpningen visar effekt vid snabb fjädring av fjäderbenet.

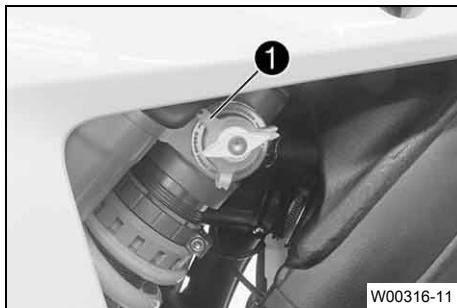

- Vrid justerskruven ① medsols tills det tar stopp.
- Vrid det antal varv som motsvarar fjäderbenstypen motsols.

Specifikation

Kompressionsdämpning highspeed	
Komfort	2,5 varv
Standard	2 varv
Sport	1,5 varv



Info

Vrid medsols för att öka dämpningen, vrid motsols för att minska dämpningen vid kompressionsrörelsen.

11.5 Ställa in fjäderbenets returdämpning



Se upp

Risk för personskador Om fjäderbenet tas isär på fel sätt, kommer delar av fjäderbenet att slungas omkring.

Fjäderbenet är fyllt med högkomprimerat kväve.

- Följ den angivna beskrivningen. (Din auktoriserade KTM-verkstad hjälper gärna till.)

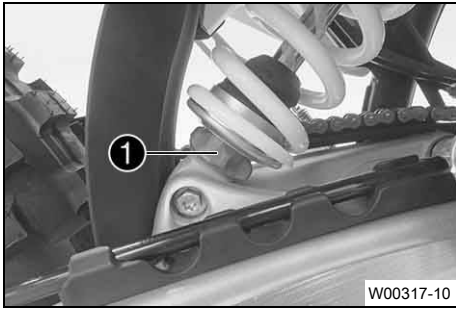

- Vrid justerskruven ① medsols ända till det sista märkbara klicket.
- Vrid det antal klick som motsvarar fjäderbenstypen motsols.

Specifikation

Returdämpning	
Komfort	18 klickningar
Standard	15 klickningar
Sport	12 klickningar



Info

Vrid medsols för att öka dämpningen, vrid motsols för att minska dämpningen vid utfjädringen.



11.6 Bestämma måttet för det avlastade bakhjulet

Förarbete

- Palla upp motorcykeln på mc-lyften. (📖 s 61)

Huvudarbete

- Positionera hängmätaren i bakhjulsaxeln och mät avståndet till markeringen **SAG** på den bakre skärmen.

Hängmätare (00029090200)

- Anteckna värdet som mått **A**.

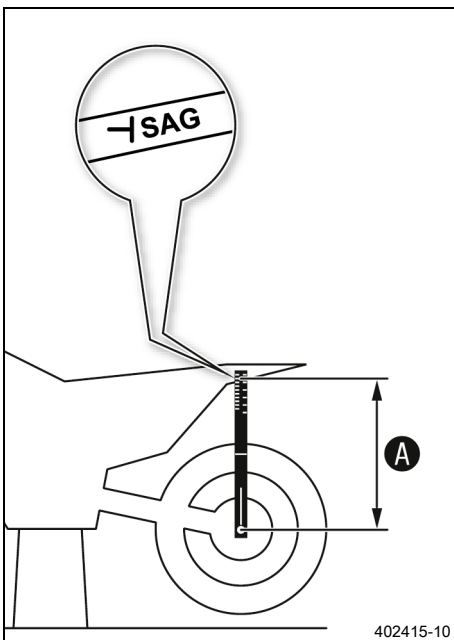

Efterarbete

- Ta bort motorcykeln från mc-lyften. (📖 s 61)



11.7 Kontrollera fjäderbenets statiska häng

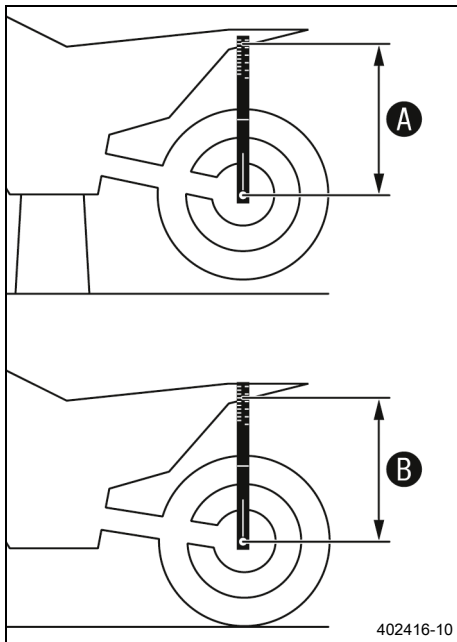

- Bestäm måttet **A** för det avlastade bakhjulet. (📖 s 53)
- En annan person ska hålla motorcykeln i vertikalt läge.
- Använd hängmätaren och mät ännu en gång avståndet mellan bakhjulsaxeln och markeringen **SAG** på den bakre skärmen.
- Anteckna värdet som mått **B**.

i Info

Differensen mellan mått **A** och **B** är det statiska hänget.

- Kontrollera det statiska hänget.

Statiskt häng	38 mm
---------------	-------

- » Om det statiska hänget är större eller mindre än det angivna måttet:
 - Ställ in fjäderbenets fjäderförspänning. 🛠️ (📖 s 55)

11.8 Kontrollera fjäderbenets häng under körning

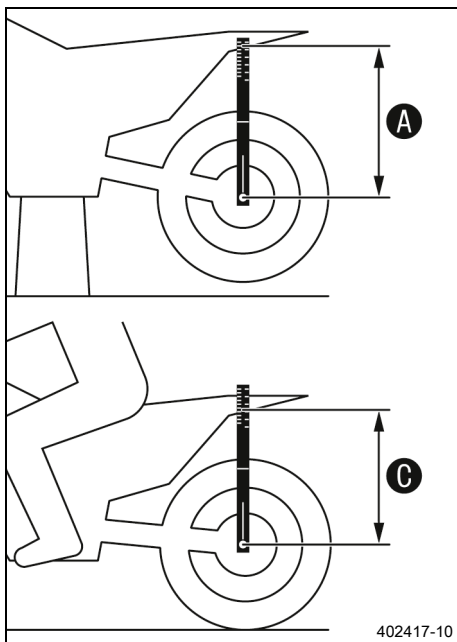

- Bestäm måttet **A** för det avlastade bakhjulet. (📖 s 53)
- En medhjälpare ska hålla fast motorcykeln. Föraren sätter sig på motorcykeln med komplett skyddsutrustning och intar normal sittposition med fötterna på fotpinnarna. Föraren gungar några gånger upp och ner.
 - ✓ Bakhjulets upphängning stabiliseras.
- En andra person mäter nu på nytt med hängmätaren avståndet mellan bakhjulsaxeln och markeringen **SAG** på den bakre skärmen.
- Anteckna värdet som mått **C**.

i Info

Differensen mellan mått **A** och **C** är hänget under körning.

- Kontrollera hänget under körning.

Förarhäng	110 mm
-----------	--------

- » Om hänget under körning avviker från det angivna måttet:
 - Ställ in hänget under körning. 🛠️ (📖 s 56)

11.9 Ställa in fjäderbenets fjäderförspänning ↗



Se upp

Risk för personskador Om fjäderbenet tas isär på fel sätt, kommer delar av fjäderbenet att slungas omkring.

Fjäderbenet är fyllt med högkomprimerat kväve.

- Följ den angivna beskrivningen. (Din auktoriserade KTM-verkstad hjälper gärna till.)



Info

Innan fjäderförspänningen ändras ska den aktuella inställningen noteras, t.ex. mätning av fjäderlängden.

Förarbete

- Palla upp motorcykeln på mc-lyften. (📖 s 61)
- Ta bort sadeln. (📖 s 73)
- Demontera ramskyddet. (📖 s 63)
- Demontera sluddämparen. (📖 s 77)
- Demontera fjäderbenet. ↗ (📖 s 70)
- Rengör noggrant det demonterade fjäderbenet.

Huvudarbete

- Lossa skruven ①.
- Vrid inställningsringen ② tills fjädern inte längre är spänd.

Tappnyckel (90129051000)



Info

Om fjädern inte går att göra helt ospänd, måste fjädern monteras ur för exakt mätning av fjäderlängden.

- Mät den ospända fjäderlängden.
- Spänn fjädern genom att vrida inställningsringen ② tills det specificerade måttet A har uppnåtts.

Specifikation

Fjäderförspänning	7 mm
-------------------	------



Info

Beroende på det statiska hänget resp. hänget under körning kan högre eller lägre fjäderförspänning behöva väljas.

- Dra åt skruven ①.

Specifikation

Skruv ställring fjäderben	M5	5 Nm
---------------------------	----	------

Efterarbete

- Montera fjäderbenet. ↗ (📖 s 71)
- Montera sluddämparen. (📖 s 77)
- Montera ramskyddet. (📖 s 63)
- Montera sadeln. (📖 s 73)
- Ta bort motorcykeln från mc-lyften. (📖 s 61)

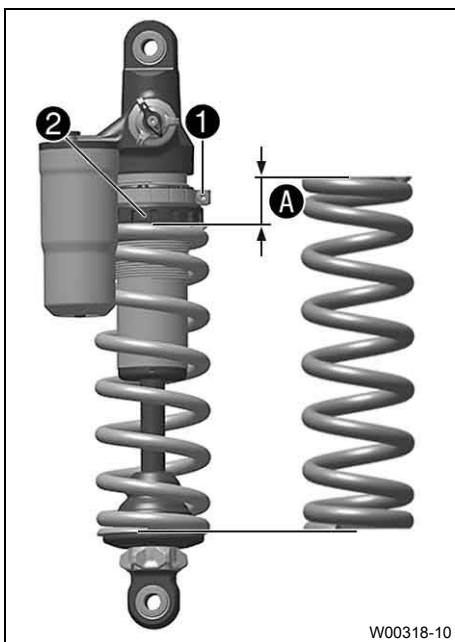

11.10 Ställa in hänget under körning

Förarbete

- Palla upp motorcykeln på mc-lyften. (📖 s 61)
- Ta bort sadeln. (📖 s 73)
- Demontera ramskyddet. (📖 s 63)
- Demontera sluddämparen. (📖 s 77)
- Demontera fjäderbenet. 🛠️ (📖 s 70)
- Rengör noggrant det demonterade fjäderbenet.

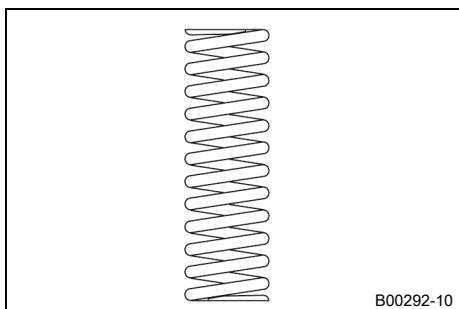

Huvudarbete

- Välj och montera en lämplig fjäder.

Specifikation

Fjäderkonstant	
Vikt förare: 65 ... 75 kg	69 N/mm
Vikt förare: 75 ... 85 kg	72 N/mm
Vikt förare: 85 ... 95 kg	75 N/mm

Info

Fjäderkonstanten anges på fjäderns utsida.
Mindre viktavvikelser kan kompenseras genom ändring av fjäderförspänningen.

Efterarbete

- Montera fjäderbenet. 🛠️ (📖 s 71)
- Montera sluddämparen. (📖 s 77)
- Montera ramskyddet. (📖 s 63)
- Montera sadeln. (📖 s 73)
- Ta bort motorcykeln från mc-lyften. (📖 s 61)
- Kontrollera fjäderbenets statiska häng. (📖 s 54)
- Kontrollera fjäderbenets häng under körning. (📖 s 54)
- Ställ in fjäderbenets returdämpning. (📖 s 52)

11.11 Kontrollera gaffelns grundinställning

Info

Av olika skäl kan man inte definiera ett visst exakt häng under körning för gaffeln.

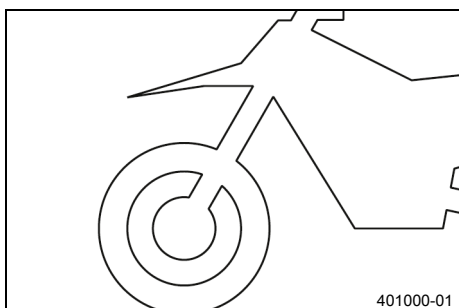

- Mindre avvikelser av förarens vikt kan kompenseras genom justering av fjäderförspänningen på samma sätt som för fjäderbenet.
- Om gaffeln ofta slår igenom (hårt dunk vid kompression) är det absolut nödvändigt att montera hårdare gaffelfjädrar för att undvika skador på gaffeln och ramen.
- Om gaffeln känns ovanligt hård efter längre användning måste gaffelbenen avluftas.

11.12 Ställa in gaffelns kompressionsdämpning

i Info

Den hydrauliska kompressionsdämpningen avgör hur gaffeln beter sig vid kompression.

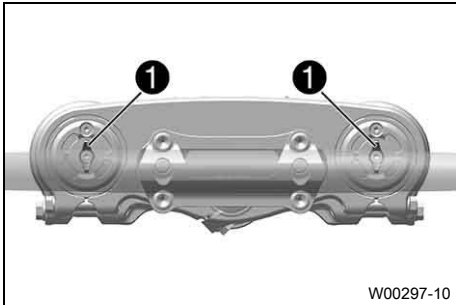

- Vrid den vita justerdelen ① medsols tills det tar stopp.

i Info

Justerdelen ① **COMP** sitter på den övre änden av gaffelbenen.

- Vrid det antal klick som motsvarar gaffeltypen motsols.

Specifikation

Kompressionsdämpning	
Komfort	17 klickningar
Standard	15 klickningar
Sport	7 klickningar

i Info

Vrid medsols för att öka dämpningen, vrid motsols för att minska dämpningen vid kompressionsrörelsen.



11.13 Ställa in gaffelns returdämpning

i Info

Den hydrauliska returdämpningen avgör hur gaffeln beter sig vid utfjädringen.

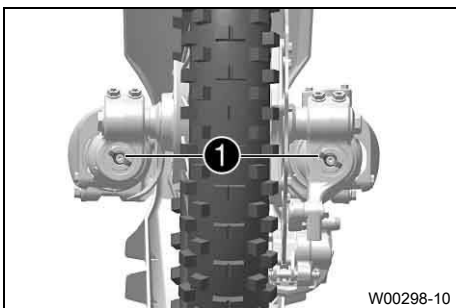

- Vrid den röda justerdelen ① medsols tills det tar stopp.

i Info

Justerdelen ① **REB** sitter på den nedre änden av gaffelbenen.

- Vrid det antal klick som motsvarar gaffeltypen motsols.

Specifikation

Returdämpning	
Komfort	19 klickningar
Standard	17 klickningar
Sport	9 klickningar

i Info

Vrid medsols för att öka dämpningen, vrid motsols för att minska dämpningen vid utfjädringen.



11 INSTÄLLNING AV CHASSIT

11.14 Styrets läge

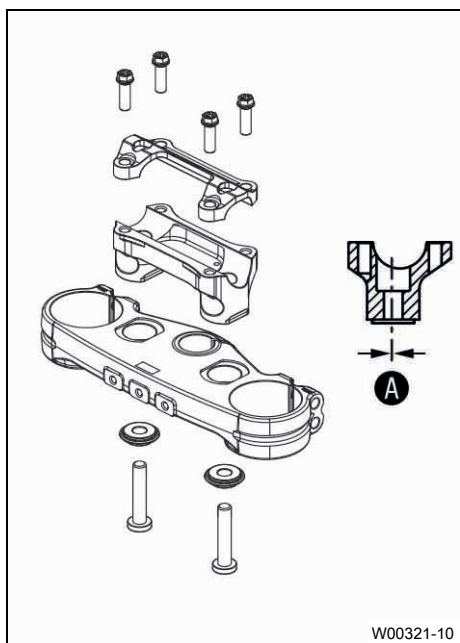

(Alla EXC-F, XCF-W, XW-F)

Hålen i styrhållaren sitter på ett avstånd på **A** från mitten.

Avstånd mellan hålen A	3,5 mm
-------------------------------	--------

Styrhållaren kan monteras i två olika lägen.

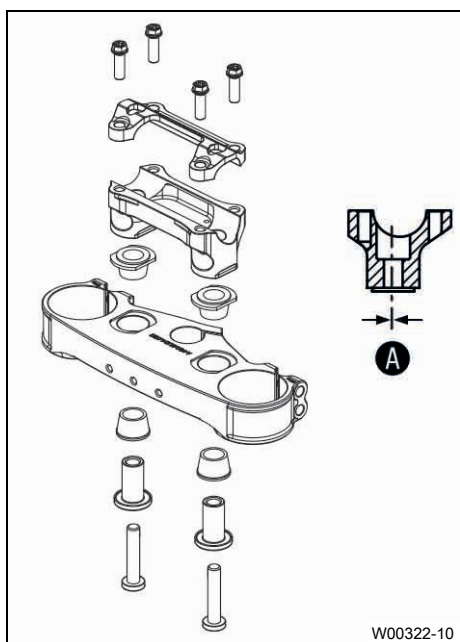

(Alla EXC-F SIX DAYS-modeller)

Hålen i styrhållaren sitter på ett avstånd på **A** från mitten.

Avstånd mellan hålen A	3,5 mm
-------------------------------	--------

Styrhållaren kan monteras i två olika lägen.

11.15 Ställa in styrets läge ↘



Varning

Risk för olyckor Ett reparerat styre innebär en säkerhetsrisk.

Om styret böjs eller riktas, blir materialet utmattat. Resultatet kan bli ett brott på styret.

- Byt ut styret om det har skadats eller böjts.

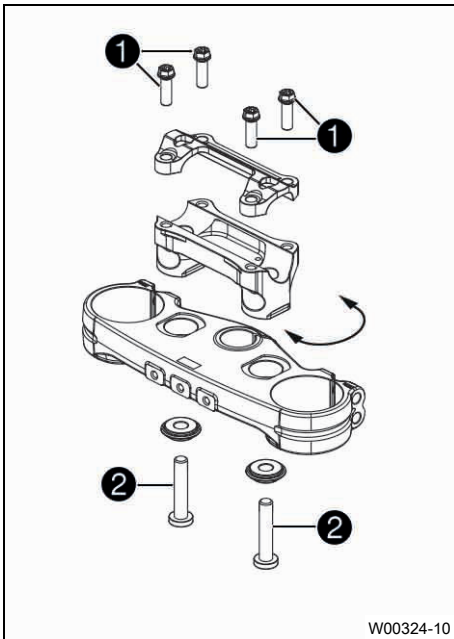

(Alla EXC-F, XCF-W, XW-F)

- Ta bort skruvarna **1**. Ta bort styrets klämelement. Ta bort styret och lägg det åt sidan.



Info

Täck över komponenterna så att de inte skadas. Se till att kablar och ledningar inte viks.

- Ta bort skruvarna **2**. Ta bort styrhållaren.
- Placera styrhållaren i önskat läge. Montera skruvarna **2** och dra åt dem.

Specifikation

Skruv styrhållare	M10	40 Nm	Loctite®243™
-------------------	-----	-------	---------------------



Info

Sätt dit styrhållaren jämnt.

- Placera styret i korrekt läge.



Info

Se till att kablarna och ledningarna ligger rätt.

- Sätt styrets klämelement på plats. Sätt i och dra åt skruvarna **1** jämnt.

Specifikation

Skruv klämelement	M8	20 Nm	
-------------------	----	-------	--



Info

Se till att spaltmått är likadana.

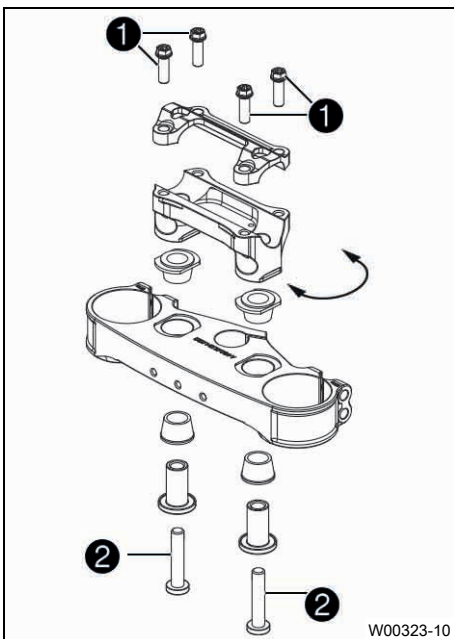

(Alla EXC-F SIX DAYS-modeller)

- Ta bort skruvarna **1**. Ta bort styrets klämelement. Ta bort styret och lägg det åt sidan.



Info

Täck över komponenterna så att de inte skadas. Se till att kablar och ledningar inte viks.

- Ta bort skruvarna **2**. Ta bort styrhållaren.
- Placera styrhållaren i önskat läge. Montera skruvarna **2** och dra åt dem.

Specifikation

Skruv styrhållare	M10	40 Nm	Loctite®243™
-------------------	-----	-------	---------------------



Info

Sätt dit styrhållaren jämnt.

- Placera styret i korrekt läge.



Info

Se till att kablarna och ledningarna ligger rätt.

11 INSTÄLLNING AV CHASSIT

- Sätt styrets klämelement på plats. Sätt i och dra åt skruvarna ① jämnt.

Specifikation

Skruv klämelement	M8	20 Nm
-------------------	----	-------



Info

Se till att spaltmått är likadana.

12.1 Palla upp motorcykeln på mc-lyften

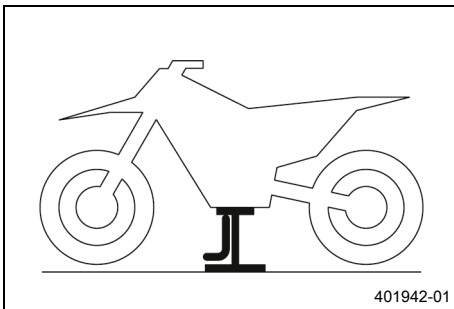

Obs!

Risk för skador Det parkerade fordonet kan rulla iväg eller välta.

- Parkera fordonet på fast och jämn mark.
- Palla upp motorcykeln på ramen under motorn.

MC-lyft (78129955100)

- ✓ Inget av hjulen har kontakt med marken.
- Se till att motorcykeln inte kan falla omkull.



12.2 Ta bort motorcykeln från mc-lyften

Obs!

Risk för skador Det parkerade fordonet kan rulla iväg eller välta.

- Parkera fordonet på fast och jämn mark.

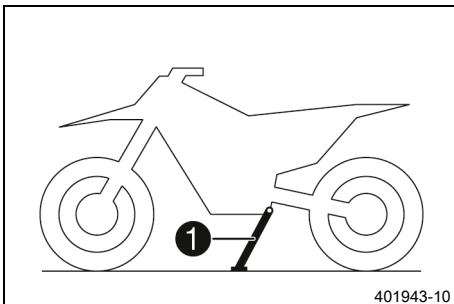

- Ta bort motorcykeln från mc-lyften.
- Ta bort mc-lyften.
- För att parkera motorcykeln, fäll ut sidostödet ① ned mot marken med foten och låt motorcykeln vila mot stödet.



Info

Under körningen måste sidostödet vara uppfällt och fixerat med gummihållaren.



12.3 Avlufta gaffelben

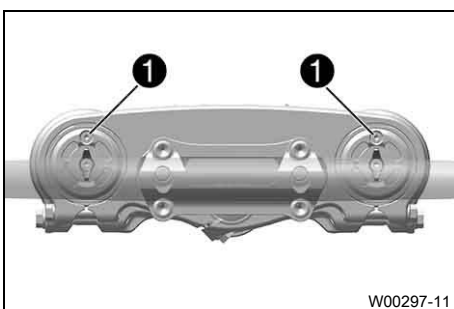

Förarbete

- Palla upp motorcykeln på mc-lyften. (📖 s 61)

Huvudarbete

- Lossa avluftningsskruvarna ①.
- ✓ Ett eventuellt övertryck i gaffelns insida utjämnas.
- Dra åt avluftningsskruvarna.

Efterarbete

- Ta bort motorcykeln från mc-lyften. (📖 s 61)



12.4 Rengöra gaffelbenens dammtätningar



Förarbete

- Palla upp motorcykeln på mc-lyften. (📖 s 61)
- Demontera gaffelskyddet. (📖 s 62)

Huvudarbete

- Skjut ner båda gaffelbenens dammtätningar **1**.



Info

Dammtätningarna stryker av damm och grov smuts från gaffelbenen. Med tiden kan smuts samla sig bakom dammtätningarna. Om denna smuts inte avlägsnas kan de bakomliggande oljeringarna bli otäta.



Varning

Risk för olyckor Olja eller fett på bromsskivorna försämrar bromskraften.

- Håll alltid bromsskivorna olje- och fettfria.
- Vid behov rengörs bromsskivorna med bromsrengöringsmedel.

- Rengör och olja in dammtätningar och gaffelns innerrör på båda gaffelbenen.

Universal-oljespray (📖 s 159)

- Tryck tillbaka dammtätningen till monteringsläget.
- Torka bort överflödiga olja.

Efterarbete

- Montera gaffelskyddet. (📖 s 63)
- Ta bort motorcykeln från mc-lyften. (📖 s 61)

12.5 Demontera gaffelskyddet

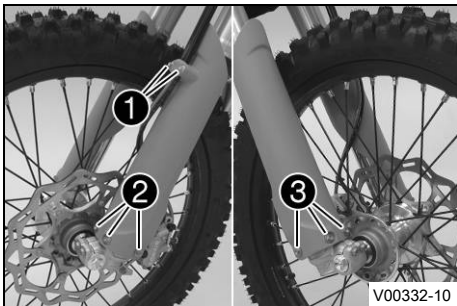

- Ta bort skruvarna **1** och klämman.
- Avlägsna skruvarna **2** på det vänstra gaffelbenet och det vänstra gaffelskyddet.
- Avlägsna skruvarna **3** på det högra gaffelbenet och det högra gaffelskyddet.

12.6 Montera gaffelskyddet

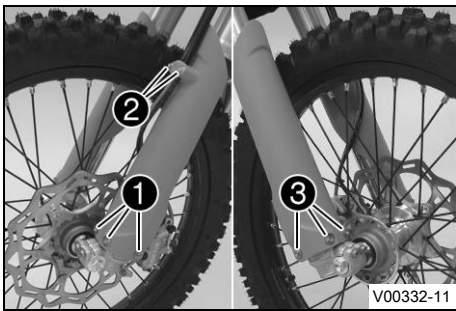

- Placera gaffelskyddet i korrekt läge på det vänstra gaffelbenet. Sätt i och dra åt skruvarna **1**.

Specifikation

Övriga skruvar chassi	M6	10 Nm
-----------------------	----	-------

- Sätt bromsledningen, kabelstammen och klämman på plats. Sätt i och dra åt skruvarna **2**.
- Placera gaffelskyddet i korrekt läge på det högra gaffelbenet. Sätt i och dra åt skruvarna **3**.

Specifikation

Övriga skruvar chassi	M6	10 Nm
-----------------------	----	-------



12.7 Demontera ramskydd

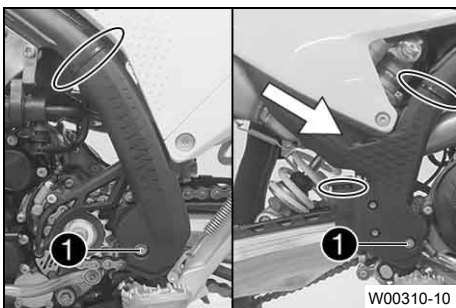

- Ta bort buntbanden.
- Ta bort skruvarna **1** med hylsorna.
- Ta av det vänstra ramskyddet.
- Skjut det högra ramskyddet framåt och ta av det nedåt.



12.8 Montera ramskydd

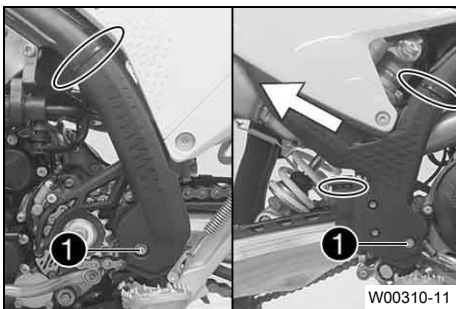

- Passa in det vänstra ramskyddet.
- Sätt i det högra ramskyddet underifrån och skjut det bakåt.
- Sätt i skruvarna **1** med bussningarna och dra åt.

Specifikation

Skruv ramskydd	M5	3 Nm
----------------	----	------

- Fixera ramskyddet med buntband.



12.9 Demontera gaffelbenen ↗

Förarbete

- Palla upp motorcykeln på mc-lyften. (📖 s 61)
- Demontera framhjulet. ↗ (📖 s 106)

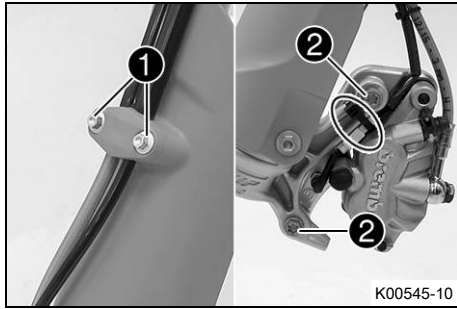

K00545-10

Huvudarbete

- Ta bort skruvarna ① och klämman.
- Ta bort buntband.
- Ta bort skruvarna ② och avlägsna bromsoket.
- Häng bromsoket med bromsledningen åt sidan utan att de spänns.

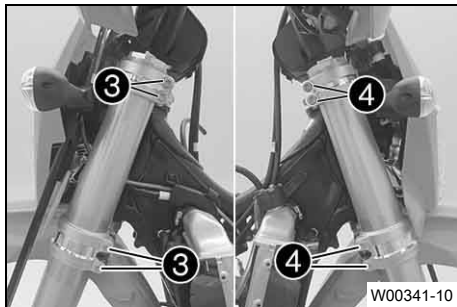

W00341-10

- Lossa skruvarna ③. Ta bort vänster gaffelben.
- Lossa skruvarna ④. Ta bort höger gaffelben.

12.10 Montera gaffelbenen ↗

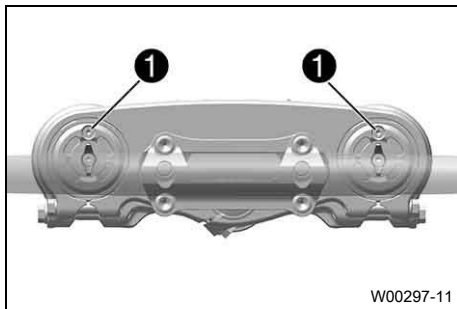

W00297-11

Huvudarbete

- Placera gaffelbenen i rätt läge.
- ✓ Avluftningsskruvarna ① är vända framåt.



Info

Längst upp på gaffelbenen finns spår infrästa på sidorna. Det andra (uppifrån sett) infrästa spåret i gaffelbenet måste vara i jämnhöjd med den övre gaffelkronans övre kant.

Kompressions- och returdämpningen sitter i det vänstra och högra gaffelbenet.

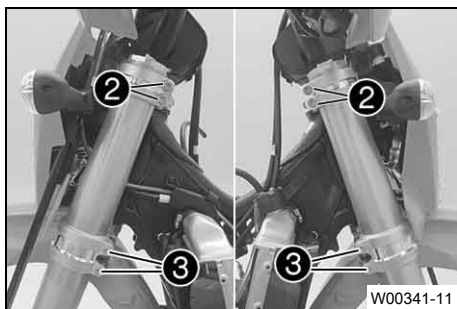

W00341-11

(Alla EXC-F, XCF-W, XW-F)

- Dra åt skruvarna ②.

Specifikation

Skruv gaffelkrona upptill	M8	20 Nm
---------------------------	----	-------

- Dra åt skruvarna ③.

Specifikation

Skruv gaffelkrona nedtill	M8	15 Nm
---------------------------	----	-------

(Alla EXC-F SIX DAYS-modeller)

- Dra åt skruvarna ②.

Specifikation

Skruv gaffelkrona upptill	M8	17 Nm
---------------------------	----	-------

- Dra åt skruvarna ③.

Specifikation

Skruv gaffelkrona nedtill	M8	12 Nm
---------------------------	----	-------

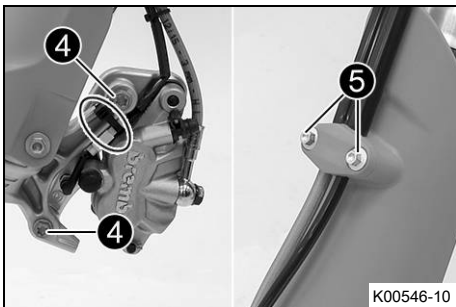

- Sätt bromsoket på plats, sätt dit och dra åt skruvarna ④.

Specifikation

Skruv bromsok fram	M8	25 Nm Loctite®243™
--------------------	----	-----------------------

- Sätt dit buntband.
- Sätt bromsledningen, kabelstammen och klämman på plats. Montera skruvarna ⑤ och dra åt dem.

Efterarbete

- Montera framhjulet. 🛠️ (📖 s 107)
- Ta bort motorcykeln från mc-lyften. (📖 s 61)



12.11 Demontera den nedre gaffelkronan 🛠️

Förarbete

- Palla upp motorcykeln på mc-lyften. (📖 s 61)
- Demontera framhjulet. 🛠️ (📖 s 106)
- Demontera gaffelbenen. 🛠️ (📖 s 63)
- Demontera strålkastarmasken med strålkastaren. (📖 s 117)
- Demontera skärmen fram. (📖 s 69)
- Ta bort sadeln. (📖 s 73)
- Demontera bränsletanken. 🛠️ (📖 s 80)
- Ta av styrskydden.

Huvudarbete

- Lossa skruven ①.
- Ta bort skruven ②.
- Dra av den övre gaffelkronan och styret och häng dem åt sidan.

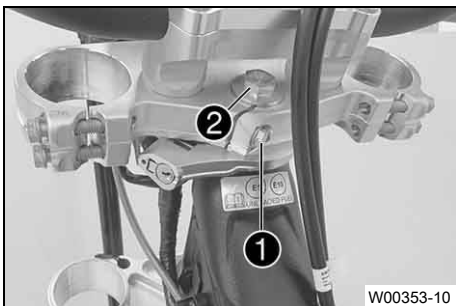

Info

Täck över komponenterna så att de inte skadas.
Se till att kablar och ledningar inte viks.

- Ta bort skyddsringen ③.
- Ta av den nedre gaffelkronan tillsammans med gaffelröret.
- Ta bort styrhuvudets övre lager.



12.12 Montera den nedre gaffelkronan ↩

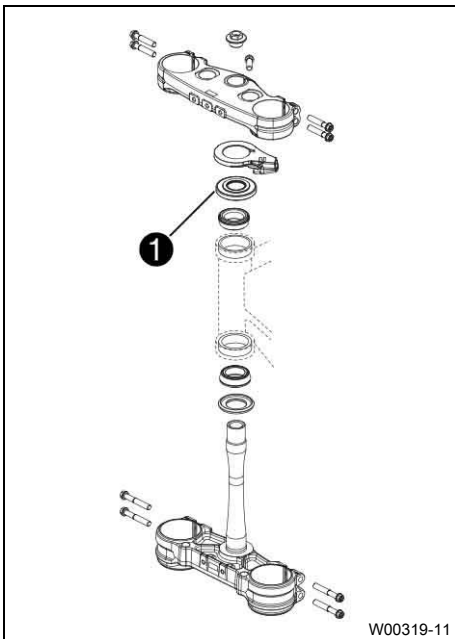

Huvudarbete

- Gör rent lagren och tätningselementen, kontrollera att de inte är skadade och smörj in dem.

Högvisköst smörjfett (📖 s 158)

- Sätt in den nedre gaffelkronan tillsammans med gaffelröret. Montera styrhuvudets övre lager.
- Skjut på skyddsringen ①.

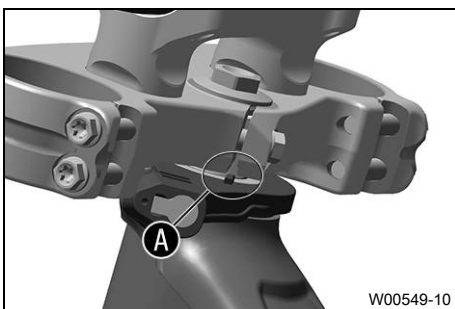

(Alla EXC-F-modeller)

- Säkerställ att styrlåset kring A placeras korrekt.
 - ✓ Styrlåssets näsa griper in i gaffelkronans skåra.

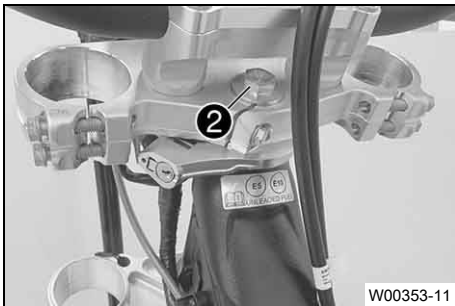

- Placera den övre gaffelkronan med styret i rätt läge.
- Sätt dit skruven ② utan att dra åt den.

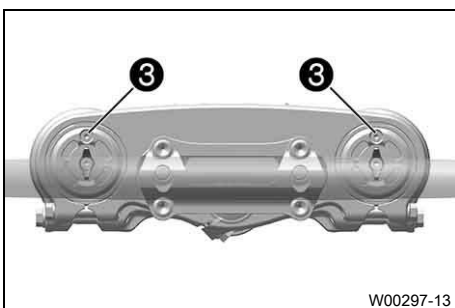

- Placera gaffelbenen i rätt läge.
 - ✓ Avluftningsskruvarna ③ är vända framåt.

i Info

Längst upp på gaffelbenen finns spår infrästa på sidorna. Det andra (uppifrån sett) infrästa spåret i gaffelbenet måste vara i jämnhöjd med den övre gaffelkronans övre kant.

Kompressions- och returdämpningen sitter i det vänstra och högra gaffelbenet.

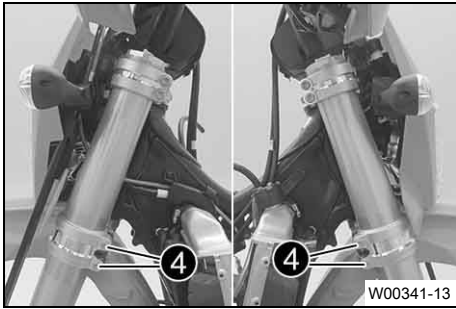

(Alla EXC-F, XCF-W, XW-F)

- Dra åt skruvarna 4.

Specifikation

Skruv gaffelkrona nedtill	M8	15 Nm
---------------------------	----	-------

(Alla EXC-F SIX DAYS-modeller)

- Dra åt skruvarna 4.

Specifikation

Skruv gaffelkrona nedtill	M8	12 Nm
---------------------------	----	-------

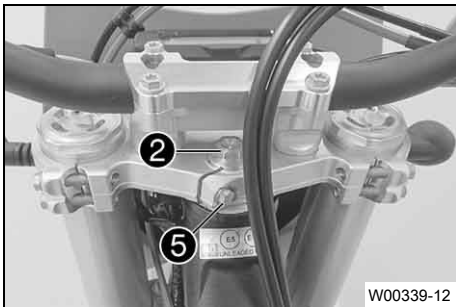

- Dra åt skruven 2.

Specifikation

Skruv styrhuvud upp-till	M20x1,5	12 Nm
--------------------------	---------	-------

- Dra åt skruven 5.

Specifikation

Skruv gaffelrör upptill	M8	20 Nm
-------------------------	----	-------

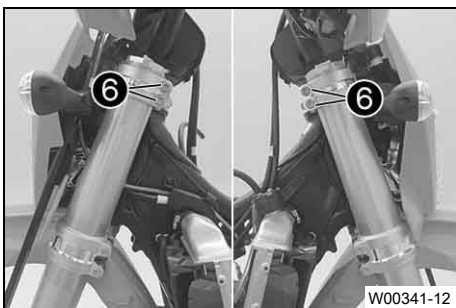

(Alla EXC-F, XCF-W, XW-F)

- Dra åt skruvarna 6.

Specifikation

Skruv gaffelkrona upptill	M8	20 Nm
---------------------------	----	-------

(Alla EXC-F SIX DAYS-modeller)

- Dra åt skruvarna 6.

Specifikation

Skruv gaffelkrona upptill	M8	17 Nm
---------------------------	----	-------

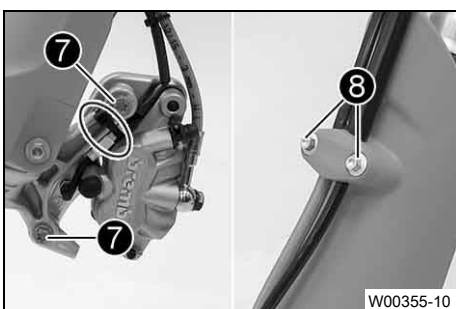

- Sätt bromsoket på plats, sätt dit och dra åt skruvarna 7.

Specifikation

Skruv bromsok fram	M8	25 Nm
--------------------	----	-------

Loctite®243™

- Sätt dit buntband.
- Sätt bromsledningen, kabelstammen och klämman på plats. Montera skruvarna 8 och dra åt dem.

Efterarbete

- Montera styrskydden.
- Montera skärmen fram. (📖 s 70)
- Montera strålkastarmasken med strålkastaren. (📖 s 117)
- Montera framhjulet. 🛠️ (📖 s 107)
- Kontrollera att kabelstammen, vajrarna samt broms- och kopplingsledningen sitter korrekt och inte är inklämda.
- Kontrollera spelet i styrhuvudets lager. (📖 s 68)
- Ta bort motorcykeln från mc-lyften. (📖 s 61)
- Kontrollera strålkastarinställningen. (📖 s 119)

- Montera bränsletanken. 📖 (s 81)
- Montera sadeln. (📖 s 73)

12.13 Kontrollera spelet i styrhuvudets lager



Varning

Risk för olyckor Felaktigt spel i styrhuvudets lager försämrar köregenskaperna och skadar komponenter.

- Åtgärda det felaktiga spelet i styrhuvudets lager omedelbart. (Din auktoriserade KTM-verkstad hjälper gärna till.)



Info

Om man under längre tid kör med spel i styrhuvudets lager kommer lagren och därefter även ramens lagersäten att skadas.

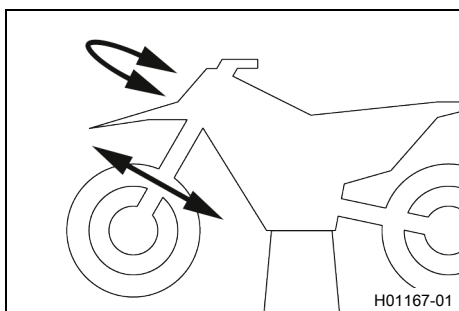

Förarbete

- Palla upp motorcykeln på mc-lyften. (📖 s 61)

Huvudarbete

- Ställ styret i läget för körning rakt framåt. Skjut gaffelbenen fram och tillbaka i färdriktning.

Det får inte finnas något spel i styrhuvudets lager.

- » Om det finns ett märkbart spel:
 - Ställ in spelet i styrhuvudets lager. 📖 (s 68)
- Vrid styret fram och tillbaka över hela styrområdet.

Styret ska kunna vridas lätt över hela styrområdet. Inga kännbara rasterlägen får finnas.

- » Om rasterlägen finns:
 - Ställ in spelet i styrhuvudets lager. 📖 (s 68)
 - Kontrollera styrhuvudets lager och byt ut det vid behov.

Efterarbete

- Ta bort motorcykeln från mc-lyften. (📖 s 61)

12.14 Ställa in spelet i styrhuvudets lager 📖

Förarbete

- Palla upp motorcykeln på mc-lyften. (📖 s 61)

Huvudarbete

- Lossa skruvarna ① och ②.
- Lossa skruven ③ och dra åt den igen.

Specifikation

Skruv styrhuvud upp-till	M20x1,5	12 Nm
--------------------------	---------	-------

- Slå lätt på den övre gaffelkronan med en gummihammare för att inga spänningar ska uppstå.

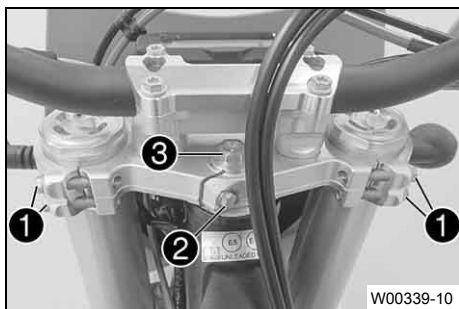

(Alla EXC-F, XCF-W, XW-F)

- Dra åt skruvarna ❶.

Specifikation

Skruv gaffelkrona upptill	M8	20 Nm
---------------------------	----	-------

(Alla EXC-F SIX DAYS-modeller)

- Dra åt skruvarna ❶.

Specifikation

Skruv gaffelkrona upptill	M8	17 Nm
---------------------------	----	-------

- Dra åt skruven ❷.

Specifikation

Skruv gaffelrör upptill	M8	20 Nm
-------------------------	----	-------

Efterarbete

- Kontrollera spelet i styrhuvudets lager. (📖 s 68)
- Ta bort motorcykeln från mc-lyften. (📖 s 61)



12.15 Smörja styrhuvudets lager 🗑️

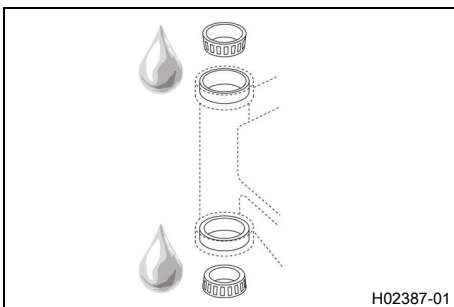

- Demontera den nedre gaffelkronan. 🗑️ (📖 s 65)
- Montera den nedre gaffelkronan. 🗑️ (📖 s 66)



Info

Styrhuvudets lager rengörs och smörjs i samband med att den nedre gaffelkronan demonteras och monteras.



12.16 Demontera skärmen fram

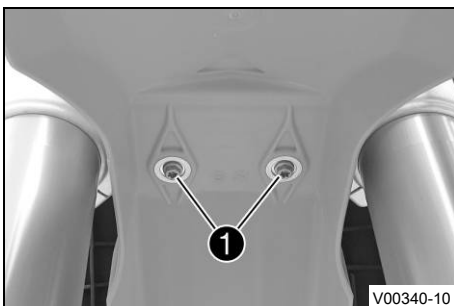

Förarbete

- Demontera strålkastarmasken med strålkastaren. (📖 s 117)

Huvudarbete

- Ta bort skruvarna ❶.

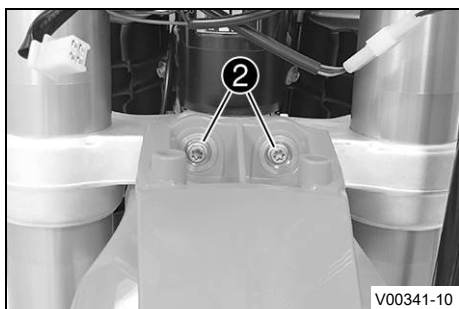

- Ta bort skruvarna ②. Ta av skärmen fram.

12.17 Montera skärmen fram

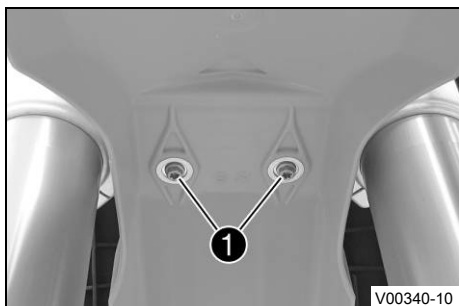

Huvudarbete

- Sätt skärmen fram på plats. Montera skruvarna ① och dra åt dem.

Specifikation

Övriga skruvar chassi	M6	10 Nm
-----------------------	----	-------

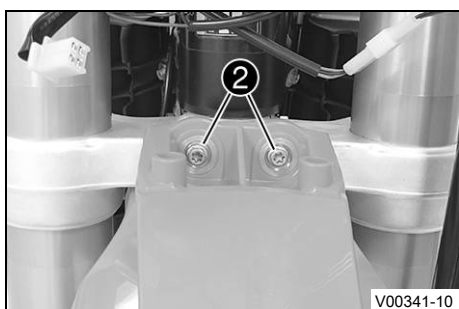

- Montera skruvarna ② och dra åt dem.

Specifikation

Övriga skruvar chassi	M6	10 Nm
-----------------------	----	-------

Efterarbete

- Montera strålkastarmasken med strålkastaren. (📖 s 117)
- Kontrollera strålkastarinställningen. (📖 s 119)

12.18 Demontera fjäderbenet ↩

Förarbete

- Palla upp motorcykeln på mc-lyften. (📖 s 61)
- Ta bort sadeln. (📖 s 73)
- Demontera ramskyddet. (📖 s 63)
- Demontera sluddämparen. (📖 s 77)

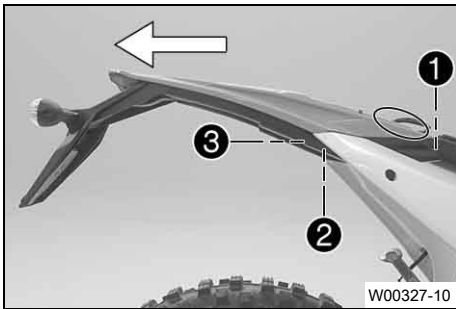

Huvudarbete

- Lossa och ta bort skruvarna ①. Lossa stickanslutningarna från bakljus och körriktningsvisare.
- Lossa skruvarna ② och skruvarna ③ och ta bort dem.
- Ta bort nummerskyltshållaren med bakljus bakåt.



- Lossa och ta bort skruven ④.
- Lossa och ta bort skruven ⑤.
- Ta försiktigt bort höger sidokåpa.
- ✓ Den högra sidokåpan hakar också fast bakom spoilern.



- Ta bort låsfjäders ⑥ försiktigt.
- Ta bort den bakre grenrörshalvan ⑦ bakåt.

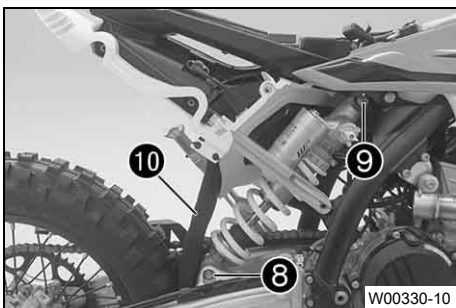

- Ta bort skruven ⑧ och sänk ned bakhjulet med svingen så långt att bakhjulet fortfarande går att snurra. Fixera bakhjulet i detta läge.
- Ta bort skruven ⑨, tryck stänkskyddet ⑩ åt sidan och ta bort fjäderbenet.

12.19 Montera fjäderbenet ↩



Huvudarbete

- Tryck stänkskyddet ① åt sidan och sätt fjäderbenet på plats. Sätt i skruven ② och dra åt den.

Specifikation

Skruv fjäderben upptill	M12	80 Nm	Loctite®2701™
----------------------------	-----	-------	---------------

- Sätt i skruven ③ och dra åt den.

Specifikation

Skruv fjäderben nedtill	M12	80 Nm	Loctite®2701™
----------------------------	-----	-------	---------------



Info

Styrspindeln för fjäderbenet på svingen är belagt med teflon. Den får varken smörjas med fett eller andra smörjmedel. Smörjmedel gör att teflonskiktet löses upp och att livslängden minskar drastiskt.



- För in den bakre grenrörshalvan **4** bakifrån och sätt dit den.
- Sätt fast låsfjädern **5**.



- Sätt dit den högra sidokåpan på bakpartiet.
 - ✓ Placera den högra sidokåpan i korrekt läge bakom spoiern.
 - ✓ Kontrollera att den sitter rätt på bakpartiet.
- Sätt i och dra åt skruven **6**.
 - ✓ Dra åt skruven med handkraft.
- Sätt i och dra åt skruven **7**.

Specifikation

Skruv utliggare nedtill	M8	30 Nm	Loctite®2701™
-------------------------	----	-------	----------------------

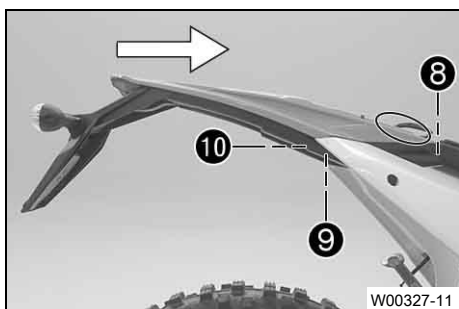

- Skjut försiktigt på nummerskyltshållaren med bakljuset på bakpartiet.
 - ✓ Observera kabeldragningen.
- Sätt i och dra åt skruvarna **8**.

Specifikation

Övriga skruvar chassi	M6	10 Nm
-----------------------	----	-------

- Koppla ihop stickanslutningarna för bakljus och körriktningsvisare samt lägg undan dem ordentligt.
- Sätt i och dra åt skruvarna **9**.

Specifikation

Övriga skruvar chassi	M6	10 Nm
-----------------------	----	-------

- Sätt i och dra åt skruvarna **10**.

Specifikation

Övriga skruvar chassi	EJOT PT® K60x25-Z	2 Nm
-----------------------	-----------------------------	------

Efterarbete

- Montera sluddämparen. (📖 s 77)
- Montera ramskyddet. (📖 s 63)
- Montera sadeln. (📖 s 73)
- Ta bort motorcykeln från mc-lyften. (📖 s 61)

12.20 Ta bort sadeln

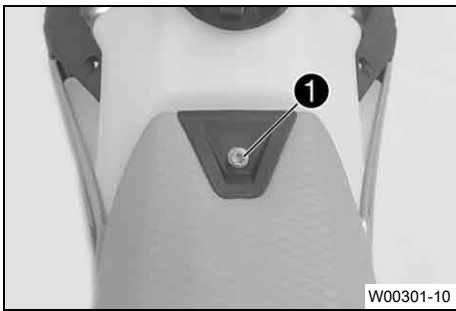

- Ta bort skruven ①.

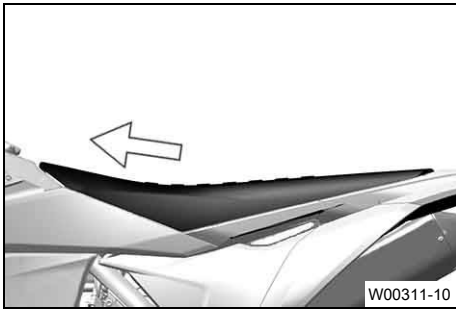

- Dra sadeln mot bränsletanken och ta av den genom att lyfta uppåt.

12.21 Montera sadeln

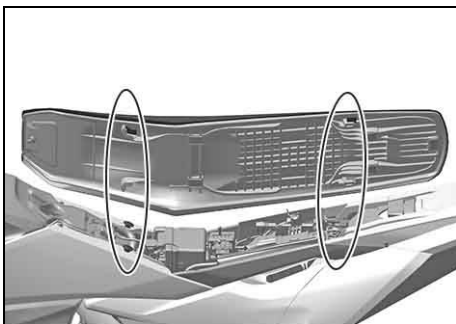

- Haka på sadeln framtill i flänshylsorna på bränsletanken, sänk ned sadeln bak och skjut den bakåt.
- ✓ Piggarna hakar i urtagen baktill.
- Se till att sadeln hakar fast ordentligt.

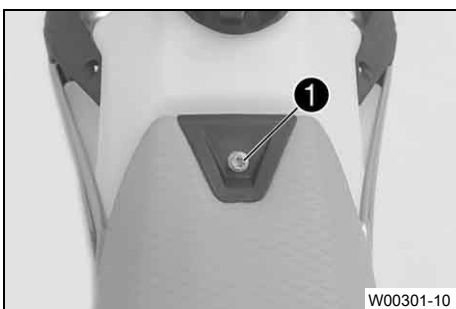
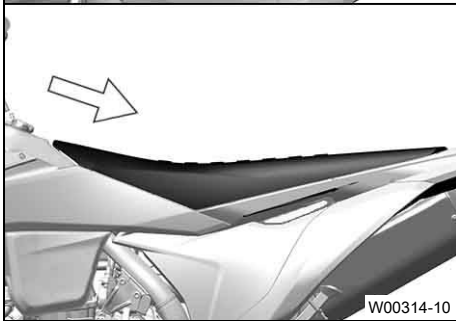

- Sätt i skruven ① och dra åt den.

Specifikation

Övriga skruvar chassi	M6	10 Nm
-----------------------	----	-------

12.22 Demontera luftfilterboxens skydd

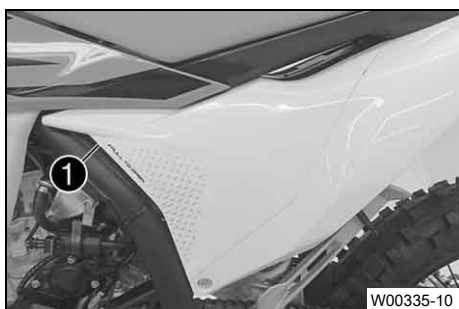

Villkor

Luftfilterboxens skydd fasthakat.

- Ta bort skruven **1**.

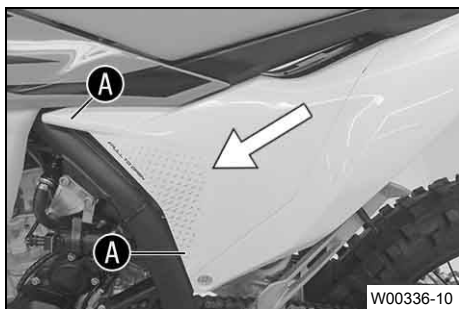

- Dra av luftfilterboxens skydd vid **A** och skjut det framåt i sidled. Ta av luftfilterboxens skydd.

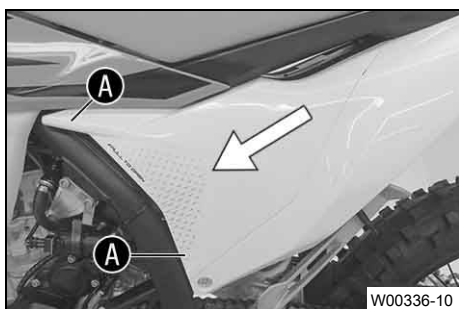

Villkor

Luftfilterboxens skydd är inte fasthakat.

- Dra av luftfilterboxens skydd vid **A** och skjut det framåt i sidled. Ta av luftfilterboxens skydd.

12.23 Montera luftfilterboxens skydd

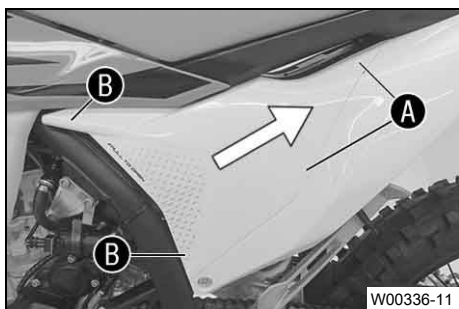

Villkor

Luftfilterboxens skydd fasthakat.

- Haka fast luftfilterboxens skydd i området **A** och sedan i området **B**.

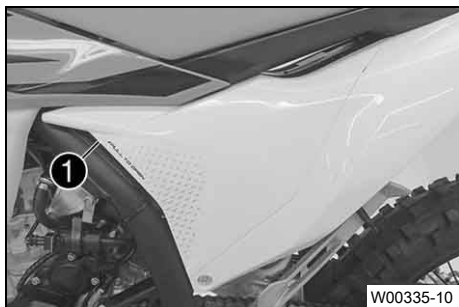

- Sätt i skruven **1** och dra åt den.

Specifikation

Skruv luftfilterboxens skydd	EJOT PT® K60x20-Z	3 Nm
------------------------------	----------------------	------

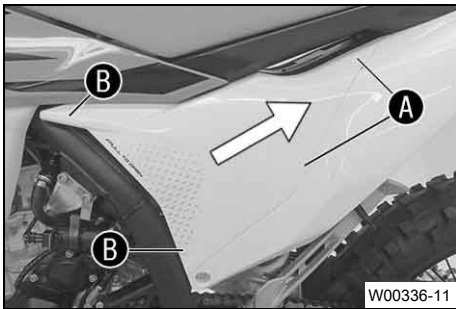
**Villkor**

Luftfilterboxens skydd är inte fasthakat.

- Haka fast luftfilterboxens skydd i området **A** och sedan i området **B**.



12.24 Demontera luftfiltret ↩

Obs!

Motorskador Ofiltrerad insugningsluft har negativ inverkan på motorns livslängd.

Utän luftfilter tränger damm och smuts in motorn.

- Ta endast fordonet i drift med luftfilter.

**Obs!**

Risker för miljön Miljöfarliga ämnen orsakar miljöskador.

- Kassera oljor, fetter, filter, bränslen, rengöringsmedel, bromsvätska etc. i enlighet med gällande bestämmelser.

Förarbete

- Demontera luftfilterboxens skydd. (☞ s 74)

Huvudarbete

- Haka loss hållarfliken **1**. Ta bort luftfiltret samt dess hållare.
- Ta bort luftfiltret från dess hållare.

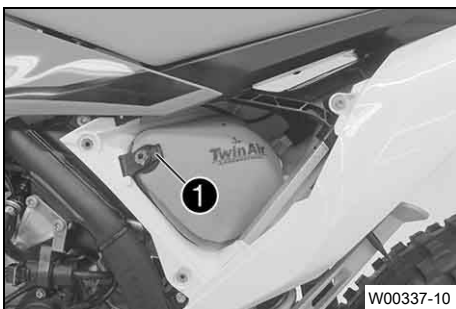

12.25 Montera luftfiltret ↩

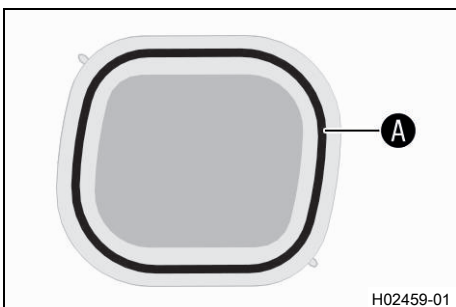
**Huvudarbete**

- Montera ett rent luftfilter i luftfilterhållaren.
- Smörj in luftfiltret i området **A**.

Långtidsfett (☞ s 158)

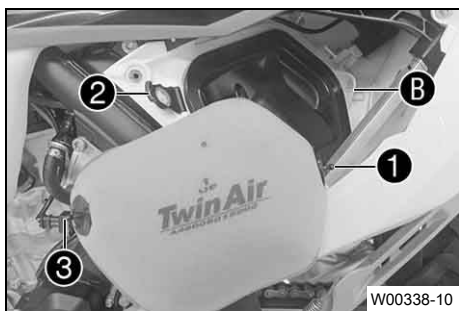

- Sätt i luftfiltret och sätt in hållstiften ① i bussningen ②.
- ✓ Luftfiltret är korrekt placerat.
- Fixera det nedre hållstiftet med hållarfliken ③.



Info

Om luftfiltret inte monterats korrekt kan damm och smuts hamna i motorn och förstöra den.

Efterarbete

- Montera luftfilterboxens skydd. (📖 s 74)

12.26 Rengöra luftfiltret och luftfilterboxen 🗑️



Obs!

Risker för miljön Miljöfarliga ämnen orsakar miljöskador.

- Kassera oljor, fetter, filter, bränslen, rengöringsmedel, bromsvätska etc. i enlighet med gällande bestämmelser.



Info

Gör inte rent luftfiltret med bränsle eller petroleum, eftersom dessa medel angriper skumgummit.

Förarbete

- Demontera luftfilterboxens skydd. (📖 s 74)
- Demontera luftfiltret. 🗑️ (📖 s 75)

Huvudarbete

- Tvätta luftfiltret i specialrengöringsvätska och låt det torka noggrant.

Rengöringsmedel för luftfilter (📖 s 158)



Info

Luftfiltret får bara pressas ur, inte vridas ur.

- Smörj det torra luftfiltret med luftfilterolja av hög kvalitet.

Olja för luftfilter av skumplast (📖 s 158)

- Rengör luftfilterboxen.
- Kontrollera att insugningsröret sitter ordentligt och inte är skadat.

Efterarbete

- Montera luftfiltret. 🗑️ (📖 s 75)
- Montera luftfilterboxens skydd. (📖 s 74)



12.27 Förbereda luftfilterboxens skydd för fastgöring ↩

Förarbete

- Demontera luftfilterboxens skydd. (📖 s 74)

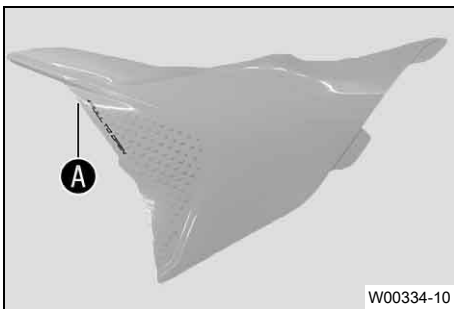
**Huvudarbete**

- Borra ett hål vid markeringen **A**.

Specifikation

Diameter	6 mm
----------	------

Efterarbete

- Montera luftfilterboxens skydd. (📖 s 74)



12.28 Demontera sluddämpare

**Varning**

Risk för brännskador Avgassystemet blir varmt under drift.

- Låt avgassystemet svalna av innan arbetet påbörjas.

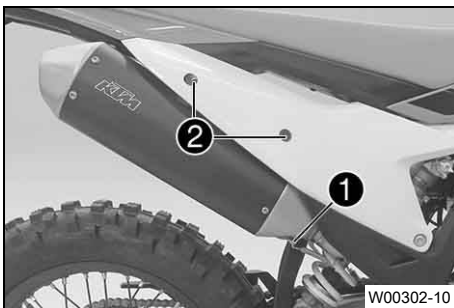
**(Alla EXC-F-modeller)**

- Haka av fjädern **1**.

Fjäderkrok (50305017000C1)

- Ta bort skruvarna **2** och ta av sluddämparen med katalysator.

(XCF-W, XW-F, 450 EXC-F SIX DAYS CN)

- Haka av fjädern **1**.

Fjäderkrok (50305017000C1)

- Ta bort skruvar **2** och ta av sluddämparen.

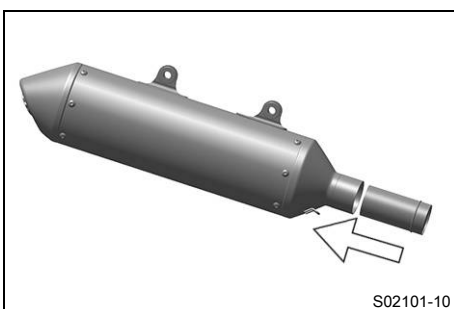

12.29 Montera sluddämpare

**(Alla EU-modeller)**

- Placera katalysatorn i sluddämparen.

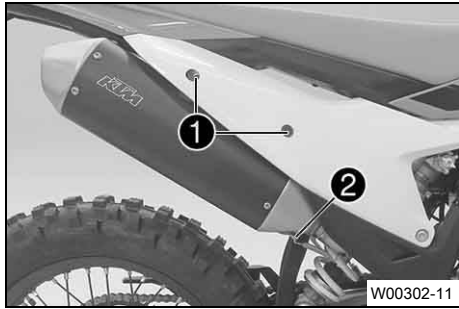

- Placera slutdämparen i rätt läge. Sätt dit skruvarna ① utan att dra åt dem.
- Haka i fjädern ②.

Fjäderkrok (50305017000C1)

- Dra åt skruvarna ①.

Specifikation

Övriga skruvar chassi	M6	10 Nm
-----------------------	----	-------

12.30 Rengöra Spark Arrestor (XW-F)



Varning

Risk för brännskador Avgassystemet blir varmt under drift.

- Låt avgassystemet svalna av innan arbetet påbörjas.



Info

Med tiden ansamlas sotpartiklar i silen till Spark Arrestor. Detta förändrar effektkaraktärstiken.

Förarbete

- Demontera slutdämparen. (📖 s 77)

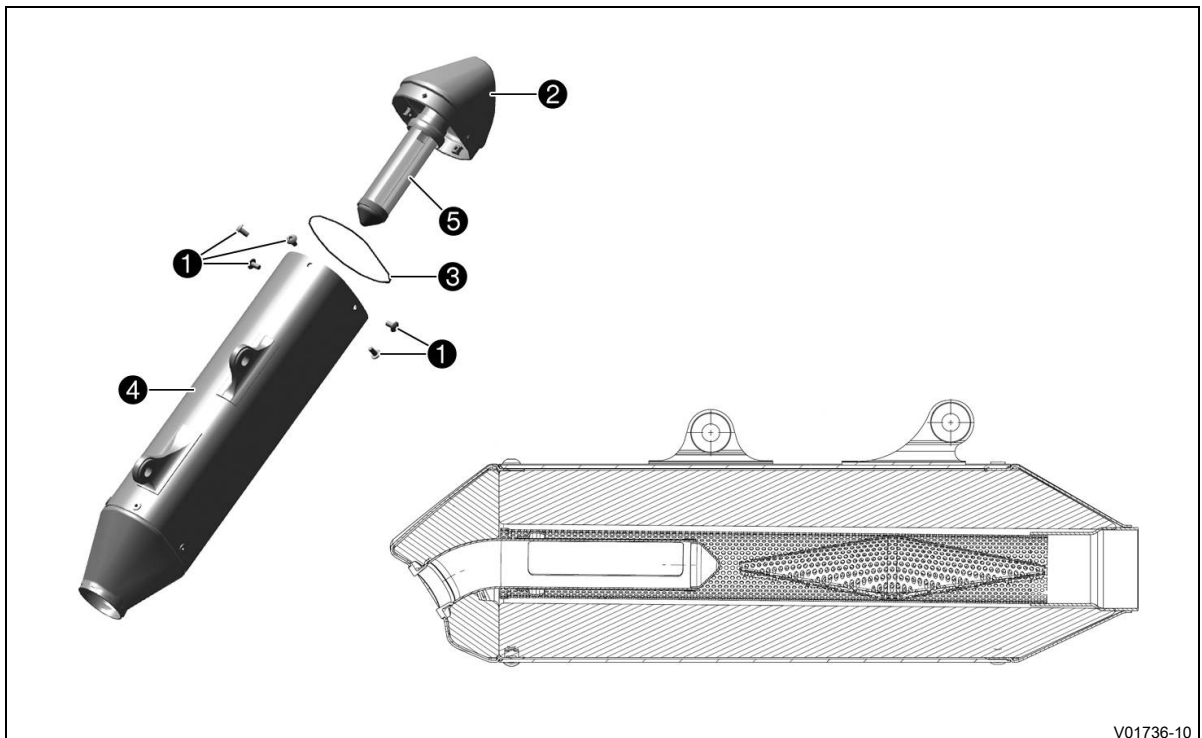

Huvudarbete

- Ta bort skruvarna ①, ta av ändlocket ② med o-ringen ③.

**Info**

Avlägsna inte glasfibergarnfyllningen.

**Se upp**

Hälsorisk Sotpartiklar retar ögon och slemhinnor.

- Bär lämpliga andningsskydd och skyddsglasögon vid rengöring av sluddämparen och kolsilen.

- Använd tryckluft och rengör sluddämparhållaren ④ och silen ⑤ till Spark Arrestor.
- Sätt dit en ny o-ring ③ på ändskyddet ②.
- Sätt ändskyddet ② på plats. Montera skruvarna ① och dra åt dem.

Specifikation

Skrubar på sluddämparen	M5	7 Nm
-------------------------	----	------

Efterarbete

- Montera sluddämparen. (🔧 s 77)

**12.31 Byta sluddämparens glasfibergarnstoppning****Varning**

Risk för brännskador Avgassystemet blir varmt under drift.

- Låt avgassystemet svalna av innan arbetet påbörjas.

**Info**

Med tiden försvinner glasfibergarnstoppningens fibrer ut i luften, en "utbränning" sker i dämparen. Detta ger inte bara en högre ljudnivå utan förändrar även effektkaraktistiken.

Förarbete

- Demontera sluddämparen. (🔧 s 77)

Huvudarbete

- Ta bort skruvarna ①.
- Ta av locket ② samt o-ringen ③.
- Ta bort den gamla glasfibergarnfyllningen.
- Gör rent de delar som ska sättas tillbaka och kontrollera att de inte är skadade.
- Sätt in den nya glasfibergarnfyllningen ④ i sluddämparen.
- Sätt o-ringen på ändskyddet.
- Sätt ändskyddet på plats.
- Sätt dit och dra åt alla skruvar.

Specifikation

Skrubar på sluddämparen	M5	7 Nm
-------------------------	----	------

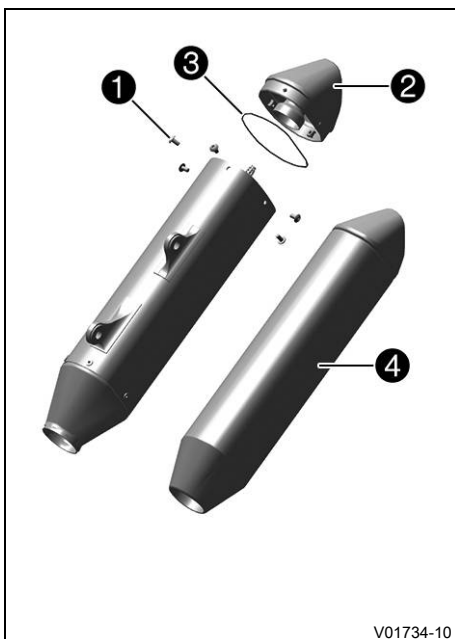

Efterarbete

- Montera sl addedämparen. (📖 s 77)

12.32 Demontera bränsletanken ↘



Fara

Brandrisk Bränslet är lättantändligt.

Bränslet i bränsletanken expanderar vid uppvärmning och kan tränga ut vid överfyllning.

- Tankna inte fordonet i närheten av öppen eld eller brinnande cigaretter.
- Stäng av motorn när du tankar bränsle.
- Säkerställ att inget bränsle spills ut, framför allt inte på varma delar av fordonet.
- Torka omedelbart upp utspillt bränsle.
- Följ anvisningarna avseende bränsletankning.



Varning

Risk för förgiftning Bränsle är hälsovådligt.

- Låt inte bränsle hamna på huden, i ögonen eller på kläderna.
- Uppsök omedelbart läkare om bränsle har svalts.
- Andas inte in bränsleångor.
- Vid hudkontakt spolas det drabbade stället omedelbart av med mycket vatten.
- Spola ögonen grundligt med vatten och uppsök omedelbart läkare om bränsle har hamnat i ögonen.
- Byt om ifall du får bränsle på kläderna.
- Förvara bränslet i en lämplig dunk enligt gällande regler och oåtkomligt för barn.

Förarbete

- Ta bort sadeln. (📖 s 73)

Huvudarbete

- Rengör snabbblåskopplingen ① noggrant med tryckluft.



Info

Det får absolut inte komma in smuts i bränsleledningen. Om det tränger in smuts blir det stopp i insprutningsventilen!

- Lossa snabbblåskopplingen.



Info

Det kan rinna ut rester av bränsle ur bränsleledningen.

- Montera tvättskyddssatsen ②.

Tvättskydd (81212016100)

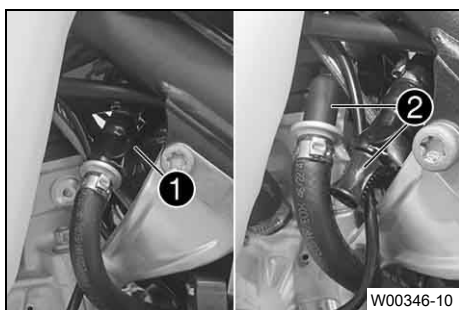

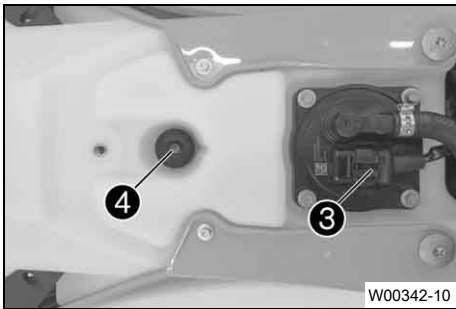

- Lossa kontakten ③ till bränslepumpen.
- Ta bort skruven ④ med gummibussningen.
- Dra av slangen från bränsletankavluftningen.

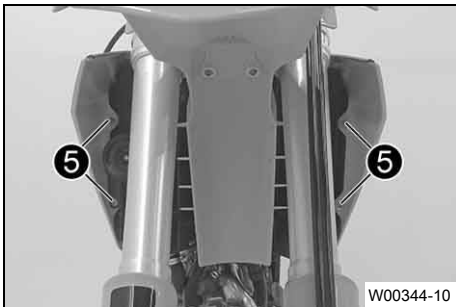

(Alla EXC-F-modeller)

- Ta bort skruvarna ⑤.
- Häng signalhornet och signalhornsfästet åt sidan.

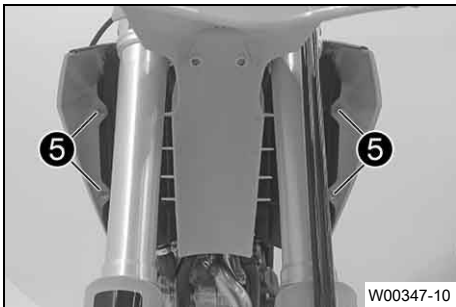

(XCF-W, XW-F)

- Ta bort skruvarna ⑤.

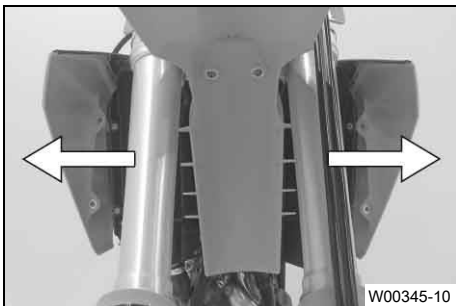

- Dra båda spoilrarna från kylaren åt sidan och ta bort bränsletanken genom att dra den uppåt.

12.33 Montera bränsletanken ↩



Fara

Brandrisk Bränslet är lättantändligt.

Bränslet i bränsletanken expanderar vid uppvärmning och kan tränga ut vid överfyllning.

- Tanka inte fordonet i närheten av öppen eld eller brinnande cigaretter.
- Stäng av motorn när du tankar bränsle.
- Säkerställ att inget bränsle spills ut, framför allt inte på varma delar av fordonet.
- Torka omedelbart upp utspillt bränsle.
- Följ anvisningarna avseende bränsletankning.



Varning

Risk för förgiftning Bränsle är hälsovådligt.

- Låt inte bränsle hamna på huden, i ögonen eller på kläderna.
- Uppsök omedelbart läkare om bränsle har svalts.
- Andas inte in bränsleångor.
- Vid hudkontakt spolas det drabbade stället omedelbart av med mycket vatten.
- Spola ögonen grundligt med vatten och uppsök omedelbart läkare om bränsle har hamnat i ögonen.
- Byt om ifall du får bränsle på kläderna.

Huvudarbete

- Kontrollera gasvajerens dragning. (☞ s 88)
- Sätt bränsletanken i rätt läge och haka i båda spoilerarna på sidan framför kylaren.
- Se till att inga kablar eller vajrar kläms fast eller skadas.

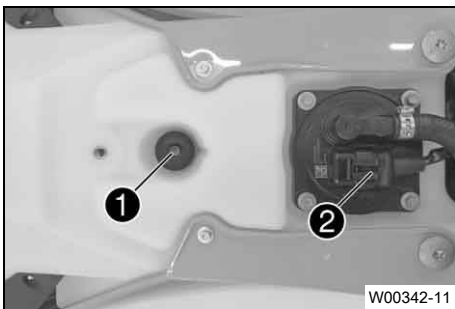
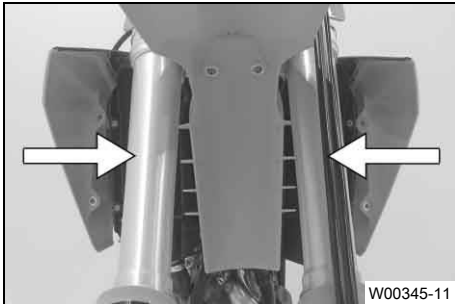

- Sätt på slangen till bränsletankavluftningen.
- Sätt i skruven ① med gummibussningen och dra åt.

Specifikation

Övriga skruvar chassi	M6	10 Nm
--------------------------	----	-------

- Sätt i kontakten ② till bränslepumpen.

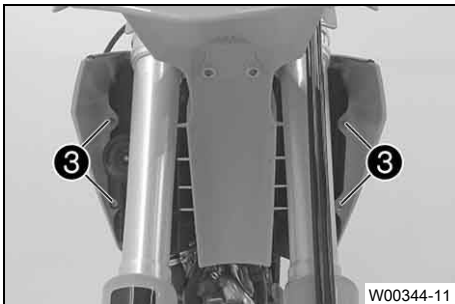

(Alla EXC-F-modeller)

- Placera signalhornet och signalhornsfästet i korrekt läge.
- Montera skruvarna ③ och dra åt dem.

Specifikation

Övriga skruvar chassi	M6	10 Nm
--------------------------	----	-------

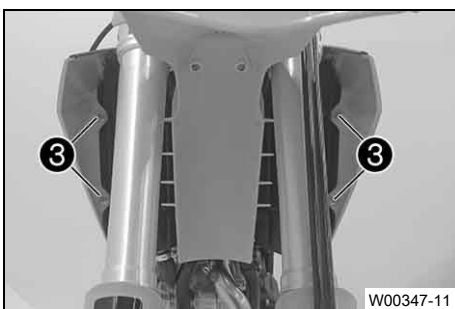

(XCF-W, XW-F)

- Montera skruvarna ③ och dra åt dem.

Specifikation

Övriga skruvar chassi	M6	10 Nm
--------------------------	----	-------

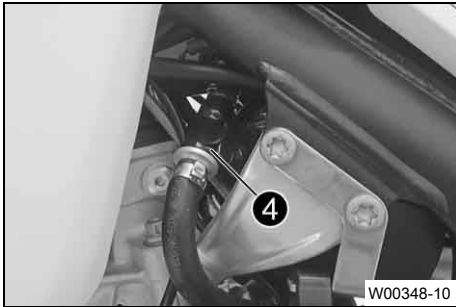

- Ta bort tvättskyddssatsen.
- Rengör snabbblåskopplingen noggrant med tryckluft.

**Info**

Det får absolut inte komma in smuts i bränsleledningen. Om det tränger in smuts blir det stopp i insprutningsventilen!

- Spraya silikonspray på en luddfri trasa och smörj in snabbblåskopplingens o-ring lätt.

Silikonspray (📖 s 159)

- Koppla ihop snabbblåskopplingen ④.

**Info**

Dra kabel och bränsleledning på säkert avstånd från avgassystemet.

Efterarbete

- Montera sadeln. (📖 s 73)



12.34 Kontrollera kedjans nedsmutsning

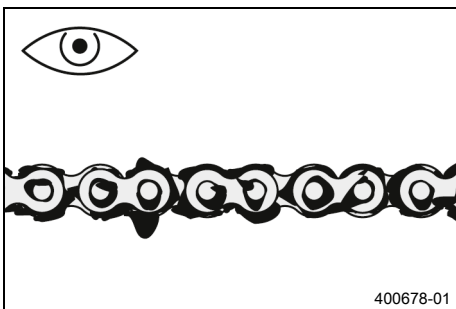

- Kontrollera om kedjan är mycket smutsig.
 - » När kedjan är mycket smutsig:
 - Rengör kedjan. (📖 s 83)



12.35 Rengöra kedjan

**Varning**

Risk för olyckor Smörjmedel på däcken försämrar väghållningen.

- Ta bort smörjmedel från däcken med ett lämpligt rengöringsmedel.

**Varning**

Risk för olyckor Olja eller fett på bromsskivorna försämrar bromskraften.

- Håll alltid bromsskivorna olje- och fettfria.
- Vid behov rengörs bromsskivorna med bromsrengöringsmedel.

**Obs!**

Risker för miljön Miljöfarliga ämnen orsakar miljöskador.

- Kassera oljor, fetter, filter, bränslen, rengöringsmedel, bromsvätska etc. i enlighet med gällande bestämmelser.

**Info**

Kedjans livslängd beror till stor del på hur den sköts.

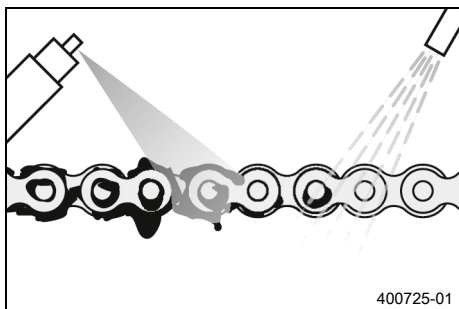

Förarbete

- Palla upp motorcykeln på mc-lyften. (📖 s 61)

Huvudarbete

- Spola bort grov smuts med en mjuk vattenstråle.
- Ta bort smörjmedelsrester med kedjerengöringsmedel.

Kedjerengöringsmedel (📖 s 158)

- Spruta på kedjesprej efter torkningen.

Kedjesprej offroad (📖 s 158)

Efterarbete

- Ta bort motorcykeln från mc-lyften. (📖 s 61)

12.36 Kontrollera kedjespänning



Varning

Risk för olyckor En felaktig kedjespänning skadar komponenter och leder till olyckor.

Om kedjan spänns alltför hårt kommer kedjan, framdrevet, bakdrevet samt växel- och bakhjulslagren att slitas ut fortare. Några komponenter kan spricka eller knäckas vid överbelastning.

Om kedjan är för lös, kan den lossna från framdrevet eller bakdrevet. Därigenom blockeras bakhjulet eller blir motorn skadad.

- Kontrollera kedjespänningen regelbundet.
- Ställ in kedjespänningen enligt anvisningarna.

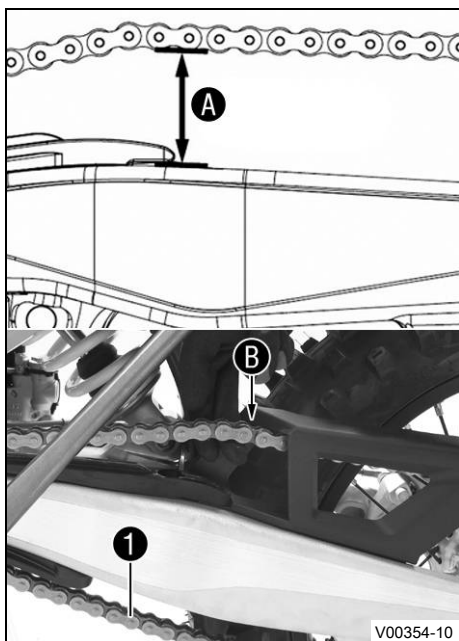

Förarbete

- Palla upp motorcykeln på mc-lyften. (📖 s 61)

Huvudarbete

- Dra kedjan uppåt vid kedjeglidarens ände och bestäm kedjespänningen **A**.

Info

Kedjans nedre del **1** ska vara spänd.

Vid monterat kedjeskydd måste kedjan gå att dra uppåt minst så långt att den går emot kedjeskyddet **B**.

Kedjor slits inte alltid jämnt. Upprepa därför mätningen på olika delar av kedjan.

Kedjans spänning	55 ... 58 mm
------------------	--------------

- » Om kedjespänningen inte överensstämmer med specifikationen:

- Ställ in kedjespänningen. (📖 s 85)

Efterarbete

- Ta bort motorcykeln från mc-lyften. (📖 s 61)

12.37 Ställa in kedjespänningen

**Varning**

Risk för olyckor En felaktig kedjespänning skadar komponenter och leder till olyckor.

Om kedjan spänns alltför hårt kommer kedjan, framdrevet, bakdrevet samt växel- och bakhjulslagren att slitas ut fortare. Några komponenter kan spricka eller knäckas vid överbelastning.

Om kedjan är för lös, kan den lossna från framdrevet eller bakdrevet. Därigenom blockeras bakhjulet eller blir motorn skadad.

- Kontrollera kedjespänningen regelbundet.
- Ställ in kedjespänningen enligt anvisningarna.

Förarbete

- Palla upp motorcykeln på mc-lyften. (📖 s 61)
- Kontrollera kedjespänningen. (📖 s 84)

Huvudarbete

- Lossa muttern ①.
- Lossa muttrarna ②.
- Justera kedjans spänning genom att vrida justerskruvarna ③ på vänster och höger sida.

Specifikation

Kedjans spänning	55 ... 58 mm
Vrid vänster och höger justerskruvar ③ så att märkena på den vänstra och högra kedjespännaren står i samma position i förhållande till referensmärkena A. Bakhjulet är nu korrekt inriktat.	

- Dra åt muttrarna ②.
- Se till att kedjespännarna ④ ligger an mot justerskruvarna ③.
- Dra åt muttern ①.

Specifikation

Mutter hjulaxel bak	M22	80 Nm
---------------------	-----	-------

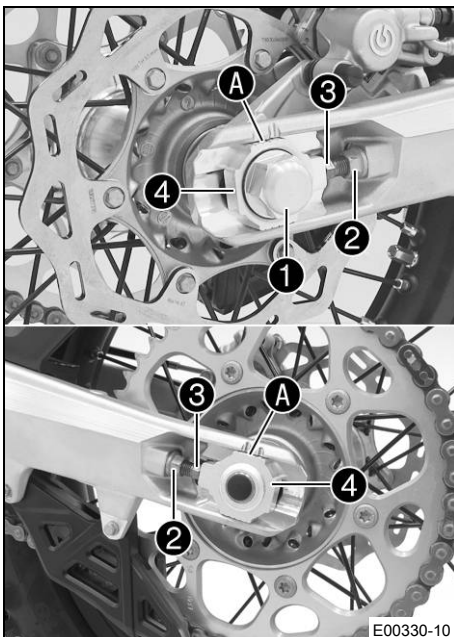
**i Info**

Tack vare kedjespännarnas stora inställningsområde (32 mm) kan olika sekundära utväxlingsförhållanden köras med samma kedjelängd.

Kedjespännarna ④ kan vridas 180°.

Efterarbete

- Ta bort motorcykeln från mc-lyften. (📖 s 61)

12.38 Kontrollera kedja, bakdrev, framdrev och kedjestyrare

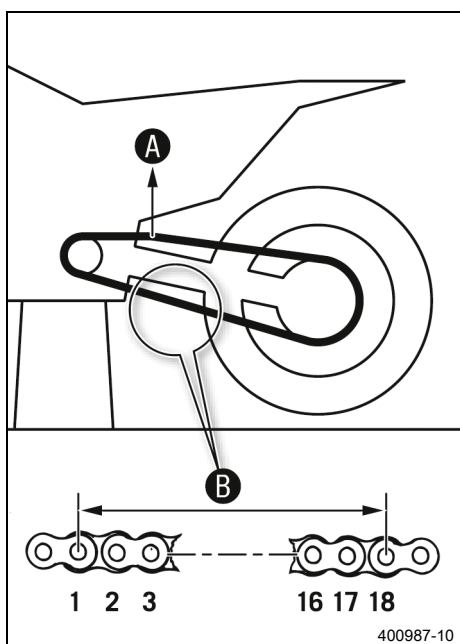
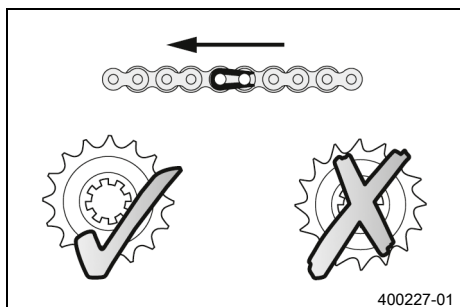

Förarbete

- Palla upp motorcykeln på mc-lyften. (📖 s 61)

Huvudarbete

- Lägg i växellådans friläge.
- Kontrollera om kedjan, bakdrevet och framdrevet är slitna.
 - » Om kedjan, bakdrevet eller framdrevet är nedslitna:
 - Byt ut drivningssatsen. 🛠️



Info

Framdrev, bakdrev och kedja bör alltid bytas ut samtidigt.

- Dra i kedjans övre del med angiven vikt **A**.

Specifikation

Vikt, mätning av kedjans slitage	10 ... 15 kg
----------------------------------	--------------

- Mät avståndet **B** mellan 18 kedjelänkar på kedjans nedre del.



Info

Kedjor slits inte alltid jämnt. Upprepa därför mätningen på olika delar av kedjan.

Maximalt avstånd B mellan 18 kedjelänkar på kedjans längsta del	272 mm
--	--------

- » Om avståndet **B** är större än det angivna måttet:
 - Byt ut drivningssatsen. 🛠️



Info

När en ny kedja monteras bör även bakdrevet och framdrevet bytas ut.

Nya kedjor slits snabbare när de går på gamla bakdrev/framdrev.

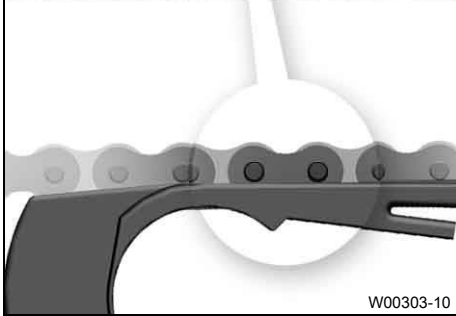

- Kontrollera om kedjeskyddet är slitet.
 - » Om kedjebultens nedre kant är i höjd med eller under kedjeskyddet:
 - Byt kedjeskydd. 🛠️
- Kontrollera att kedjeskyddet sitter fast ordentligt.
 - » Om kedjeskyddet sitter löst:
 - Dra åt kedjeskyddets skruvar.

Specifikation

Skruv kedjeskydd	M6	6 Nm Loctite®243™
------------------	----	-----------------------------

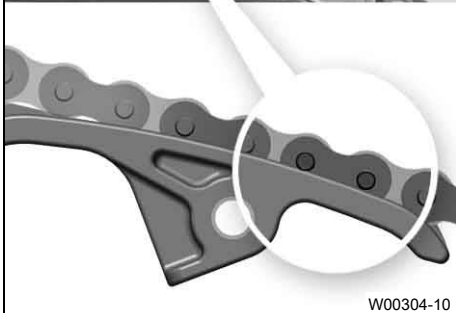
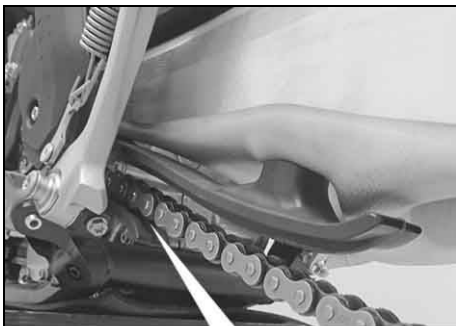

- Kontrollera om kedjeglidaren är sliten.
 - » Om underkanten av kedjebulten är i höjd med eller under kedjeglidaren:
 - Byt glidstycke för kedja. 🛠️
- Kontrollera att kedjeglidaren för kedjan sitter fast ordentligt.
 - » Om kedjeglidaren sitter lös:
 - Dra åt kedjeglidarens skruv.

Specifikation

Skruv glidstycke för kedja	M8	15 Nm
----------------------------	----	-------

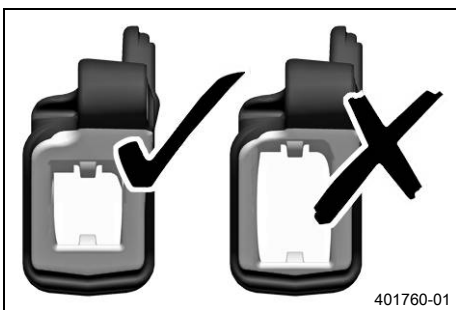

- Kontrollera om kedjestyraren är sliten.



Info

Slitaget märks på framsidan av kedjestyraren.

- » Om den ljusa delen på kedjestyraren är nedsliten:
 - Byt kedjestyrare. 🛠️



- Kontrollera att kedjestyraren sitter fast ordentligt.
 - » Om kedjestyraren sitter löst:
 - Dra åt kedjestyrarens skruvar.

Specifikation

Övriga skruvar chassi	M6	10 Nm
Övriga muttrar chassi	M6	10 Nm

Efterarbete

- Ta bort motorcykeln från mc-lyften. (📖 s 61)

12.39 Kontrollera ramen 🐾

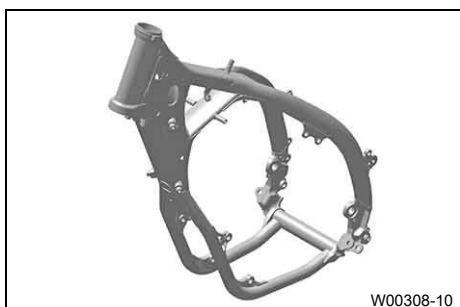

- Kontrollera att ramen inte har skador, sprickor eller deformationer.
 - » Om ramen har skador, sprickor eller deformationer:
 - Byt ut ramen. 🐾

Specifikation

Det är inte tillåtet att reparera ramen.

12.40 Kontrollera svingen 🐾



- Kontrollera att svingen inte har skador, sprickor eller deformationer.
 - » Om svingen har skador, sprickor eller deformationer:
 - Byt sving. 🐾

i Info

Byt alltid ut en skadad sving. KTM tillåter inte att svingen repareras.

12.41 Kontrollera gasvajerns dragning



Varning

Olycksrisk Om gasvajern dras på fel sätt kan den böjas, klämmas fast eller blockeras.

Om gasvajern böjs, kläms eller blockeras går det inte längre att reglera hastigheten.

- Säkerställ att gasvajerdragningen och gasvajerns spel uppfyller specifikationerna.

Förarbete

- Ta bort sadeln. (📖 s 73)
- Demontera bränsletanken. 🐾 (📖 s 80)

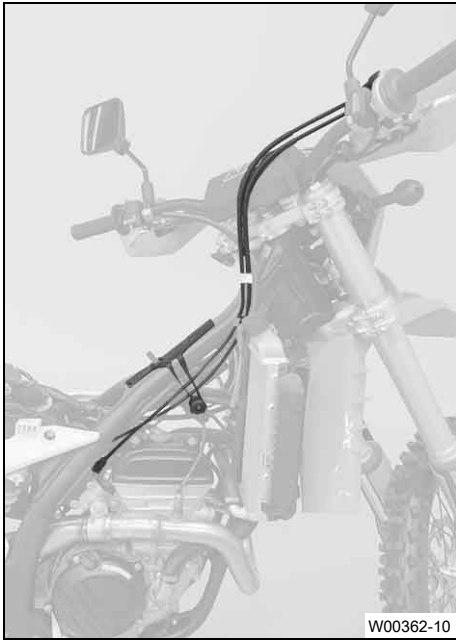

Huvudarbete

- Kontrollera gasvajerens dragning.

Båda gasvajerarna måste vara dragna bredvid varandra på baksidan av styret, över bränsletanklagret, till styrspjällskroppen. Båda gasvajerarna måste fixeras bakom gummihållaren på bränsletankens stöd.

- » Om gasvajerarna inte är dragna som de ska:
 - Rätta till dragningen av gasvajerarna.

Efterarbete

- Montera bränsletanken. (🔧 s 81)
- Montera sadeln. (📖 s 73)



12.42 Kontrollera gummihandtaget

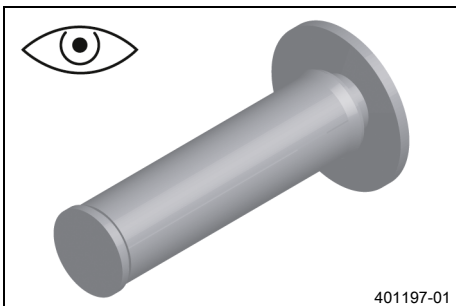

- Kontrollera att gummihandtagen på styret inte är skadade, slitna eller lösa.



Info

Gummihandtagen är vulkaniserade på en hylsa till vänster och till höger på gashandtagets rör. Den vänstra hylsan är fastklämd på styret. Gummihandtagen kan endast bytas ut med hylsan resp. röret.

- » Om ett gummihandtag är skadat, slitet eller löst:
 - Byt ut gummihandtaget.

(Alla EXC-F-modeller)

- Kontrollera att skruven ❶ sitter ordentligt.

Specifikation

Skruv fast handtag	M4	5 Nm	Loctite®243™

Romben ❶ måste vara på ett ställe där den syns, precis som på bilden.

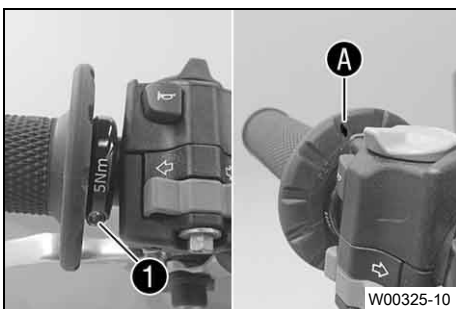

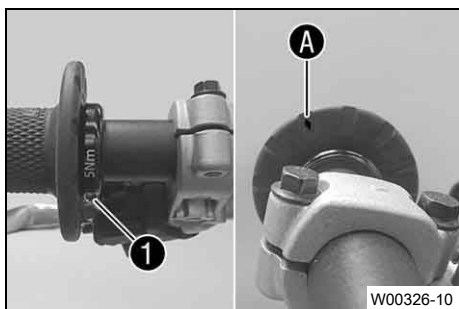

(XCF-W, XW-F)

- Kontrollera att skruven ① sitter ordentligt.

Specifikation

Skruv fast handtag	M4	5 Nm	Loctite®243™
--------------------	----	------	---------------------

Romben A måste vara på ett ställe där den syns, precis som på bilden.

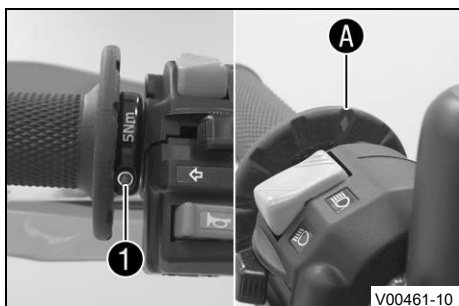

(Alla EXC-F SIX DAYS-modeller)

- Kontrollera att skruven ① sitter ordentligt.

Specifikation

Skruv fast handtag	M4	5 Nm	Loctite®243™
--------------------	----	------	---------------------

Romben A måste vara på ett ställe där den syns, precis som på bilden.

12.43 Programmera Quickshifter (Alla EXC-F SIX DAYS-modeller)



Info

Om Quickshifters kopplingseffekt avtar bör Quickshifter programmeras om.



- Utför arbetsmomenten för att starta motorcykeln. (📖 s 42)
- Håll QS-knappen ① intryckt i minst 10 sekunder.
 - ✓ QS-kontrolllampan blinkar.
- Dra i kopplingshandtaget, 1. Lägg i ettans växel och håll växelspaken nedtryckt så långt det går nedåt.
- Tryck på QS-knappen ① en gång.
 - ✓ QS-kontrolllampan lyser blått, programmeringen lyckades.



Info

Om Quickshifter inte kan aktiveras tyder det på att programmeringen inte lyckades och måste göras om.

12.44 Ställa in kopplingshandtagets utgångsläge

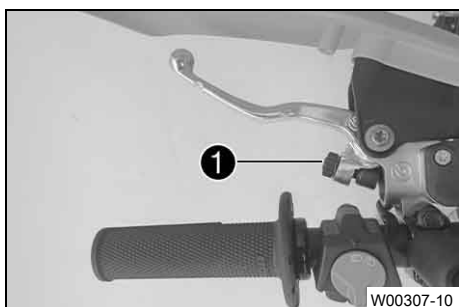

- Anpassa kopplingshandtagets utgångsläge efter handens storlek genom att vrida på justerskruven ①.



Info

När justerskruven vrids medsols ökar avståndet mellan kopplingshandtaget och styret.

När justerskruven vrids motsols minskar avståndet mellan kopplingshandtaget och styret.

Inställningsområdet är begränsat.

Vrid endast justerskruven för hand och använd inte våld.

Justeringar får inte utföras under körning.

12.45 Kontrollera/åtgärda hydraulkopplingens vätskenivå

**Varning****Hudirritationer** Bromsvätska är hälsovådligt.

- Förvara bromsvätska oåtkomligt för barn.
- Använd lämpliga skyddskläder och skyddsglasögon.
- Låt inte bromsvätska hamna på huden, i ögonen eller på kläderna.
- Uppsök omedelbart läkare om bromsvätska har svalts.
- Vid hudkontakt spolas det drabbade stället med mycket vatten.
- Spola omedelbart ögonen grundligt med vatten och uppsök läkare om bromsvätska hamnat i ögonen.
- Byt om ifall du får bromsvätska på kläderna.

**Obs!****Risker för miljön** Miljöfarliga ämnen orsakar miljöskador.

- Kassera oljor, fetter, filter, bränslen, rengöringsmedel, bromsvätska etc. i enlighet med gällande bestämmelser.

**Info**

Vätskenivån stiger när kopplingens lamellbelägg slits ned.

Låt inte bromsvätskan komma i kontakt med lackerade komponenter. Bromsvätskan skadar lacken.

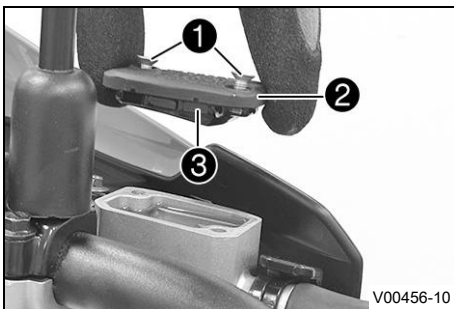

- Placera hydraulkopplingens behållare i horisontellt läge. Behållaren sitter på styret.
- Ta bort skruvarna ①.
- Ta bort locket ② och membranet ③.
- Kontrollera vätskenivån.

Vätskenivå under behållarens övre kant	4 mm
--	------

» Om vätskenivån inte överensstämmer med specifikationen:

- Korrigera vätskenivån i hydraulkopplingen.

Bromsvätska DOT 4 / DOT 5.1 (📖 s 156)

- Placera locket med membran i korrekt läge. Montera skruvarna och dra åt.

**Info**

Utspild bromsvätska eller vätska som runnit ut ska omedelbart tvättas bort med vatten.

12.46 Byta vätska i hydraulkopplingen ↩



Varning

Hudirritationer Bromsvätska är hälsovådligt.

- Förvara bromsvätska oåtkomligt för barn.
- Använd lämpliga skyddskläder och skyddsglasögon.
- Låt inte bromsvätska hamna på huden, i ögonen eller på kläderna.
- Uppsök omedelbart läkare om bromsvätska har svalts.
- Vid hudkontakt spolås det drabbade stället med mycket vatten.
- Spola omedelbart ögonen grundligt med vatten och uppsök läkare om bromsvätska hamnat i ögonen.
- Byt om ifall du får bromsvätska på kläderna.



Obs!

Risker för miljön Miljöfarliga ämnen orsakar miljöskador.

- Kassera oljor, fetter, filter, bränslen, rengöringsmedel, bromsvätska etc. i enlighet med gällande bestämmelser.



Info

Låt inte bromsvätskan komma i kontakt med lackerade komponenter. Bromsvätskan skadar lacken.

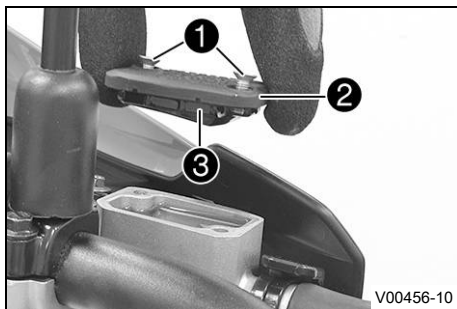

- Placera hydraulkopplingens behållare i horisontellt läge. Behållaren sitter på styret.
- Ta bort skruvarna ①.
- Ta bort locket ② och membranet ③.

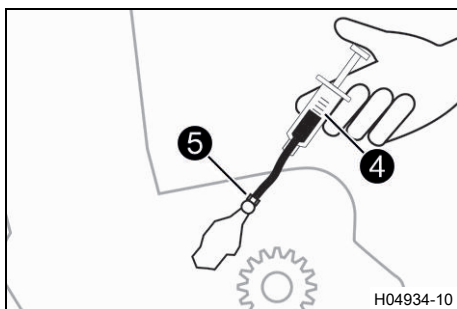

- Fyll på passande vätska i avluftningssprutan ④.

Spruta (50329050000)

Bromsvätska DOT 4 / DOT 5.1 (s 156)

- Ta bort skyddshättan till kopplingens slavcylinder, ta bort avluftningsskruven ⑤ och montera avluftningssprutan ④.

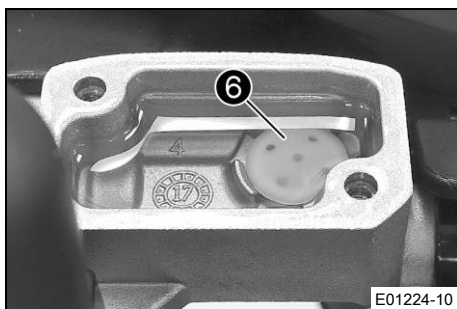

- Tryck in vätska i systemet tills den rinner ut utan luftbubblor ur huvudcylinderns öppningar ⑥.
- Sug då och då upp vätska ur huvudcylinderns tank för att det inte ska rinna över.
- Ta bort avluftningssprutan. Sätt i och dra åt avluftningsskruven. Montera skyddshättan.
- Korrigera vätskenivån i hydraulkopplingen.

Specifikation

Vätskenivå under behållarens övre kant	4 mm
--	------

- Placera locket med membran i korrekt läge. Montera skruvarna och dra åt.



Info

Utspilld bromsvätska eller vätska som runnit ut ska omedelbart tvättas bort med vatten.



12.47 Demontera motorskyddet (Alla EXC-F SIX DAYS-modeller, XCF-W, XW-F)

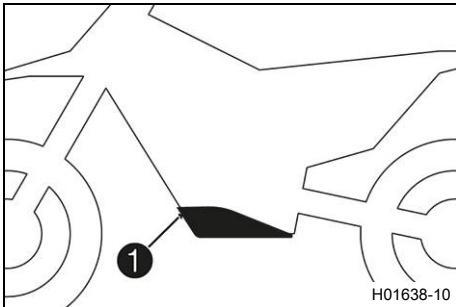

- Ta bort skruvarna ❶ och lossa motorskyddet.



12.48 Montera motorskyddet (Alla EXC-F SIX DAYS-modeller, XCF-W, XW-F)

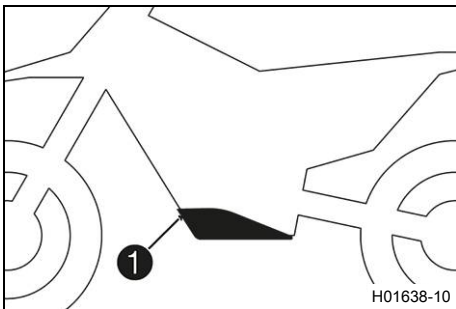

- Haka fast motorskyddet bak på ramen och vrid det uppåt framtill.
- Sätt dit skruvarna ❶ och dra åt dem.

Specifikation

Övriga skruvar chassi	M6	10 Nm
-----------------------	----	-------



13.1 Kontrollera bromshandtagets spel



Varning

Risk för olyckor Bromssystemet slutar fungera vid överhettning.

När det inte finns något spel för bromshandtaget, skapas ett tryck i bromssystemet som verkar på fram-bromsen.

- Ställ in spelet för bromshandtaget enligt anvisningen.

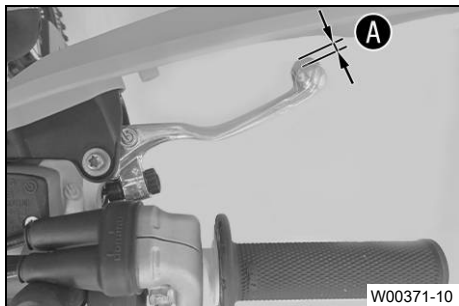

- Tryck bromshandtaget mot styret och kontrollera spelet **A**.

Bromshandtagets spel	$\geq 3 \text{ mm}$
----------------------	---------------------

- » Om spelet inte överensstämmer med specifikationen:
 - Ställ in bromshandtagets spel. (📖 s 94)

13.2 Ställa in bromshandtagets spel

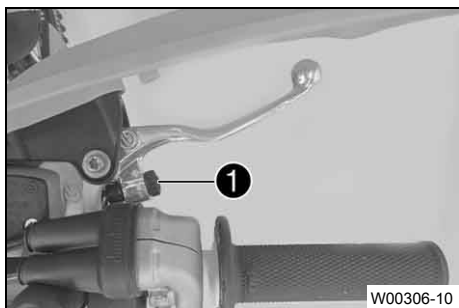

- Kontrollera bromshandtagets spel. (📖 s 94)
- Ställ in bromshandtagets spel med justerskruven **1**.



Info

Spelet minskar när justerskruven skruvas medurs. Tryckpunkten hamnar längre bort från styret.

Spelet ökar när justerskruven skruvas moturs. Tryckpunkten hamnar närmare styret.

Inställningsområdet är begränsat.

Vrid endast justerskruven för hand och använd inte våld.

Justeringar får inte utföras under körning.

13.3 Kontrollera bromsskivorna



Varning

Risk för olyckor Slitna bromsskivor försämrar bromskraften.

- Säkerställ att slitna bromsskivor byts ut omedelbart. (Din auktoriserade KTM-verkstad hjälper gärna till.)

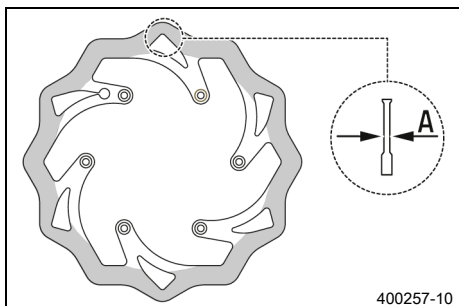

- Kontrollera måttet **A** för bromsskivans tjocklek (fram och bak) på flera ställen på bromsskivan.



Info

Genom slitage blir bromsskivan tunnare inom det område där bromsbeläggen ligger an.

Bromsskivor, slitagegräns (Alla EXC-F, XCF-W, XW-F)

fram	2,5 mm
------	--------

bak	3,5 mm
Bromsskivor, slitagegräns (Alla EXC-F SIX DAYS-modeller)	
fram	2,5 mm
bak	3,7 mm

- » Om bromsskivans tjocklek är lägre än det angivna värdet:
 - Byt frambromsens bromsskiva. 🛠️
 - Byt bakbromsens bromsskiva. 🛠️
- Kontrollera bromsskivorna fram och bak avseende skador, sprickor och deformation.
 - » Om skador, sprickor eller deformation upptäcks:
 - Byt frambromsens bromsskiva. 🛠️
 - Byt bakbromsens bromsskiva. 🛠️



13.4 Kontrollera bromsvätskenivån i frambromsen



Varning

Risk för olyckor Bromssystemet slutar fungera vid otillräcklig bromsvätskenivå.

Om bromsvätskenivån sjunker under den angivna markeringen eller det angivna värdet, är antingen bromssystemet otätt eller bromsbeläggen nedslitna.

- Kontrollera bromssystemet och återuppta inte körningen förrän problemet har åtgärdats. (Din auktoriserade KTM-verkstad hjälper gärna till.)



Varning

Olycksrisk För gammal eller olämplig bromsvätska försämrar bromssystemets funktion.

- Säkerställ att bromsvätskan i fram- och bakbromsen byts ut enligt serviceschemats riktlinjer. (Din auktoriserade KTM-verkstad hjälper gärna till.)
- Säkerställ att endast ren och godkänd bromsvätska från en tätt försluten behållare används. (Din auktoriserade KTM-verkstad hjälper gärna till.)

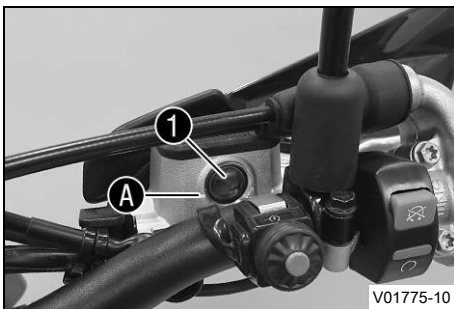

- Placera bromsvätskebehållaren på styret i horisontellt läge.
- Kontrollera bromsvätskenivån i synglasets ①.
- » Om bromsvätskan har sjunkit under markeringen ①:
 - Fyll på frambromsens bromsvätska. 🛠️ (s 95)



13.5 Fylla på frambromsens bromsvätska 🛠️



Varning

Risk för olyckor Bromssystemet slutar fungera vid otillräcklig bromsvätskenivå.

Om bromsvätskenivån sjunker under den angivna markeringen eller det angivna värdet, är antingen bromssystemet otätt eller bromsbeläggen nedslitna.

- Kontrollera bromssystemet och återuppta inte körningen förrän problemet har åtgärdats. (Din auktoriserade KTM-verkstad hjälper gärna till.)



Varning

Hudirritationer Bromsvätska är hälsovådligt.

- Förvara bromsvätska oåtkomligt för barn.
- Använd lämpliga skyddskläder och skyddsglasögon.
- Låt inte bromsvätska hamna på huden, i ögonen eller på kläderna.
- Uppsök omedelbart läkare om bromsvätska har svalts.
- Vid hudkontakt spolas det drabbade stället med mycket vatten.
- Spola omedelbart ögonen grundligt med vatten och uppsök läkare om bromsvätska hamnat i ögonen.
- Byt om ifall du får bromsvätska på kläderna.



Varning

Olycksrisk För gammal eller olämplig bromsvätska försämrar bromssystemets funktion.

- Säkerställ att bromsvätskan i fram- och bakbromsen byts ut enligt serviceschemats riktlinjer. (Din auktoriserade KTM-verkstad hjälper gärna till.)
- Säkerställ att endast ren och godkänd bromsvätska från en tätt försluten behållare används. (Din auktoriserade KTM-verkstad hjälper gärna till.)



Obs!

Risker för miljön Miljöfarliga ämnen orsakar miljöskador.

- Kassera oljor, fetter, filter, bränslen, rengöringsmedel, bromsvätska etc. i enlighet med gällande bestämmelser.



Info

Låt inte bromsvätskan komma i kontakt med lackerade komponenter. Bromsvätskan skadar lacken.

Förarbete

- Kontrollera frambromsens bromsbelägg och bromsbeläggs-skydd. (📖 s 97)

Huvudarbete

- Placera bromsvätskebehållaren på styret i horisontellt läge.
- Ta bort skruvarna ①.
- Ta bort locket ② och membranet ③.
- Fyll på bromsvätska upp till måttet A.

Specifikation

Mått A (bromsvätskenivån under behållarens övre kant)	5 mm
---	------

Bromsvätska DOT 4 / DOT 5.1 (📖 s 156)

- Placera locket med membran i korrekt läge. Montera skruvarna och dra åt.



Info

Utspilld bromsvätska eller vätska som runnit ut ska omedelbart tvättas bort med vatten.

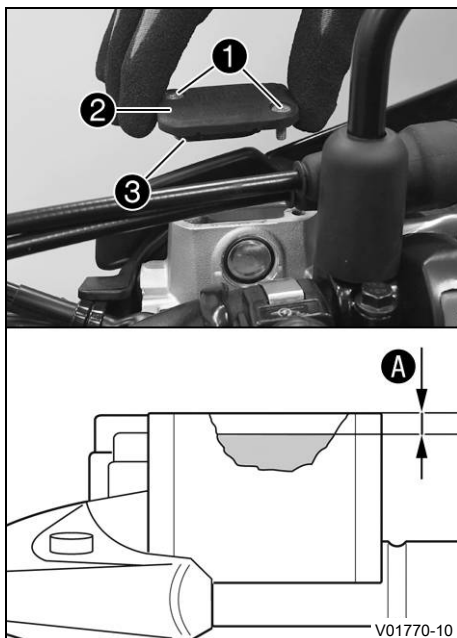

V01770-10

13.6 Kontrollera frambromsens bromsbelägg och bromsbeläggsskydd



Varning

Risk för olyckor Slitna bromsbelägg försämrar bromskraften.

- Säkerställ att slitna bromsbelägg byts ut omedelbart. (Din auktoriserade KTM-verkstad hjälper gärna till.)

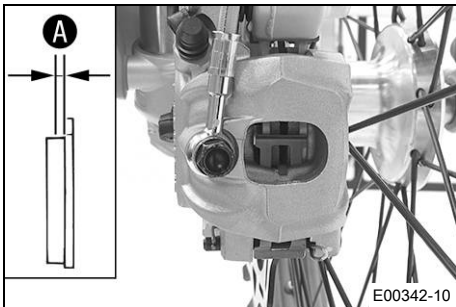

- Kontrollera bromsbeläggens tjocklek **A**.

Minsta tillåtna beläggstjocklek A	$\geq 1 \text{ mm}$
--	---------------------

- » Om minsta tillåtna beläggstjocklek är för litet:
 - Byt frambromsens bromsbelägg. 🛠️ (s 97)
- Kontrollera bromsbeläggen med avseende på skador och sprickor.
 - » Om det finns skador eller sprickor:
 - Byt frambromsens bromsbelägg. 🛠️ (s 97)
- Kontrollera bromsbeläggens skydd.
 - » Om bromsbeläggen inte är säkrade på ett korrekt sätt:
 - Säkra bromsbelägg, och använd nya delar vid behov.

13.7 Byta frambromsens bromsbelägg 🛠️



Varning

Risk för olyckor Bromssystemet slutar fungera vid felaktig service.

- Säkerställ att servicearbeten och reparationer genomförs korrekt. (Din auktoriserade KTM-verkstad hjälper gärna till.)



Varning

Hudirritationer Bromsvätska är hälsovådligt.

- Förvara bromsvätska oåtkomligt för barn.
- Använd lämpliga skyddskläder och skyddsglasögon.
- Låt inte bromsvätska hamna på huden, i ögonen eller på kläderna.
- Uppsök omedelbart läkare om bromsvätska har svalts.
- Vid hudkontakt spolas det drabbade stället med mycket vatten.
- Spola omedelbart ögonen grundligt med vatten och uppsök läkare om bromsvätska hamnat i ögonen.
- Byt om ifall du får bromsvätska på kläderna.



Varning

Olycksrisk För gammal eller olämplig bromsvätska försämrar bromssystemets funktion.

- Säkerställ att bromsvätskan i fram- och bakbromsen byts ut enligt serviceschemats riktlinjer. (Din auktoriserade KTM-verkstad hjälper gärna till.)
- Säkerställ att endast ren och godkänd bromsvätska från en tätt försluten behållare används. (Din auktoriserade KTM-verkstad hjälper gärna till.)



Varning

Risk för olyckor Olja eller fett på bromsskivorna försämrar bromskraften.

- Håll alltid bromsskivorna olje- och fettfria.
- Vid behov rengörs bromsskivorna med bromsrengöringsmedel.



Varning

Olycksrisk Icke godkända bromsbelägg förändrar bromskraften.

Alla bromsbelägg är inte testade och tillåtna för KTM-motorcyklar. Bromsbeläggets konstruktion och friktionskoefficient, och därmed även bromseffekten, kan avvika kraftigt från originalbromsbeläggets.

Om bromsbelägg som avviker från originalutrustningen används, kan överensstämmelse med det ursprungliga godkännandet inte garanteras. Fordonet motsvarar i så fall inte längre leveranstillståndet och tillverkargarantin upphör att gälla.

- Använd endast bromsbelägg som har godkänts och rekommenderas av KTM.



Obs!

Risker för miljön Miljöfarliga ämnen orsakar miljöskador.

- Kassera oljor, fetter, filter, bränslen, rengöringsmedel, bromsvätska etc. i enlighet med gällande bestämmelser.



Info

Låt inte bromsvätskan komma i kontakt med lackerade komponenter. Bromsvätskan skadar lacken.

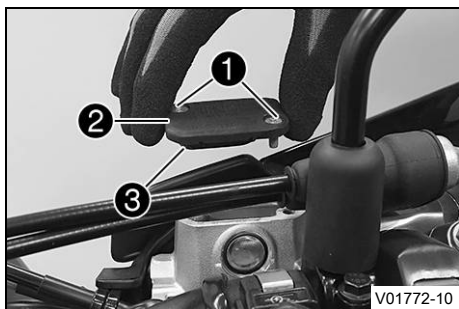

- Placera bromsvätskebehållaren på styret i horisontellt läge.
- Ta bort skruvarna ①.
- Ta bort locket ② och membranet ③.
- Tryck bromsoket för hand mot bromsskivan så att bromskolvorna trycks tillbaka. Se till att ingen bromsvätska rinner ut ur bromsvätskebehållaren, sug upp den vid behov.



Info

Se till att bromsoket inte pressas mot ekrarna när bromskolvorna trycks tillbaka.

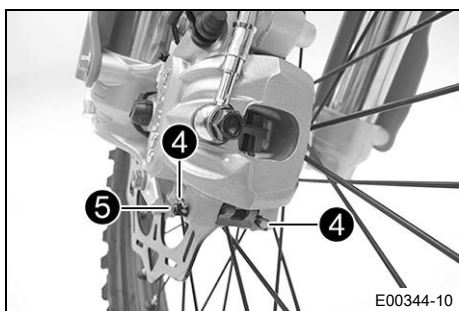

- Ta bort saxpinnarna ④, dra ut bulten ⑤ och ta bort bromsbeläggen.
- Rengör bromsok och bromsokshållare.

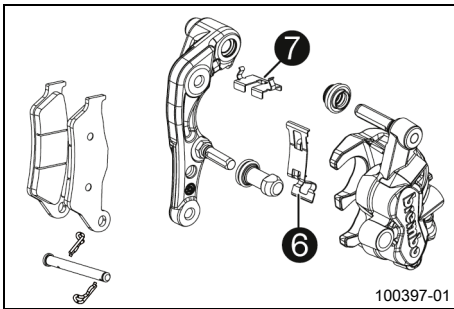

- Kontrollera att fjäderplåten **6** sitter korrekt i bromsoket och att glidplåten för bromsbelägg **7** sitter korrekt i bromsokshållaren.

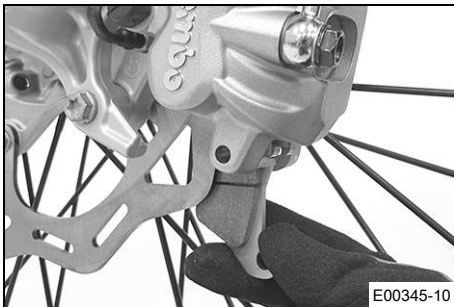

- Sätt in nya bromsbelägg. Sätt in bulten och montera saxpinnen.



Info

Bromsbeläggen måste alltid bytas satsvis.

- Dra i bromshandtaget flera gånger tills bromsbeläggen ligger an mot bromsskivan och du känner av en tydlig tryckpunkt.

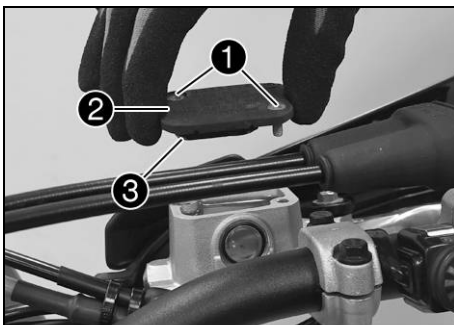

- Fyll på bromsvätska upp till måttet **A**.

Specifikation

Mått A (bromsvätskenivån under behållarens övre kant)	5 mm
--	------

Bromsvätska DOT 4 / DOT 5.1 (📖 s 156)

- Placera locket **2** med membranet **3** i korrekt läge. Montera skruvarna **1** och dra åt dem.



Info

Utspild bromsvätska eller vätska som runnit ut ska omedelbart tvättas bort med vatten.

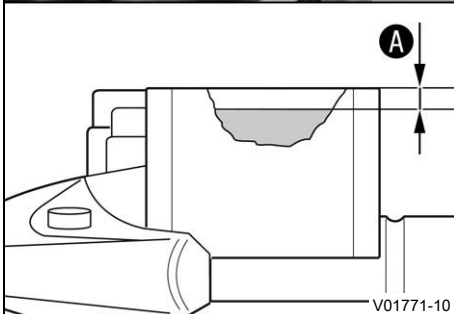

13.8 Kontrollera fotbromspedalens spel



Varning

Olycksrisk Bromssystemet slutar fungera vid överhettning eller vid felaktiga inställningar.

När det inte finns något spel för fotbromspedalen, skapas ett tryck i bromssystemet som verkar på bakbromsen.

- Ställ in spelet för fotbromspedalen enligt anvisningen.
- Säkerställ att servicearbeten genomförs korrekt. (Din auktoriserade KTM-verkstad hjälper gärna till.)

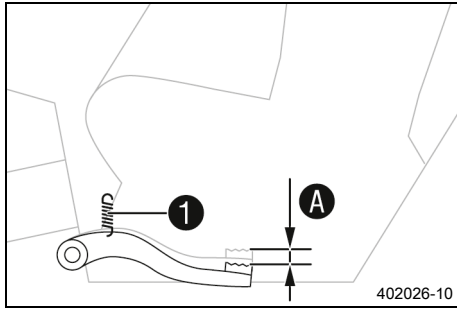

- Haka av fjädern ①.
- Manövrera fotbromspedalen fram och tillbaka mellan stoppläget och anliggning mot fotbromsens cylinderkolv och kontrollera spelet A.

Specifikation

Fotbromspedalens spel	3 ... 5 mm
-----------------------	------------

- » Om spelet inte överensstämmer med specifikationen:
 - Ställ in fotbromspedalens utgångsläge. (📖 s 100)

- Haka i fjädern ①.

13.9 Ställa in fotbromspedalens utgångsläge 🗨️



Varning

Olycksrisk Bromssystemet slutar fungera vid överhettning eller vid felaktiga inställningar.

När det inte finns något spel för fotbromspedalen, skapas ett tryck i bromssystemet som verkar på bakbromsen.

- Ställ in spelet för fotbromspedalen enligt anvisningen.
- Säkerställ att servicearbeten genomförs korrekt. (Din auktoriserade KTM-verkstad hjälper gärna till.)

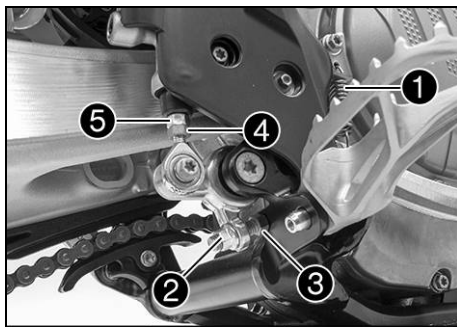

- Haka av fjädern ①.
- Lossa muttern ④ och vrid tillbaka den med tryckstängens ⑤ tills max. spel har uppnåtts.
- För att anpassa fotbromspedalen efter individuella önskemål, lossa muttern ② och skruva på skruven ③ till önskat läge.



Info

Inställningsområdet är begränsat.

- Vrid tryckstängens ⑤ tills önskat spel A har uppnåtts. Vid behov ska fotbromspedalens utgångsläge anpassas.

Specifikation

Fotbromspedalens spel	3 ... 5 mm
-----------------------	------------

- Håll emot skruven ③ och dra åt muttern ②.

Specifikation

Mutter bromshandtagsändläge bak	M8	20 Nm
---------------------------------	----	-------

- Håll emot tryckstängens ⑤ och dra åt muttern ④.

Specifikation

Övriga muttrar chassi	M6	10 Nm
-----------------------	----	-------

- Haka i fjädern ①.

13.10 Kontrollera bromsvätskenivån i bakbromsen



Varning

Risk för olyckor Bromssystemet slutar fungera vid otillräcklig bromsvätskenivå.

Om bromsvätskenivån sjunker under den angivna markeringen eller det angivna värdet, är antingen bromssystemet otätt eller bromsbeläggen nedslitna.

- Kontrollera bromssystemet och återuppta inte körningen förrän problemet har åtgärdats. (Din auktoriserade KTM-verkstad hjälper gärna till.)



Varning

Olycksrisk För gammal eller olämplig bromsvätska försämrar bromssystemets funktion.

- Säkerställ att bromsvätskan i fram- och bakbromsen byts ut enligt serviceschemats riktlinjer. (Din auktoriserade KTM-verkstad hjälper gärna till.)
- Säkerställ att endast ren och godkänd bromsvätska från en tätt försluten behållare används. (Din auktoriserade KTM-verkstad hjälper gärna till.)

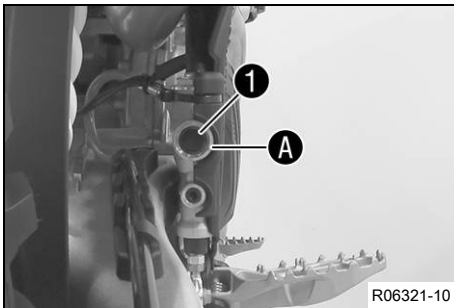

- Ställ upp fordonet lodrätt.
- Kontrollera bromsvätskenivån i synglaset ①.
 - » Om bromsvätskan har sjunkit under markeringen A:
 - Fyll på bromsvätska för bakbromsen. 📖 (s 101)

13.11 Fylla på bromsvätska för bakbromsen 📖



Varning

Risk för olyckor Bromssystemet slutar fungera vid otillräcklig bromsvätskenivå.

Om bromsvätskenivån sjunker under den angivna markeringen eller det angivna värdet, är antingen bromssystemet otätt eller bromsbeläggen nedslitna.

- Kontrollera bromssystemet och återuppta inte körningen förrän problemet har åtgärdats. (Din auktoriserade KTM-verkstad hjälper gärna till.)



Varning

Hudirritationer Bromsvätska är hälsovådligt.

- Förvara bromsvätska oåtkomligt för barn.
- Använd lämpliga skyddskläder och skyddsglasögon.
- Låt inte bromsvätska hamna på huden, i ögonen eller på kläderna.
- Uppsök omedelbart läkare om bromsvätska har svalts.
- Vid hudkontakt spolas det drabbade stället med mycket vatten.
- Spola omedelbart ögonen grundligt med vatten och uppsök läkare om bromsvätska hamnat i ögonen.
- Byt om ifall du får bromsvätska på kläderna.



Varning

Olycksrisk För gammal eller olämplig bromsvätska försämrar bromssystemets funktion.

- Säkerställ att bromsvätskan i fram- och bakbromsen byts ut enligt serviceschemats riktlinjer. (Din auktoriserade KTM-verkstad hjälper gärna till.)
- Säkerställ att endast ren och godkänd bromsvätska från en tätt försluten behållare används. (Din auktoriserade KTM-verkstad hjälper gärna till.)



Obs!

Risker för miljön Miljöfarliga ämnen orsakar miljöskador.

- Kassera oljor, fetter, filter, bränslen, rengöringsmedel, bromsvätska etc. i enlighet med gällande bestämmelser.



Info

Låt inte bromsvätskan komma i kontakt med lackerade komponenter. Bromsvätskan skadar lacken.

Förarbete

- Kontrollera bakbromsens bromsbelägg och bromsbeläggs-skydd. (📖 s 103)
- Demontera ramskyddet. (📖 s 63)

Huvudarbete

- Täck över lackade delar.
- Ta bort skruvlocket ❶ med membran och O-ring.

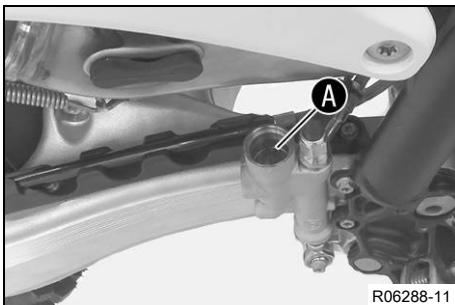
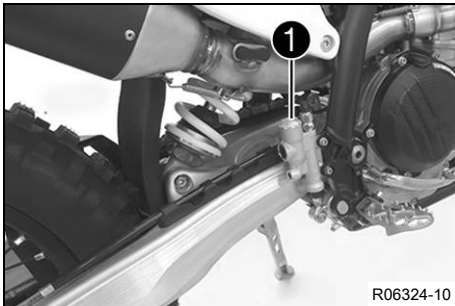

- Ställ upp fordonet lodrätt.
- Fyll på bromsvätska upp till markeringen A.

Bromsvätska DOT 4 / DOT 5.1 (📖 s 156)

- Sätt dit skruvlocket med membran och O-ring och dra åt det.



Info

Utspilld bromsvätska eller vätska som runnit ut ska omedelbart tvättas bort med vatten.

Efterarbete

- Montera ramskyddet. (📖 s 63)

13.12 Kontrollera bakbromsens bromsbelägg och bromsbeläggsskydd



Varning

Risk för olyckor Slitna bromsbelägg försämrar bromskraften.

- Säkerställ att slitna bromsbelägg byts ut omedelbart. (Din auktoriserade KTM-verkstad hjälper gärna till.)

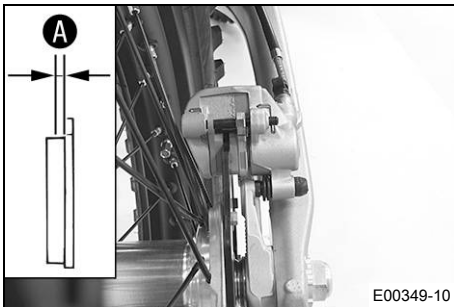

- Kontrollera bromsbeläggens tjocklek **A**.

Minsta tillåtna beläggjocklek A	$\geq 1 \text{ mm}$
--	---------------------

- » Om minsta tillåtna beläggjocklek är för litet:
 - Byt bakbromsens bromsbelägg. 🛠️ (s 103)
- Kontrollera bromsbeläggen med avseende på skador och sprickor.
 - » Om det finns skador eller sprickor:
 - Byt bakbromsens bromsbelägg. 🛠️ (s 103)
- Kontrollera bromsbeläggens skydd.
 - » Om bromsbeläggen inte är säkrade på ett korrekt sätt:
 - Säkra bromsbelägg, och använd nya delar vid behov.

13.13 Byta bakbromsens bromsbelägg 🛠️



Varning

Risk för olyckor Bromssystemet slutar fungera vid felaktig service.

- Säkerställ att servicearbeten och reparationer genomförs korrekt. (Din auktoriserade KTM-verkstad hjälper gärna till.)



Varning

Hudirritationer Bromsvätska är hälsovådligt.

- Förvara bromsvätska oåtkomligt för barn.
- Använd lämpliga skyddskläder och skyddsglasögon.
- Låt inte bromsvätska hamna på huden, i ögonen eller på kläderna.
- Uppsök omedelbart läkare om bromsvätska har svalts.
- Vid hudkontakt spolas det drabbade stället med mycket vatten.
- Spola omedelbart ögonen grundligt med vatten och uppsök läkare om bromsvätska hamnat i ögonen.
- Byt om ifall du får bromsvätska på kläderna.



Varning

Olycksrisk För gammal eller olämplig bromsvätska försämrar bromssystemets funktion.

- Säkerställ att bromsvätskan i fram- och bakbromsen byts ut enligt serviceschemats riktlinjer. (Din auktoriserade KTM-verkstad hjälper gärna till.)
- Säkerställ att endast ren och godkänd bromsvätska från en tätt försluten behållare används. (Din auktoriserade KTM-verkstad hjälper gärna till.)



Varning

Risk för olyckor Olja eller fett på bromsskivorna försämrar bromskraften.

- Håll alltid bromsskivorna olje- och fettfria.
- Vid behov rengörs bromsskivorna med bromsrengöringsmedel.



Varning

Olycksrisk Icke godkända bromsbelägg förändrar bromskraften.

Alla bromsbelägg är inte testade och tillåtna för KTM-motorcyklar. Bromsbeläggets konstruktion och friktionskoefficient, och därmed även bromseffekten, kan avvika kraftigt från originalbromsbeläggets.

Om bromsbelägg som avviker från originalutrustningen används, kan överensstämmelse med det ursprungliga godkännandet inte garanteras. Fordonet motsvarar i så fall inte längre leveranstillståndet och tillverkargarantin upphör att gälla.

- Använd endast bromsbelägg som har godkänts och rekommenderas av KTM.



Obs!

Risker för miljön Miljöfarliga ämnen orsakar miljöskador.

- Kassera oljor, fetter, filter, bränslen, rengöringsmedel, bromsvätska etc. i enlighet med gällande bestämmelser.



Info

Låt inte bromsvätskan komma i kontakt med lackerade komponenter. Bromsvätskan skadar lacken.

Förarbete

- Demontera ramskyddet. (🔧 s 63)

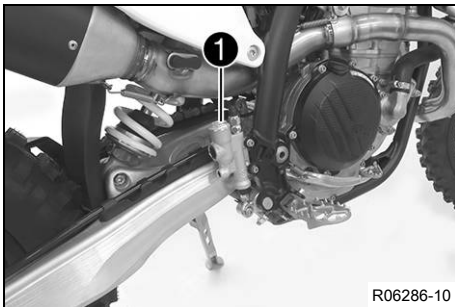

Huvudarbete

- Täck över lackade delar.
- Ta bort skruvlocket ① med membran och O-ring.
- Tryck tillbaka bromskolven till utgångsläget och se till att det inte läcker ut bromsvätska ur bromsvätskebehållaren. Sug upp bromsvätska vid behov.



Info

Se till att bromsoket inte pressas mot ekrarna när bromskolven trycks tillbaka.

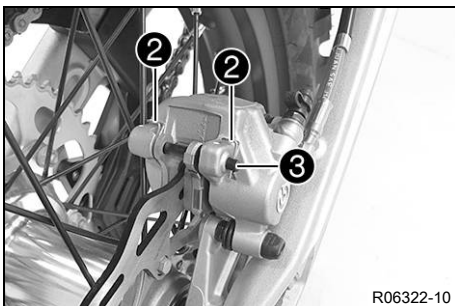

- Ta bort saxpinnarna ②, dra ut bulten ③ och ta bort bromsbeläggen.
- Rengör bromsok och bromsokshållare.

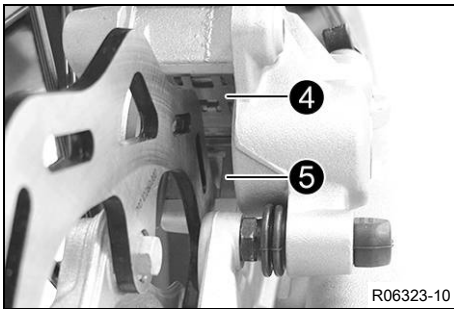

- Kontrollera att fjäderplåten **4** sitter korrekt i bromsoket och att glidplåten för bromsbelägg **5** sitter korrekt i bromsokshälaren.

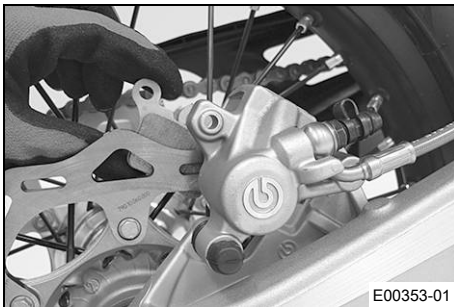

- Sätt in nya bromsbelägg. Sätt in bulten och montera saxpinnen.



Info

Bromsbeläggen måste alltid bytas satsvis.

- Trampa ner fotbromspedalen flera gånger tills bromsbeläggen ligger an mot bromsskivan och du känner av en tydlig tryckpunkt.

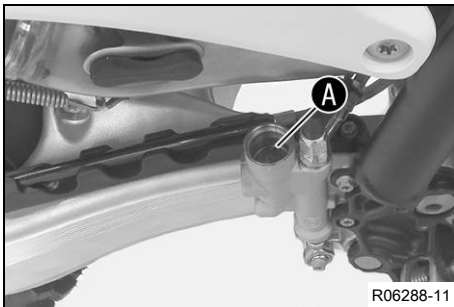

- Fyll på bromsvätska upp till markeringen **A**.

Bromsvätska DOT 4 / DOT 5.1 (📖 s 156)

- Montera skruvlocket **1** med membran och O-ring och dra åt det.



Info

Utspilld bromsvätska eller vätska som runnit ut ska omedelbart tvättas bort med vatten.

Efterarbete

- Montera ramskyddet. (📖 s 63)



14.1 Demontera framhjulet

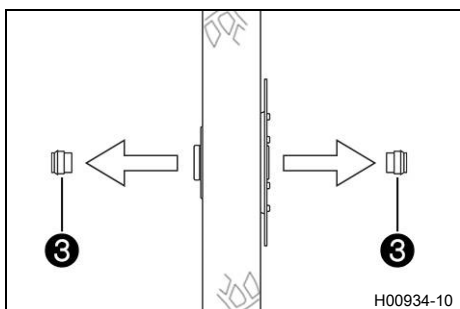
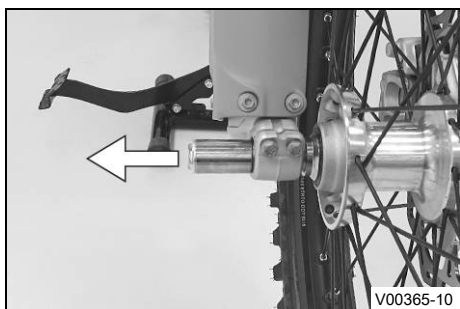
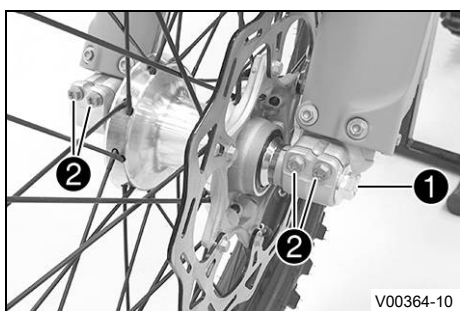

Förarbete

- Palla upp motorcykeln på mc-lyften. (📖 s 61)

Huvudarbete

- Tryck bromsoket för hand mot bromsskivan så att bromskolvorna trycks tillbaka.

i Info

Se till att bromsoket inte pressas mot ekrarna när bromskolvorna trycks tillbaka.

- Lossa skruven ① några varv.
- Lossa skruvarna ②.
- Tryck på skruven ① för att skjuta ut hjulaxeln ur axelklämman.
- Ta bort skruven ①.



Varning

Risk för olyckor Skadade bromsskivor försämrar bromskraften.

- Lägg alltid ned hjulet så att bromsskivan inte skadas.

- Håll fast framhjulet och ta bort hjulaxeln. Ta ut framhjulet ur gaffeln.

i Info

Manövrera inte bromshandtaget när framhjulet är demonterat.

- Ta bort distanshylsorna ③.

14.2 Montera framhjulet ↩



Varning

Risk för olyckor Olja eller fett på bromsskivorna försämrar bromskraften.

- Håll alltid bromsskivorna olje- och fettfria.
- Vid behov rengörs bromsskivorna med bromsrengöringsmedel.

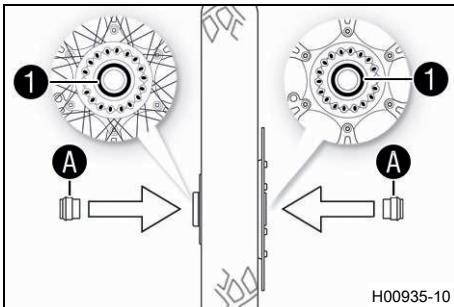

- Kontrollera om hjullagret är skadat eller slitet.
 - » Om hjullagret är skadat eller slitet:
 - Byt hjullagret fram. ↩
- Rengör och fetta in de radiella axeltättningsringarna ① och distanshylsornas löpytor A.

Långtidsfett (📖 s 158)

- Sätt i distanshylsorna.
- Gör rent hjulaxeln och smörj in den något.

Långtidsfett (📖 s 158)

- Sätt framhjulet på plats och stick in hjulaxeln.
 - ✓ Bromsbeläggen är rätt positionerade.

- Montera skruven ② och dra åt.

Specifikation

Skruv hjulaxel fram	M20x1,5	35 Nm
---------------------	---------	-------

- Dra i bromshandtaget flera gånger tills bromsbeläggen ligger an mot bromsskivan.
- Ta bort motorcykeln från mc-lyften. (📖 s 61)
- Dra i frambromsen och komprimera gaffeln ordentligt några gånger.

✓ Gaffelbenen justeras.

- Dra åt skruvarna ③.

Specifikation

Skruv axelklämma	M8	15 Nm
------------------	----	-------

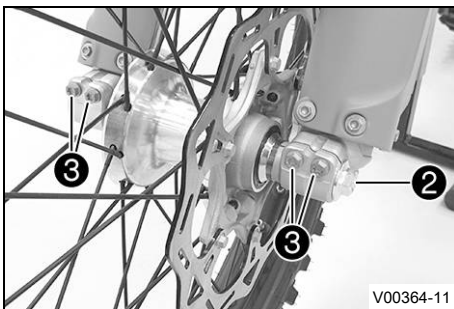

14.3 Demontera bakhjulet ↩

Förarbete

- Palla upp motorcykeln på mc-lyften. (📖 s 61)

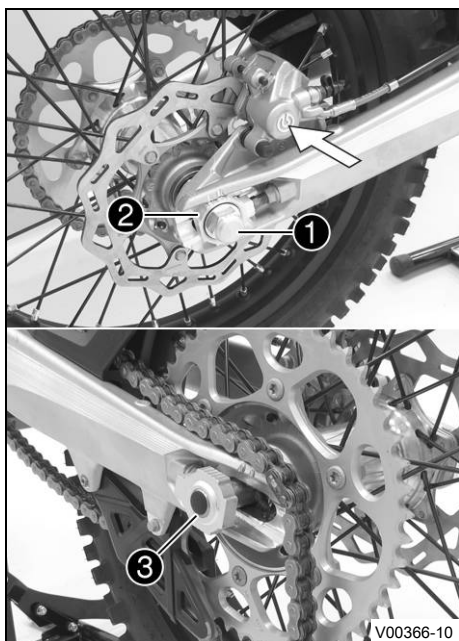

Huvudarbete

- Tryck bromsoket för hand mot bromsskivan så att bromskolven trycks tillbaka.



Info

Se till att bromsoket inte pressas mot ekrarna när bromskolven trycks tillbaka.

- Ta bort muttern ①.
- Ta av kedjespännaren ②. Dra endast ut hjulaxeln ③ tills bakhjulet kan skjutas framåt.
- Skjut bakhjulet framåt så långt som möjligt. Ta bort kedjan från bakdrevet.



Info

Täck över komponenterna så att de inte skadas.



Varning

Risk för olyckor Skadade bromsskivor försämrar bromskraften.

- Lägg alltid ned hjulet så att bromsskivan inte skadas.

- Håll fast bakhjulet och ta bort hjulaxeln. Ta ut bakhjulet ur svingen.



Info

Trampa inte på fotbromspedalen när bakhjulet är demonterat.

- Ta bort distanshylsorna ④.

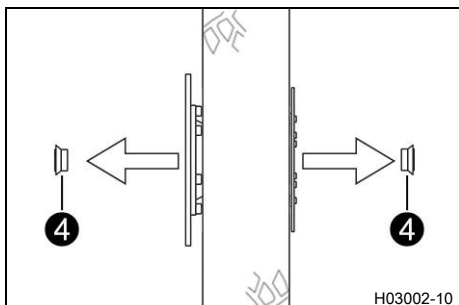

14.4 Montera bakhjulet



Varning

Risk för olyckor Olja eller fett på bromsskivorna försämrar bromskraften.

- Håll alltid bromsskivorna olje- och fettfria.
- Vid behov rengörs bromsskivorna med bromsrengöringsmedel.

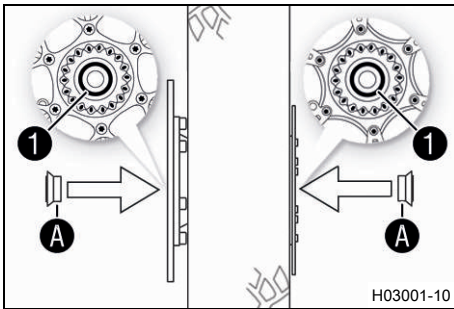

Huvudarbete

- Kontrollera om hjullagret är skadat eller slitet.
 - » Om hjullagret är skadat eller slitet:
 - Byt bakhjulslager. 🛠️
- Rengör och fetta in de radiella axeltätningarna ① och distanshylsornas löpytor A.

Långtidsfett (📖 s 158)

- Sätt i distanshylsorna.

- Gör rent hjulaxeln och smörj in den något.

Långtidsfett (📖 s 158)

- Sätt bakhjulet på plats och stick in hjulaxeln ②.
 - ✓ Bromsbeläggen är rätt positionerade.
- Lägg på kedjan.

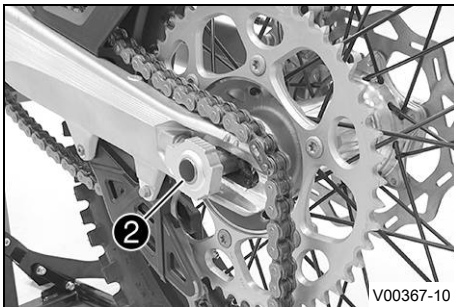

- Positionera kedjespännaren ③. Sätt dit muttern ④ utan att dra åt den.
- Se till att kedjespännarna ③ ligger an mot justerskruvarna ⑤.
- Kontrollera kedjespänningen. (📖 s 84)
- Dra åt muttern ④.

Specifikation

Mutter hjulaxel bak	M22	80 Nm
---------------------	-----	-------

Info

Tack vare kedjespännarnas stora inställningsområde (32 mm) kan olika sekundära utväxlingsförhållanden köras med samma kedjelängd.

Kedjespännarna ③ kan vridas 180°.

- Trampa ner fotbromspedalen flera gånger tills bromsbeläggen ligger an mot bromsskivan och du känner av en tydlig tryckpunkt.

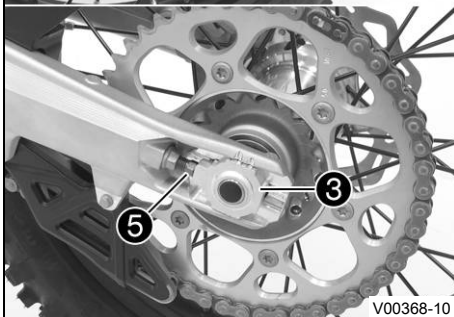
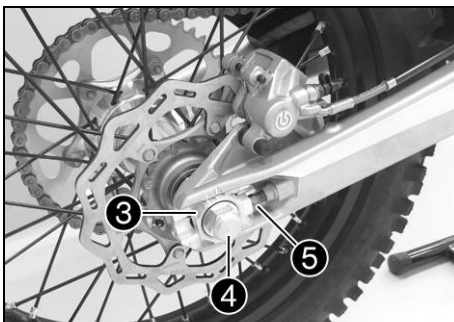

Efterarbete

- Ta bort motorcykeln från mc-lyften. (📖 s 61)



14.5 Kontrollera däckens skick

i Info

Montera endast däck som godkänts och/eller rekommenderats av KTM.

Andra däck kan påverka köregenskaperna negativt.

Däckens typ, skick och tryck påverkar motorcykelns köregenskaper.

Fram- och bakhjul ska alltid ha däck med likartat profilmönster.

Slitna däck påverkar köregenskaperna negativt, i synnerhet på våt körbana.

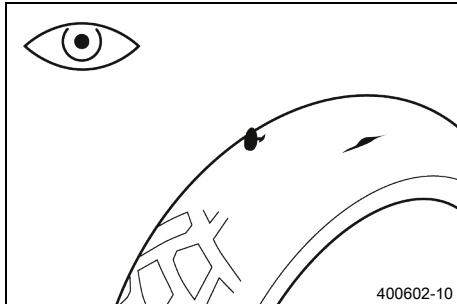

- Kontrollera fram- och bakhjulets däck med avseende på snittskador, föremål som fastnat eller andra skador.
 - » Om däckets har snittskador, om föremål fastnat eller om det har andra skador:
 - Byt däck. 🛠️
- Kontrollera mönsterdjupet.

i Info

Beakta gällande bestämmelser angående mönsterdjupet.

Minsta mönsterdjup	≥ 2 mm
--------------------	--------

- » Om mönsterdjupet är för litet:
 - Byt däck. 🛠️

- Kontrollera däckens ålder.

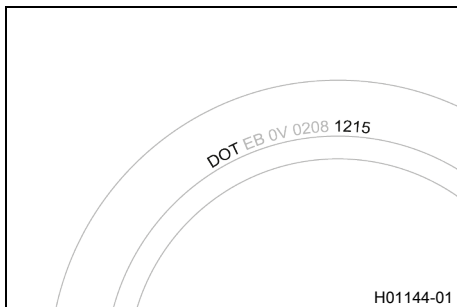

i Info

Däckens tillverkningsdatum anges för det mesta på däckets med hjälp av de fyra siffrorna i DOT beteckningen. De två första siffrorna anger tillverkningsveckan och de två sista tillverkningsåret. KTM rekommenderar ett däckbyte senast efter 5 år, oberoende av däckets slitage.

- » Om däckets är äldre än 5 år:
 - Byt däck. 🛠️

14.6 Kontrollera däcktrycket

i Info

För lågt däcktryck ökar däckets slitage och leder till att däckets överhettas.

Korrekt däcktryck säkerställer bästa möjliga körkomfort och ökar däckets livslängd.

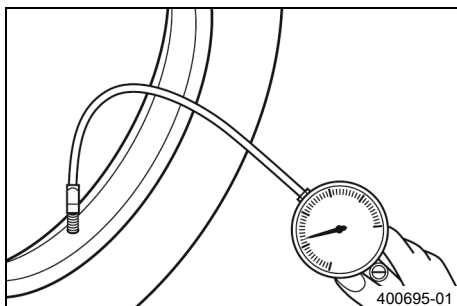

- Ta bort skyddshättan.
- Kontrollera däcktrycket när däckets är kalla.

Däcktryck terräng	
fram	1,0 bar
bak	1,0 bar

Däcktryck väg	
fram	2,0 bar

bak	2,0 bar
-----	---------

Däcktryck väg (Alla EXC-F-modeller, XW-F)

fram	1,8 bar
bak	1,8 bar

- » Om däcktrycket inte överensstämmer med specifikationen:
 - Korrigera däcktrycket.
- Sätt tillbaka skyddshättan.



14.7 Kontrollera ekrarnas spänning



Varning

Risk för olyckor Felaktigt spända ekrar påverkar köregenskaperna och leder till följdskador.

Om ekrarna är för hårt spända, spricker de genom överbelastningen. Om ekrarna är för löst spända uppstår ett sido- eller höjds slag i hjulet. Som resultat släpper ytterligare ekrar.

- Kontrollera ekerspänningen regelbundet, framför allt på ett nytt fordon. (Din auktoriserade KTM-verkstad hjälper gärna till.)

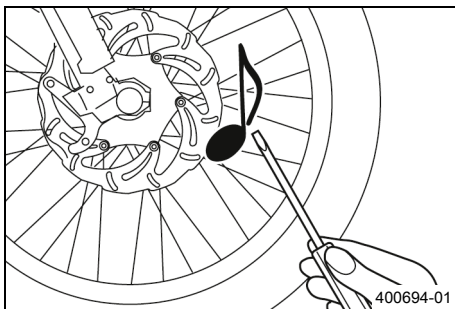

- Slå kort på varje eker med bladet på en skruvmejsel.



Info

Ljutfrekvensen är beroende av ekers längd och diameter.

Olika ljutfrekvens från ekrar med samma längd och diameter tyder på att de är olika spända.

Ett ljust ljud ska höras.

- » Om ekrarna är olika spända:
 - Korrigera ekrarnas spänning. 🗨️
- Kontrollera ekrarnas åtdragningsmoment.

Specifikation

Ekernippel framhjul	M4,5	6 Nm
Ekernippel bakhjul	M4,5	6 Nm

Momentnyckelsats (58429094000)



15.1 Demontera 12 V-batteri ↘



Obs!

Risker för miljön 12 V-batterier innehåller miljöfarliga ämnen.

- 12 V-batterier får inte kasseras bland hushållssopor.
- Lämna in 12 V-batterierna till en återvinningscentral.



Obs!

Risker för miljön Miljöfarliga ämnen orsakar miljöskador.

- Kassera oljor, fetter, filter, bränslen, rengöringsmedel, bromsvätska etc. i enlighet med gällande bestämmelser.

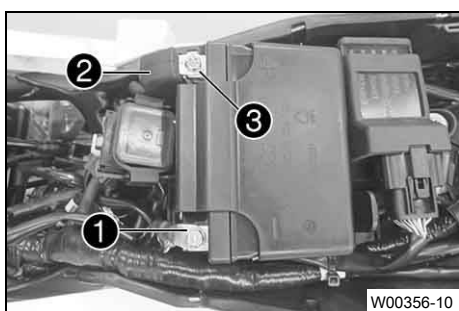

Förarbete

- Ta bort sadeln. (📖 s 73)
- Demontera bränsletanken. ↘ (📖 s 80)

Huvudarbete



Varning

Risk för personskador 12 V-batterier innehåller skadliga ämnen.

- Förvara 12 V-batterier oåtkomligt för barn.
- Se till att det inte uppstår gnistor eller finns en öppen låga i närheten av 12 V-batterier.
- Ladda endast 12 V-batterierna i väl ventilerade lokaler.
- Håll ett minimiavstånd till brandfarliga ämnen när du laddar 12 V-batterier.
Minimiavstånd 1 m
- Ladda inte upp djupurladdade 12 V-batterier när minimispänningen redan har underskridits.
Minimispänning innan 9 V
laddningen påbörjas
- Avfallshantera 12 V-batterier enligt gällande bestämmelser om minimispänningen har underskridits.

- Lossa minuskabeln ① från 12 V-batteriet.
- Dra tillbaka pluspolens lock ② och lossa 12 V-batteriets pluskabel ③.
- Ta bort skruven ④.



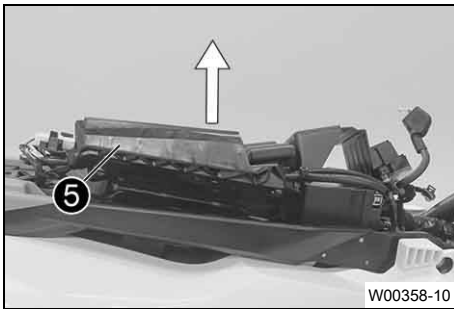

- Dra batterihållarbygeln **5** uppåt och ta ut 12 V-batteriet genom att dra det bakåt.

i Info
Observera kabelstammen.

15.2 Montera 12 V-batteri ↩

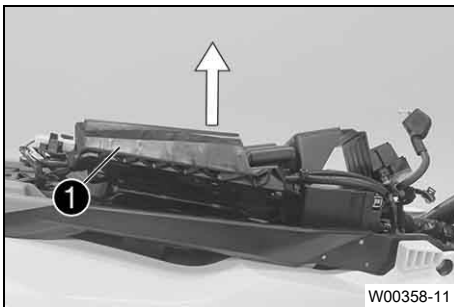

Huvudarbete

- Dra batterihållarbygeln **1** uppåt, sätt in 12 V-batteriet i batterifacket med polerna uppåt och fixera det med batterihållarbygeln **1**.

i Info
Se till att kablarna dras rätt.

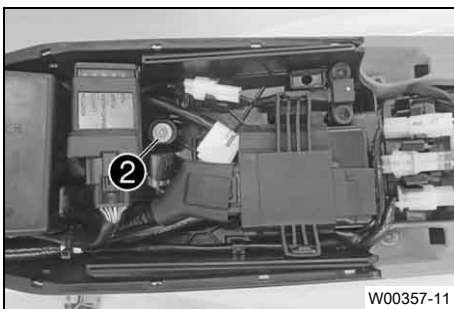

- Sätt i skruven **2** och dra åt den.

Specifikation

Skruv batterihållarbyg- gel	M6	6 Nm
--------------------------------	----	------

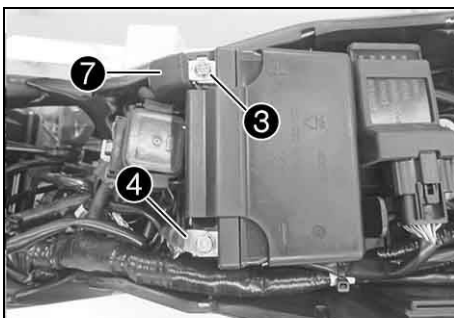

- Anslut pluskabeln **3** till 12 V-batteriet.

Specifikation

Skruv batteripol	M5	2,5 Nm
------------------	----	--------

- Anslut minuskabeln **4** till 12 V-batteriet.

Specifikation

Skruv batteripol	M5	2,5 Nm
------------------	----	--------

Kontaktbrickorna **A** måste monteras under skruvarna **5** och kabelskorna **6** med klorna mot batteripolen.

- Skjut för pluspolslocket **7** över pluspolen.

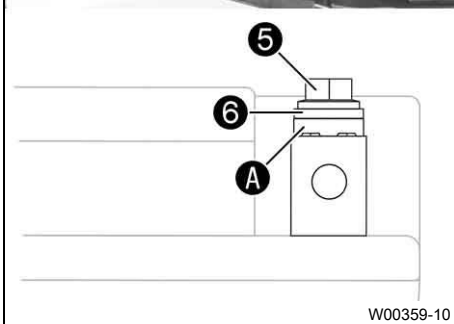

Efterarbete

- Montera bränsletanken. 📖 (s 81)
- Montera sadeln. (📖 s 73)

15.3 Ladda 12 V-batteriet 📖**Obs!**

Risker för miljön 12 V-batterier innehåller miljöfarliga ämnen.

- 12 V-batterier får inte kasseras bland hushållssopor.
- Lämna in 12 V-batterierna till en återvinningscentral.

**Obs!**

Risker för miljön Miljöfarliga ämnen orsakar miljöskador.

- Kassera oljor, fetter, filter, bränslen, rengöringsmedel, bromsvätska etc. i enlighet med gällande bestämmelser.

**Info**

Batteriets laddningsnivå sjunker även när 12 V-batteriet inte belastas.

Laddningsnivå och laddningssätt är mycket viktiga för 12 V-batteriets livslängd.

Snabb uppladdning med hög laddningsström minskar livslängden.

Om laddströmmen, laddspänningen eller laddtiden överskrider, förstörs 12 V-batteriet.

Om 12 V-batteriet laddats ur på grund av upprepade startförsök ska 12 V-batteriet laddas upp omedelbart.

Om 12 V-batteriet står urladdat under en längre tid utsätts det för djupurladdning och dess kapacitet förloaras och batteriet förstörs.

12 V-batteriet är underhållsfritt.

Förarbete

- Ta bort sadeln. (📖 s 73)
- Demontera bränsletanken. 📖 (s 80)
- Demontera 12 V-batteriet. 📖 (s 112)



Huvudarbete



Varning

Risk för personskador 12 V-batterier innehåller skadliga ämnen.

- Förvara 12 V-batterier oåtkomligt för barn.
- Se till att det inte uppstår gnistor eller finns en öppen låga i närheten av 12 V-batterier.
- Ladda endast 12 V-batterierna i väl ventilerade lokaler.
- Håll ett minimiavstånd till brandfarliga ämnen när du laddar 12 V-batterier.

Minimiavstånd 1 m

- Ladda inte upp djupurladdade 12 V-batterier när minimispänningen redan har underskridits.

Minimispänning innan laddningen påbörjas 9 V

- Avfallshantera 12 V-batterier enligt gällande bestämmelser om minimispänningen har underskridits.

- Kontrollera batterispänningen.
 - » Batterispänning: < 9 V
 - Ladda inte 12 V-batteriet.
 - Byt ut 12 V-batteriet och återvinn det gamla 12 V-batteriet på rätt sätt.
 - » Om specifikationen uppfylls: Batterispänning: ≥ 9 V
 - Anslut laddaren till 12 V-batteriet. Slå på laddaren.

Specifikation

Max. laddningsspänning	14,4 V
Max. laddström	3,0 A
Max. laddningstid	12 h
Ladda upp 12 V-batteriet med jämna mellanrum om motorcykeln inte körs	6 månader
Ideal laddnings- och förvaringstemperatur för litiumjonbatteriet	10 ... 20 °C

Batteriladdare (79629974000)

Denna laddare testar om 12 V-batteriet håller spänningen. Dessutom kan 12 V-batteriet inte överladdas med denna laddare. Vid lägre temperaturer kan laddningstiden vara längre.

Denna laddare lämpar sig endast för litiumjärnfosfatbatterier. Följ instruktionerna i den bifogade **KTM PowerParts**-anvisningen.

i Info

Ta aldrig bort locket ①.

- Stäng av laddaren efter laddningen och koppla bort den från 12 V-batteriet.

Efterarbete

- Montera 12 V-batteriet. 📖 (s 113)
- Montera bränsletanken. 📖 (s 81)
- Montera sadeln. (📖 s 73)

15.4 Byta huvudsäkring



Varning

Brandrisk Felaktiga säkringar överbelastar elsystemet.

- Använd endast säkringar med föreskrivet amperevärde.
- Förbikoppla och reparera aldrig säkringar.



Info

Fordonets samtliga elektriska förbrukare är säkrade via huvudsäkringen. Den sitter i startreläets hus under sadeln.

Förarbete

- Ta bort sadeln. (📖 s 73)
- Demontera bränsletanken. 📖 (s 80)

Huvudarbete

- Ta bort skyddshättorna ①.
- Ta bort den defekta huvudsäkringen ②.

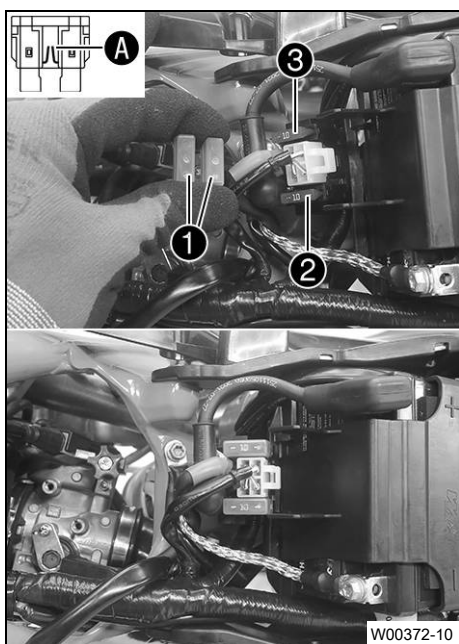

Info

En defekt säkring har en bruten smältråd **A**.
Inne i startreläet finns en reservsäkring **3**.

- Sätt i en ny huvudsäkring.

Säkring (58011109120) (📖 s 151)

- Kontrollera elsystemets funktion.



Tips

Sätt i en ny reservsäkring så att den finns till hands vid behov.

- Sätt på skyddshättorna.
- Sätt dit startreläet på hållaren och dra kabeln.

Efterarbete

- Montera bränsletanken. 📖 (s 81)
- Montera sadeln. (📖 s 73)

15.5 Demontera strålkastarmasken med strålkastaren

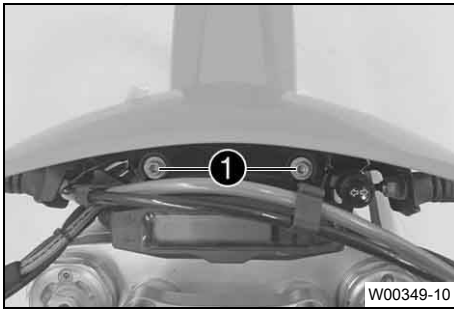

- Lossa skruvarna ①.
- Skjut upp strålkastarmasken och fäll den framåt.
- Haka loss bromsledningen på strålkastarmasken.

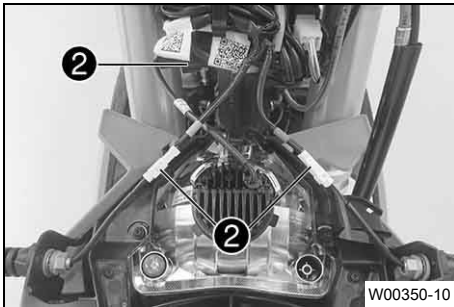

(Alla EXC-F-modeller)

- Lossa stickanslutningarna ② och ta av strålkastarmasken med strålkastaren.

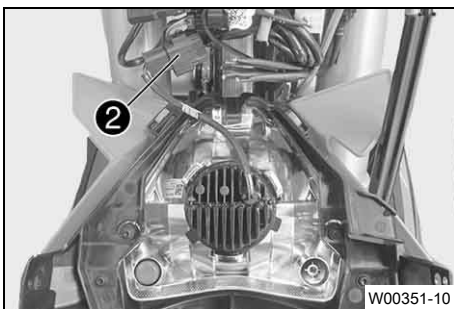

(XCF-W, XW-F)

- Lossa stickanslutningen ② och ta av strålkastarmasken med strålkastaren.

15.6 Montera strålkastarmasken med strålkastaren

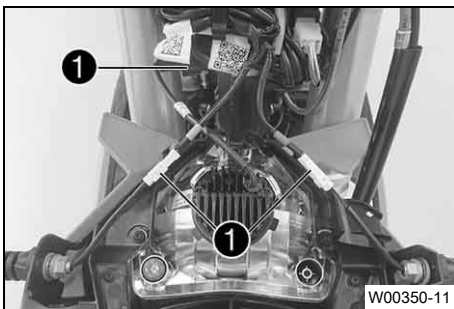

Huvudarbete

(Alla EXC-F-modeller)

- Koppla ihop stickanslutningarna ①.

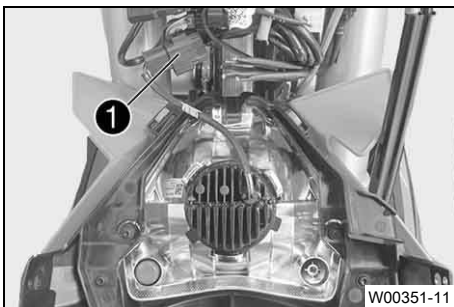

(XCF-W, XW-F)

- Koppla ihop stickanslutningen ①.

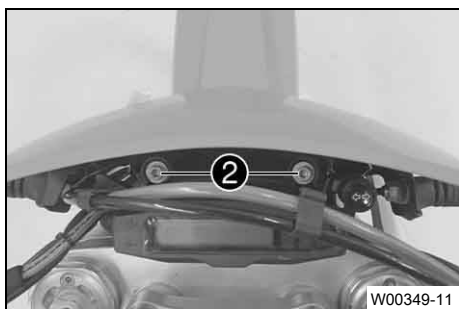

- Placera bromsledningen i bromsledningsstyrningen.
- Placera strålkastarmasken i korrekt läge.
- ✓ Piggarna hakar i skärmen.
- Sätt dit skruvarna **2** och dra åt dem.

Specifikation

Övriga skruvar chassi	M6	10 Nm
--------------------------	----	-------

Efterarbete

- Kontrollera strålkastarinställningen. (📖 s 119)

15.7 Byta strålkastarlampa

Förarbete

- Demontera strålkastarmasken med strålkastaren. (📖 s 117)

Huvudarbete

- Vrid lysdiodsenheten **1** motsols till anslag och ta ut den ur reflektorn.

Specifikation

Vidrör endast lysdiodsenheten på kylelementet.

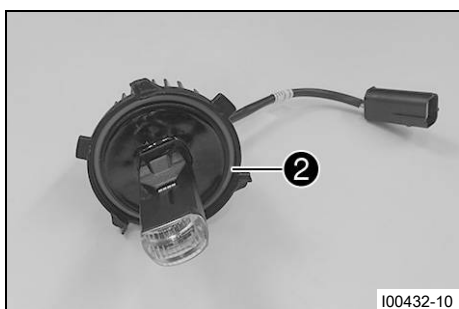
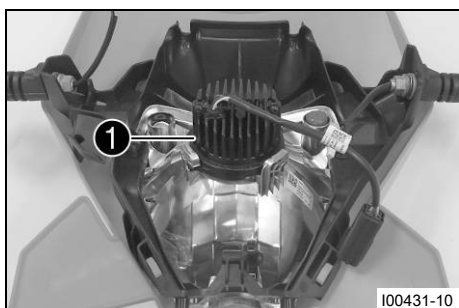

- Sätt in den nya lysdiodsenheten i reflektorn och vrid medsols till anslag.

Strålkastare (LED)

i Info

Se till att O-ringen sitter ordentligt **2**.

Efterarbete

- Montera strålkastarmasken med strålkastaren. (📖 s 117)
- Kontrollera strålkastarinställningen. (📖 s 119)

15.8 Kontrollera strålkastarinställningen

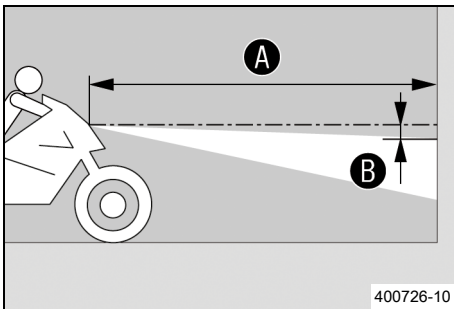

- Ställ fordonet på ett vågrätt underlag framför en ljus vägg och rita ett märke i höjd med strålkastarens mitt.

- Rita ett annat märke på avstånd **B** under det första märket.

Specifikation

Avstånd B	5 cm
------------------	------

- Ställ upp fordonet lodrätt framför väggen på avståndet **A**.

Specifikation

Avstånd A	5 m
------------------	-----

- Nu sätter sig föraren på motorcykeln.
- Tänd halvljuset.
- Kontrollera strålkastarinställningen.

För en motorcykel med förare ska gränsen mellan ljust och mörkt område befinna sig exakt vid det nedre märket.

- » Om gränsen mellan ljust och mörkt område inte överensstämmer med specifikationen:
 - Ställ in strålkastarens räckvidd. (s 119)



15.9 Ställa in strålkastarens ljusvidd

Förarbete

- Kontrollera strålkastarinställningen. (s 119)

Huvudarbete

- Lossa skruven **1**.
- Ställ in strålkastarens räckvidd genom att vrida på den.

Specifikation

För en motorcykel med förare ska gränsen mellan ljust och mörkt område befinna sig exakt på det nedre märket (enligt avsnittet Kontrollera strålkastarens inställning).



Info

Vid en viktförändring kan eventuellt strålkastarens räckvidd behöva ändras.

- Dra åt skruven **1**.



15.10 Byta körriktningsvisarlampa (Alla EXC-F-modeller)

Obs!

Försämring av reflektor och lampa Fett på reflektorn försvagar ljusstyrkan.

Fett på glödlampans glaskolv förångas i värmen och fastnar på reflektorn.

Fettrester på glödlampans glaskolv minskar värmestrålningen, vilket gör att glödlamporna blir varmare och åldras snabbare.

- Rengör och avfetta glaskolven före monteringen.
- Vidrör inte glaskolven med oskyddade händer.

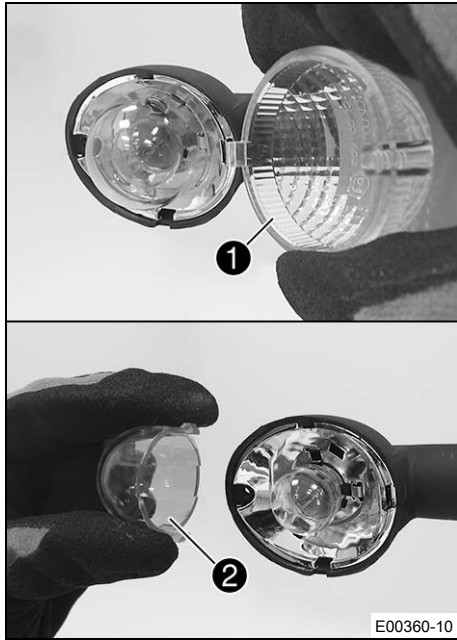

Huvudarbete

- Ta bort skruven på körriktningvisarens baksida.
- Ta försiktigt bort glaset ① från körriktningvisaren.
- Tryck försiktigt ihop det orangefärgade skyddet ② vid pigarna och ta bort det.
- Tryck in körriktningvisarlampan lätt i hållaren, vrid ca 30° motsols och dra ut den ur hållaren.

Info

Vidrör inte reflektorn med fingrarna och se till att det inte kommer fett på den.

- Tryck in en ny körriktningvisarlampan lätt i hållaren och vrid den medsols tills det tar stopp.

Körriktningvisare (R10W / sockel BA15s) (🗨 s 151)

- Montera det orangefärgade skyddet.
- Sätt körriktningvisarglaset på plats.
- Sätt dit skruven och skruva den först motsols tills den hakar i gängorna med ett litet hopp. Dra åt skruven lätt.

Efterarbete

- Kontrollera att körriktningvisarna fungerar.

15.11 Byta kombinationsinstrumentets batteri

Förarbete

- Demontera strålkastarmasken med strålkastaren. (🗨 s 117)

Huvudarbete

- Ta bort skruvarna ① med brickorna.
- Dra ut kombinationsinstrumentet uppåt ur hållaren.

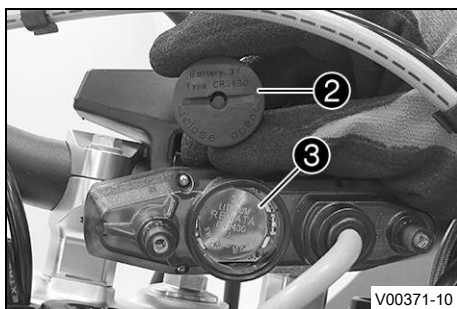
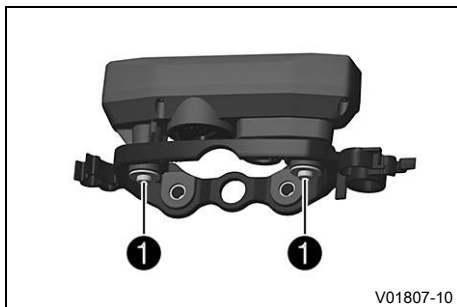

- Vrid skyddet ② motsols med ett mynt tills det tar stopp och ta av locket.

- Avlägsna kombinationsinstrumentbatteriet ③.
- Sätt i ett nytt kombinationsinstrument med texten vänd uppåt.

Kombinationsinstrumentets batteri (CR 2430) (🗨 s 151)

- Kontrollera att skyddets o-ring sitter rätt.

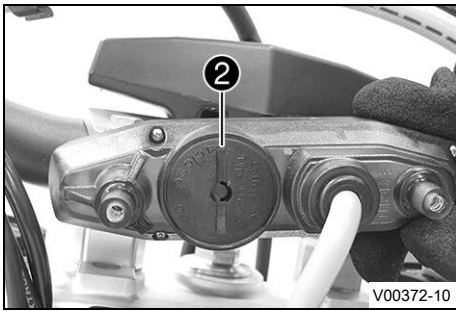

- Sätt skyddet ② på plats och vrid det medsols med ett mynt tills det tar stopp.
- Tryck på en valfri knapp på kombinationsinstrumentet.
 - ✓ Kombinationsinstrumentet aktiveras.
- Sätt kombinationsinstrumentet på plats i hållaren.
- Sätt dit skruvarna och brickorna och dra åt skruvarna.

Efterarbete

- Montera strålkastarmasken med strålkastaren. (📖 s 117)
- Kontrollera strålkastarinställningen. (📖 s 119)
- Ställ in kilometer/engelsk mil. (📖 s 24)
- Ställ in kombinationsinstrumentet. (📖 s 25)
- Ställ in tiden. (📖 s 26)



15.12 Diagnoskontakt

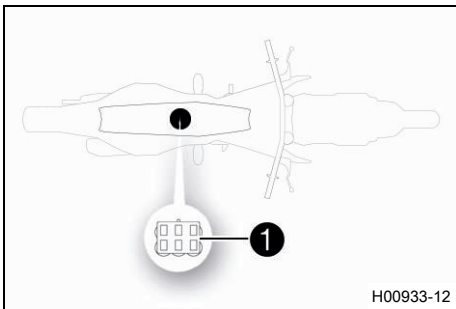

Diagnoskontakten ① sitter under sadeln.

15.13 OCU

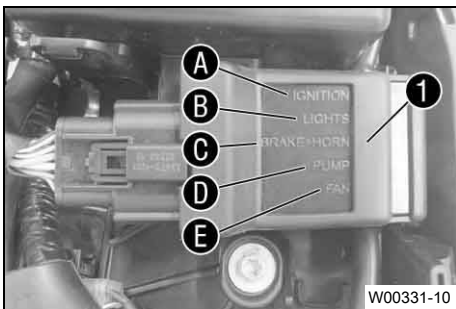

OCU ① sitter under sadeln.

OCU ersätter de elektroniska säkringarna och reläet.

Alla utgångar kopplas beroende på spänningsregulatorns och ECU:ns signaler.

Vid överström inaktiveras utgångarna en åt gången.

Detta möjliggör enkel felupptäckt eftersom statusen för alla utgångar indikeras med hjälp av en lysdiod.

OCU kontrollerar elsystemet fullständigt oberoende.

Så fort ett indikerat fel har åtgärdats växlar ljusstatusen på OCU från rött till grönt.

Översikt

A	Tändning
B	Ljus
C	Bromsljus + signalhorn
D	Bränslepump
E	Kylarfläkt

16.1 Kylsystem

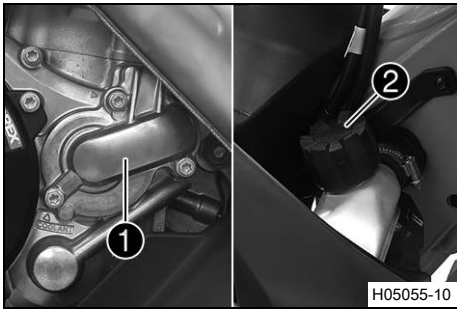

Vattenpumpen ① i motorn garanterar en tvångscirkulation av kylvätskan.

Vid uppvärmning stiger trycket i kylsystemet. Detta tryck regleras av en ventil i kylarlocket ②. Den angivna kylväsketemperaturen kan därför tillåtas utan att funktionsstörningar uppstår.

120 °C

Kylningen fås av fartvinden.

Lägre körhastighet ger lägre kyleffekt. Smutsiga kylarlameller minskar också kyleffekten.

Kylarfläkten, som kopplas till beroende på temperatur, ger extra kylning.

16.2 Kontrollera frostskyddet och kylvätskenivån



Varning

Risk för skållskador När motorcykeln körs blir kylvätskan varm och är trycksatt.

- Öppna inte kylaren, kylarslangarna eller andra komponenter i kylsystemet om motorn eller kylsystemet är driftvarma.
- Låt kylsystemet och motorn svalna innan du öppnar kylaren, kylarslangarna eller andra komponenter i kylsystemet.
- Vid skållskada ska den drabbade kroppsdelen omedelbart nedsänkas i ljummet vatten.



Varning

Risk för förgiftning Kylvätska är hälsovådligt.

- Förvara kylvätska oåtkomligt för barn.
- Låt inte kylvätska hamna på huden, i ögonen eller på kläderna.
- Uppsök omedelbart läkare om kylvätska har svalts.
- Vid hudkontakt spolas det drabbade stället omedelbart av med mycket vatten.
- Spola ögonen grundligt med vatten och uppsök omedelbart läkare om kylvätska har hamnat i ögonen.
- Byt om ifall du får kylvätska på kläderna.

Krav

Motorn är kall.

- Ställ motorcykeln på en vågrät yta.
- Ta bort kylarlocket.
- Kontrollera kylvätskans frostskydd.

-25 ... -45 °C

» Om kylvätskans frostskydd inte överensstämmer med specifikationen:

- Korrigera kylvätskans frostskydd.

- Kontrollera kylvätskenivån i kylaren.

Kylvätskans nivå ① över kylarens lameller

10 mm

» Om kylvätskenivån inte överensstämmer med specifikationen:

- Korrigera kylvätskenivån.

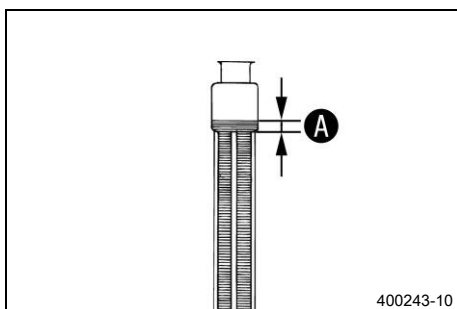

400243-10

Kylvätska (📖 s 156)

- Montera kylarlocket.



16.3 Kontrollera kylvätskenivån



Varning

Risk för skållskador När motorcykeln körs blir kylvätskan varm och är trycksatt.

- Öppna inte kylaren, kylarslangarna eller andra komponenter i kylsystemet om motorn eller kylsystemet är driftvarma.
- Låt kylsystemet och motorn svalna innan du öppnar kylaren, kylarslangarna eller andra komponenter i kylsystemet.
- Vid skållskada ska den drabbade kroppsdelens omedelbart nedsänkas i ljummet vatten.



Varning

Risk för förgiftning Kylvätska är hälsovådligt.

- Förvara kylvätska oåtkomligt för barn.
- Låt inte kylvätska hamna på huden, i ögonen eller på kläderna.
- Uppsök omedelbart läkare om kylvätska har svalts.
- Vid hudkontakt spolvas det drabbade stället omedelbart av med mycket vatten.
- Spola ögonen grundligt med vatten och uppsök omedelbart läkare om kylvätska har hamnat i ögonen.
- Byt om ifall du får kylvätska på kläderna.

Krav

Motorn är kall.

- Ställ motorcykeln på en vågrät yta.
- Ta bort kylarlocket.
- Kontrollera kylvätskenivån i kylaren.

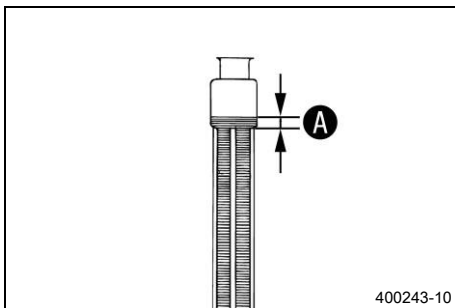

Kylvätskans nivå A över kylarens lameller	10 mm
--	-------

» Om kylvätskenivån inte överensstämmer med specifikationen:

- Korrigera kylvätskenivån.

Kylvätska (📖 s 156)

- Montera kylarlocket.



16.4 Tappa av kylvätska 🐉



Varning

Risk för skållskador När motorcykeln körs blir kylvätskan varm och är trycksatt.

- Öppna inte kylaren, kylarslangarna eller andra komponenter i kylsystemet om motorn eller kylsystemet är driftvarma.
- Låt kylsystemet och motorn svalna innan du öppnar kylaren, kylarslangarna eller andra komponenter i kylsystemet.
- Vid skållskada ska den drabbade kroppsdelens omedelbart nedsänkas i ljummet vatten.



Varning

Risk för förgiftning Kylvätska är hälsovådligt.

- Förvara kylvätska oåtkomligt för barn.
- Låt inte kylvätska hamna på huden, i ögonen eller på kläderna.
- Uppsök omedelbart läkare om kylvätska har svalts.
- Vid hudkontakt spolas det drabbade stället omedelbart av med mycket vatten.
- Spola ögonen grundligt med vatten och uppsök omedelbart läkare om kylvätska har hamnat i ögonen.
- Byt om ifall du får kylvätska på kläderna.

Krav

Motorn är kall.

Förarbete

(Alla EXC-F SIX DAYS-modeller, XCF-W, XW-F)

- Demontera motorskyddet. (📖 s 93)

Huvudarbete

- Ställ upp motorcykeln lodrätt.
- Ställ en lämplig behållare under vattenpumpens lock.
- Ta bort skruven ❶. Ta bort kylarlocket ❷.
- Låt kylvätskan rinna ut helt.
- Sätt i skruven ❶ och en ny tätningring och dra åt den.

Specifikation

Skruv vattenpumplock	M6	10 Nm
-------------------------	----	-------

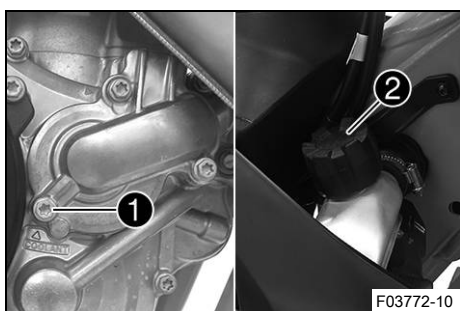

16.5 Fylla på kylvätska 🐉



Varning

Risk för förgiftning Kylvätska är hälsovådligt.

- Förvara kylvätska oåtkomligt för barn.
- Låt inte kylvätska hamna på huden, i ögonen eller på kläderna.
- Uppsök omedelbart läkare om kylvätska har svalts.
- Vid hudkontakt spolas det drabbade stället omedelbart av med mycket vatten.
- Spola ögonen grundligt med vatten och uppsök omedelbart läkare om kylvätska har hamnat i ögonen.
- Byt om ifall du får kylvätska på kläderna.

Huvudarbete

- Se till att skruven ❶ är fast åtdragen.
- Ställ upp motorcykeln lodrätt.
- Fyll på kylvätska via kylflänsarna upp till måttet A.

Specifikation

10 mm		
Kylvätska	0,95 l	Kylvätska (📖 s 156)

- Montera kylarlocket.

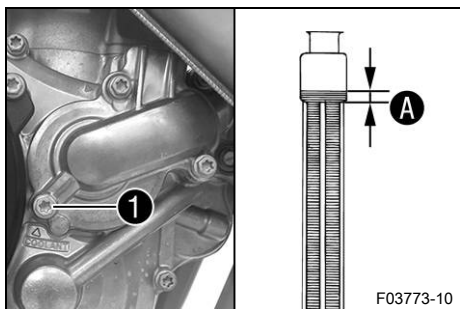

Efterarbete

(Alla EXC-F SIX DAYS-modeller, XCF-W, XW-F)

- Montera motorskyddet. (📖 s 93)
- Provkör.
- Kontrollera kylvätskenivån. (📖 s 123)



16.6 Byta kylvätska



Varning

Risk för skållskador När motorcykeln körs blir kylvätskan varm och är trycksatt.

- Öppna inte kylaren, kylarslangarna eller andra komponenter i kylsystemet om motorn eller kylsystemet är driftvarma.
- Låt kylsystemet och motorn svalna innan du öppnar kylaren, kylarslangarna eller andra komponenter i kylsystemet.
- Vid skållskada ska den drabbade kroppsdelens omedelbart nedsänkas i ljummet vatten.



Varning

Risk för förgiftning Kylvätska är hälsovådligt.

- Förvara kylvätska oåtkomligt för barn.
- Låt inte kylvätska hamna på huden, i ögonen eller på kläderna.
- Uppsök omedelbart läkare om kylvätska har svalts.
- Vid hudkontakt spolas det drabbade stället omedelbart av med mycket vatten.
- Spola ögonen grundligt med vatten och uppsök omedelbart läkare om kylvätska har hamnat i ögonen.
- Byt om ifall du får kylvätska på kläderna.

Krav

Motorn är kall.

Förarbete

(Alla EXC-F SIX DAYS-modeller, XCF-W, XW-F)

- Demontera motorskyddet. (📖 s 93)

Huvudarbete

- Ställ upp motorcykeln lodrätt.
- Ställ en lämplig behållare under vattenpumpens lock.
- Ta bort skruven ①. Ta bort kylarlocket ②.
- Låt kylvätskan rinna ut helt.

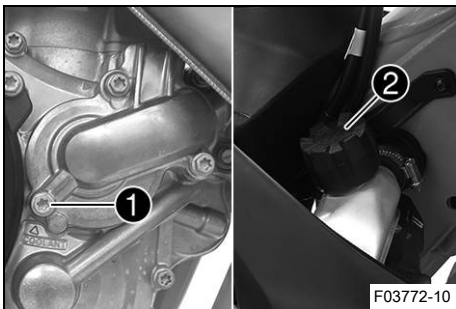

F03772-10

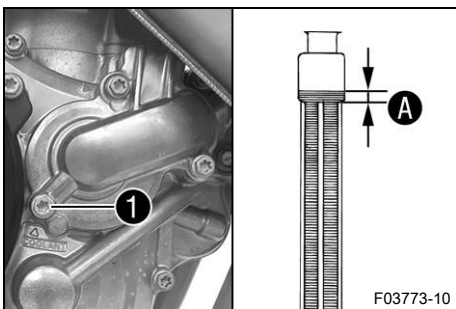

F03773-10

- Sätt i skruven ① och en ny tätningring och dra åt den.

Specifikation

Skruv vattenpumplock	M6	10 Nm
----------------------	----	-------

- Fyll på kylvätska upp till måttet A över kylarens lameller.

Specifikation

Mått A över kylarens lameller	10 mm
-------------------------------	-------

Kylvätska	0,95 l	Kylvätska (📖 s 156)
-----------	--------	------------------------

- Montera kylarlocket ②.
- Provkör.
- Kontrollera kylvätskenivån. (📖 s 123)

Efterarbete

(Alla EXC-F SIX DAYS-modeller, XCF-W, XW-F)

- Montera motorskyddet. (📖 s 93)



17.1 Kontrollera gasvajerns spel

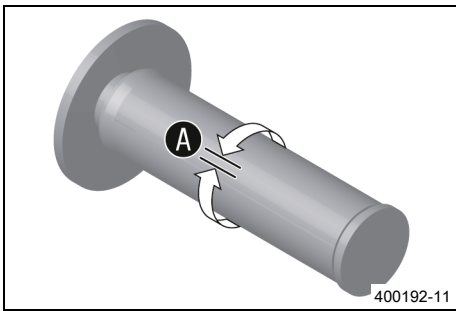

- Kontrollera att gashandtaget går lätt.
- Ställ styret i läget för körning rakt framåt. Vrid gashandtaget lätt fram och tillbaka för att bestämma gasvajerns spel **A**.

Gasvajerns spel	3 ... 5 mm
-----------------	------------

- » Om gasvajerns spel inte överensstämmer med specifikationen:
 - Ställ in gasvajerns spel. 🛠️ (s 127)
- Tryck in kallstartknappen till stoppläget.

Om du vrider gashandtaget framåt återgår kallstartknappen till utgångsläget.

- » Om kallstartknappen inte återgår till utgångsläget:
 - Ställ in gasvajerns spel. 🛠️ (s 127)



Fara

Risk för förgiftning Avgaser är giftiga och kan leda till medvetslöshet och dödsfall.

- Säkerställ alltid tillfredsställande ventilation när motorn är igång.
- Använd en lämplig avgasutsugning när du ska starta eller köra motorn i ett slutet utrymme.

- Starta motorn och låt den gå på tomgångsvarvtal. Vrid styret fram och tillbaka över hela styrområdet.

Tomgångsvarvtalet får inte ändras.

- » Om tomgångsvarvtalet ändras:
 - Ställ in gasvajerns spel. 🛠️ (s 127)



17.2 Ställa in gasvajerns spel 🛠️



Info

Om du redan säkerställt att gasvajerarna dragits på ett korrekt sätt behöver bränsletanken inte demonteras.

Förarbete

- Ta bort sadeln. (🛠️ s 73)
- Demontera bränsletanken. 🛠️ (s 80)
- Kontrollera gasvajerns dragning. (🛠️ s 88)

17 INSTÄLLNING AV MOTORN

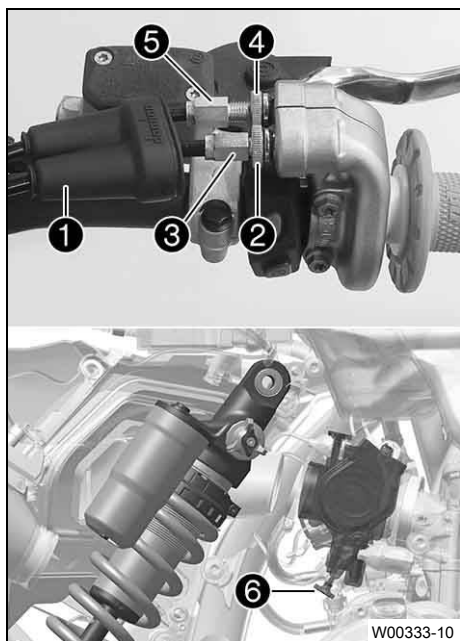

Huvudarbete

- Ställ styret i läget för körning rakt framåt.
- Skjut tillbaka dammtätningen ①.
- Lossa muttern ②.
- Skruva in justerskruven ③ helt.
- Lossa muttern ④.
- Tryck in kallstartknappen ⑥ till stoppläget.
- Vrid justerskruven ⑤ så att kallstartknappen återgår till utgångsläget när gashandtaget vrids framåt.
- Dra åt muttern ④.
- Vrid justerskruven ③ så att gasvajern har spel vid gashandtaget.

Specifikation

Gasvajerns spel	3 ... 5 mm
-----------------	------------

- Dra åt muttern ②.
- Skjut på skyddshylsan ①.
- Kontrollera att gashandtaget går lätt.

Efterarbete

- Kontrollera gasvajerns spel. (📖 s 127)

17.3 Ställa in gasresponsens egenskaper ↗



Info

Gasresponsens egenskaper kan ändras på gashandtaget genom att byta ut insatsen. En insats med andra egenskaper medföljer.

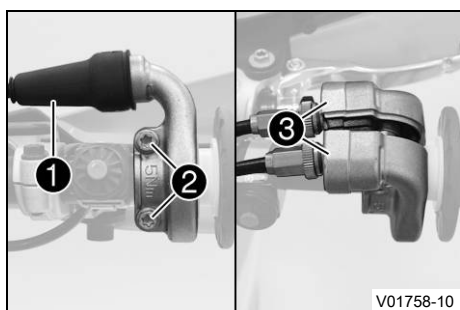

Huvudarbete

- Skjut tillbaka dammtätningen ①.
- Avlägsna skruvarna ② och halvskalen ③.
- Haka loss gasvajrarna och ta bort röret.

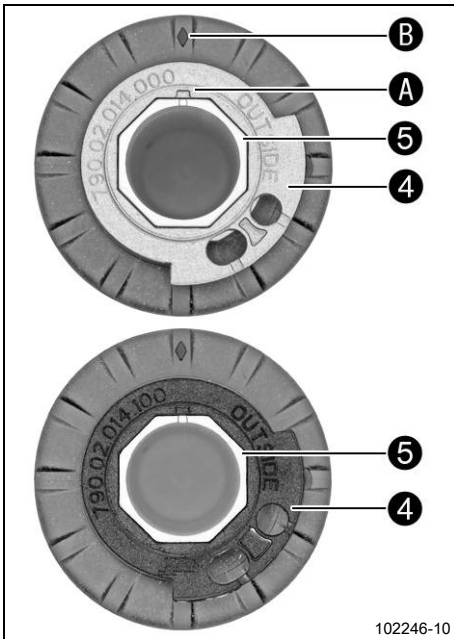

- Ta bort insatsen ④ från röret ⑤.
- Sätt dit önskad insats på röret.

Specifikation

Beteckningen **OUTSIDE** måste vara synlig.
Markeringen **A** måste vara positionerad vid markeringen **B**.

Insats grå (79002014000)

Alternativ 1

Insats svart (79002014100)



Info

Med den grå insatsen öppnas gasspjället långsammare.
Med den svarta insatsen öppnas gasspjället snabbare.
Motorcykeln levereras med den grå insatsen monterad.

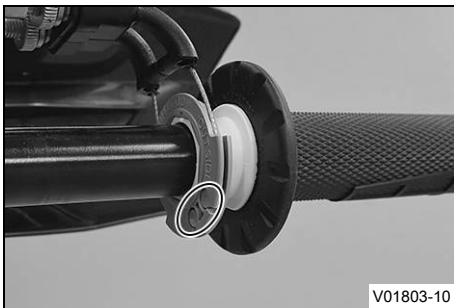

- Rengör styrets utsida och rörets insida. Sätt dit röret på styret.
- Haka i gasvajerarna på insatsen och dra dem korrekt.
- Sätt dit halvorna ③, montera och dra åt skruvarna ②.

Specifikation

Skruv gashandtag	M6	5 Nm
------------------	----	------

- Skjut på skyddshylsan ① och kontrollera att gashandtaget inte kärvar.

Efterarbete

- Kontrollera gasvajerns spel. (🗨 s 127)

17.4 Ändra mappning (Alla EXC-F SIX DAYS-modeller)



Se upp

Försäkring och fordonstillstånd kan sluta att gälla Om kombinationsbrytaren är monterad upphör ett ev. tillstånd för fordonet om att färdas på allmän väg att gälla.

- Kör fordonet endast på avspärrade vägar utanför det allmänna vägnätet om kombinationsbrytaren är monterad.



Info

Med knappen **TC** kan traktionskontrollen aktiveras.
Mappingen kan även ändras under körning.

17 INSTÄLLNING AV MOTORN

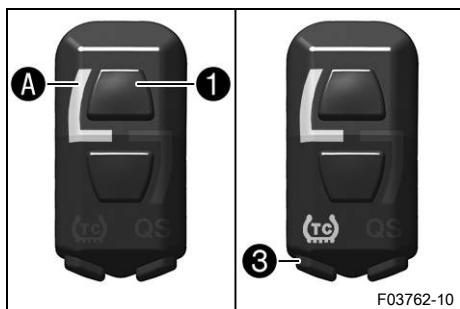

Aktivera STANDARD-mapping:

- Tryck på knappen ①.

Specifikation

Motorvarvtal	< 4 000 v/min
--------------	---------------

- ✓ Kontrolllampan A lyser.
- ✓ STANDARD – balanserade reaktionsegenskaper



Info

Med TC-knappen ③ kan dessutom traktionskontrollen aktiveras.

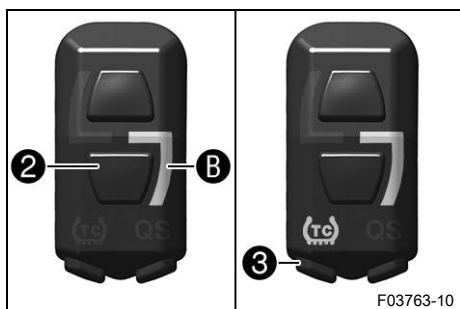

Aktivera ADVANCED-mapping:

- Tryck på knappen ②.

Specifikation

Motorvarvtal	< 4 000 v/min
--------------	---------------

- ✓ Kontrolllampan B lyser.
- ✓ ADVANCED – direkta reaktionsegenskaper



Info

Med TC-knappen ③ kan dessutom traktionskontrollen aktiveras.

17.5 Ställa in tomgångsvarvtal ↘



Varning

Risk för olyckor Motorn kan plötsligt stanna om tomgångsvarvtalet är för lågt.

- Ställ in tomgångsvarvtalet på det specificerade värdet. (Din auktoriserade KTM-verkstad hjälper gärna till.)

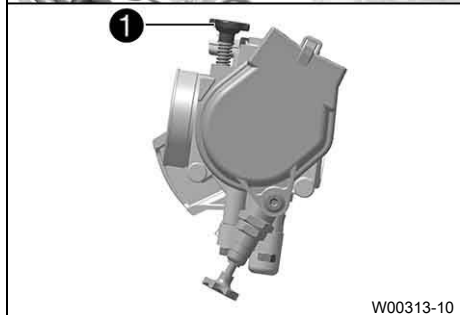

- Varmkör motorn.

- ✓ Kallstartknappen är avaktiverad – Kallstartknappen är i utgångsläget. (s 20)



Fara

Risk för förgiftning Avgaser är giftiga och kan leda till medvetslöshet och dödsfall.

- Säkerställ alltid tillfredsställande ventilation när motorn är igång.
- Använd en lämplig avgasutsugning när du ska starta eller köra motorn i ett slutet utrymme.

- Ställ in tomgångsvarvtalet genom att vrida reglerskruven för tomgångsvarvtalet ①.

Specifikation

Tomgångsvarvtal	1 800 ... 1 900 v/min
-----------------	-----------------------

Drifttidmätare med varvtalsmätare (A54012920100)	
--	--



Info

Skruva motsols för att minska tomgångsvarvtalet.
Skruva medsols för att öka tomgångsvarvtalet.



17.6 Programmera gasspjälläget



Info

Om styrdonet identifierar att gasspjälläget vid tomgångsvarvtal måste programmeras om, blinkar kontroll-lampan för funktionsfel 2 gånger/sekund.

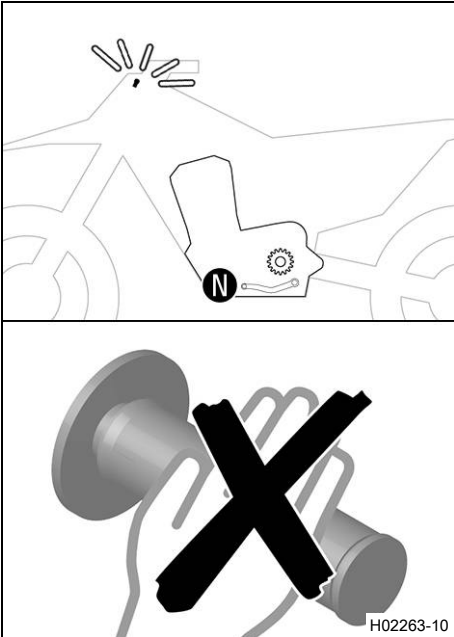

Fara

Risk för förgiftning Avgaser är giftiga och kan leda till medvetlöshet och dödsfall.

- Säkerställ alltid tillfredsställande ventilation när motorn är igång.
- Använd en lämplig avgasutsugning när du ska starta eller köra motorn i ett slutet utrymme.

- Låt fordonet gå med tomgångsvarvtal.
- ✓ Kontrollampan för funktionsfel slutar att blinka när programmeringen är avslutad.



Info

Om motorn blir för varm, ska du köra en runda med mellanhögt varvtal för att kyla ner den.
Stäng inte av motorn genast efteråt. Låt den istället fortsätta på tomgångsvarvtal tills programmeringen är avslutad.



17.7 Kontrollera växelspakens utgångsläge



Info

Vid körning får växelspaken inte ligga an mot stöveln i normalläget.
Om växelspaken ständigt ligger an mot stöveln överbelastas växellådan.

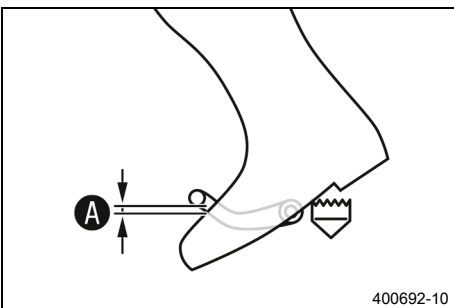

- Sätt dig på fordonet i körposition och mät avståndet **A** mellan stövelns övre kant och växelspaken.

Avstånd mellan växelspaken och stövelns övre kant	10 ... 20 mm
---	--------------

- » Om avståndet inte överensstämmer med specifikationen:
 - Ställ in växelspakens utgångsläge. 📖 (s 132)



17.8 Ställa in växelspakens utgångsläge

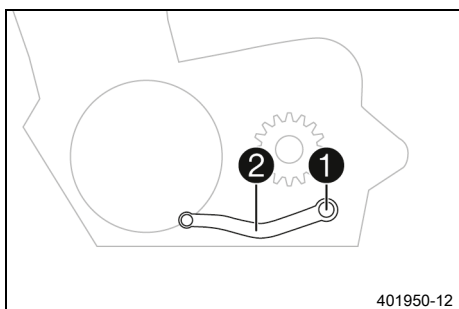

- Ta bort skruven ① och brickorna och ta av växelspaken ②.

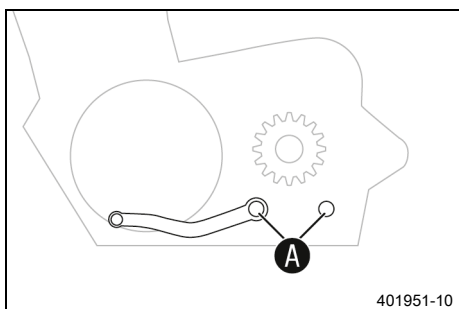

- Gör rent kuggarna A på växelspaken och växelaxeln.
- Placera växelspaken i önskat läge på växelaxeln och se till att kuggarna greppar.

i Info

Inställningsområdet är begränsat.

Växelspaken får inte ha kontakt med någon av fordonskomponenter vid växling.

- Sätt dit skruven och brickorna och dra åt skruvarna.

Specifikation

Skruv växelspak	M6x16	14 Nm	Loctite®243™
--------------------	-------	-------	--------------

18.1 Byta bränslesil ↘

**Fara****Brandrisk** Bränslet är lättantändligt.

Bränslet i bränsletanken expanderar vid uppvärmning och kan tränga ut vid överfyllning.

- Tankka inte fordonet i närheten av öppen eld eller brinnande cigaretter.
- Stäng av motorn när du tankar bränsle.
- Säkerställ att inget bränsle spills ut, framför allt inte på varma delar av fordonet.
- Torka omedelbart upp utspillt bränsle.
- Följ anvisningarna avseende bränsletankning.

**Varning****Risk för förgiftning** Bränsle är hälsovådligt.

- Låt inte bränsle hamna på huden, i ögonen eller på kläderna.
- Uppsök omedelbart läkare om bränsle har svalts.
- Andas inte in bränsleångor.
- Vid hudkontakt spolas det drabbade stället omedelbart av med mycket vatten.
- Spola ögonen grundligt med vatten och uppsök omedelbart läkare om bränsle har hamnat i ögonen.
- Byt om ifall du får bränsle på kläderna.

**Obs!****Risker för miljön** Icke fackmässig hantering av bränsle innebär risk för miljöskador.

- Låt inte bränslet hamna i grundvattnet, marken eller avloppssystemet.

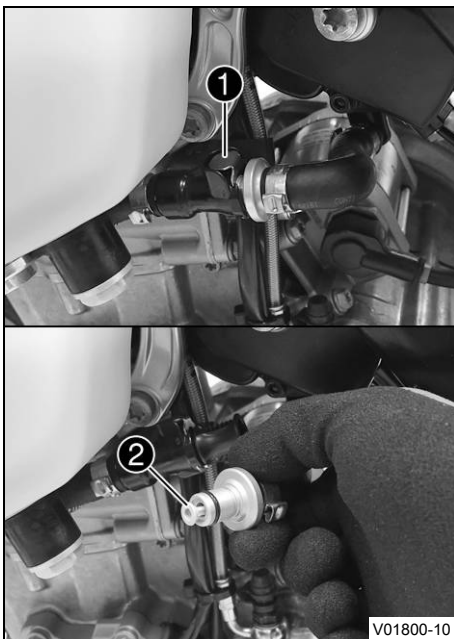

- Rengör snabblåskopplingen ❶ noggrant med tryckluft.

**Info**

Det får absolut inte komma in smuts i bränsleledningen. Om det tränger in smuts blir det stopp i insprutningsventilen!

- Lossa snabblåskopplingen.

**Info**

Det kan rinna ut bränslerester ur bränsleslangen.

- Dra ut bränslesilen ❷ ur anslutningsdelen.
- Skjut in den nya bränslesilen i anslutningsdelen tills det tar stopp.
- Spraya silikonspray på en luddfri trasa och smörj in snabblåskopplingens o-ring lätt.

Silikonspray (📖 s 159)

- Koppla ihop snabblåskopplingen.



Fara

Risk för förgiftning Avgaser är giftiga och kan leda till medvetslöshet och dödsfall.

- Säkerställ alltid tillfredsställande ventilation när motorn är igång.
- Använd en lämplig avgasutsugning när du ska starta eller köra motorn i ett slutet utrymme.

- Starta motorn och kontrollera hur ventilen reagerar.

18.2 Kontrollera motoroljenivån

Krav

Motorn är driftsvarm.

Förarbete

- Ställ motorcykeln på en vågrät yta.

Huvudarbete

- Kontrollera motoroljenivån.

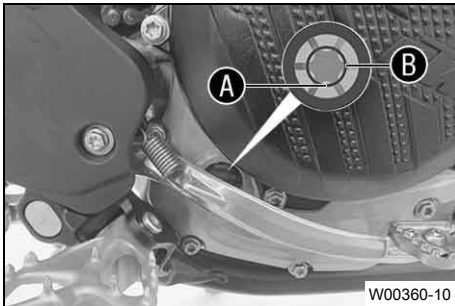

Info

Stäng av motorn och vänta en minut. Genomför sedan kontrollen.

Motoroljan står mellan synglasets nedre kant **A** och synglasets mitt **B**.

- » Om motoroljan inte når upp till synglasets nedre kant **A**:
 - Fyll på motorolja. (📖 s 137)

18.3 Byta motorolja och oljefilter, rengöra oljesilar



Varning

Risk för skållskador Motor- och växellådsoljan blir varm när motorcykeln körs.

- Bär lämpliga skyddskläder och skyddshandskar.
- Vid skållskada ska den drabbade kroppsdelen omedelbart nedsänkas i ljummet vatten.



Obs!

Risker för miljön Miljöfarliga ämnen orsakar miljöskador.

- Kassera oljor, fetter, filter, bränslen, rengöringsmedel, bromsvätska etc. i enlighet med gällande bestämmelser.



Info

Töm motorolja när motorn är driftsvarm.

Förarbete

(Alla EXC-F SIX DAYS-modeller, XCF-W, XW-F)

- Demontera motorskyddet. (📖 s 93)
- Ställ motorcykeln på en vågrät yta.

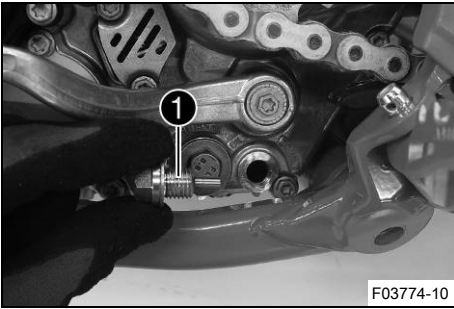

Huvudarbete

- Ställ en lämplig behållare under motorn.
- Ta bort oljeavtappningskruven ① samt magnet och tätningarring.

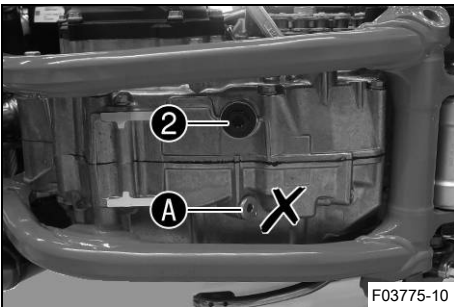

- Ta bort låsskruven ② och o-ring.

i Info
Ta inte bort skruven A.

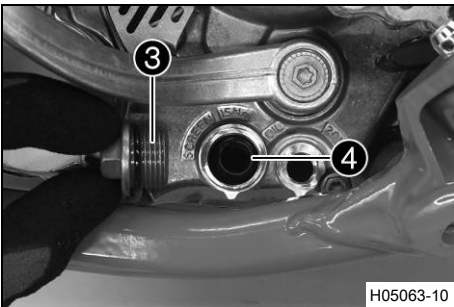

- Ta bort låsskruven ③ med den långa oljesilen ④ samt o-ringarna.
- Låt motoroljan rinna ut helt.
- Rengör noggrant delarna och tätningssyrtorna.

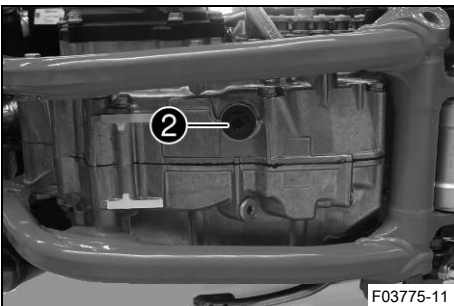

- Sätt i låsskruven ② samt den nya O-ring.

Specifikation

Låsskriv vevhus	M16x1,5	15 Nm
-----------------	---------	-------



- Sätt den långa oljesilen ④ med O-ringarna på en stiftnyckel.
- Sätt stiftnyckeln i hålet på låsskruven i motstående hälft av motorhuset.
- Skjut in oljesilen hela vägen in i motorhuset.

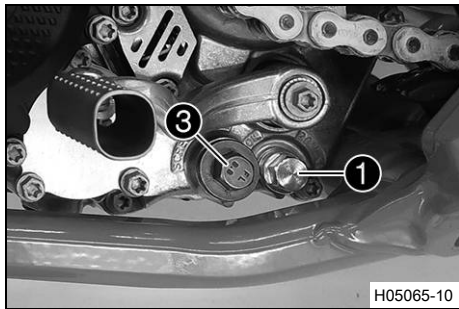

- Montera låsskruven **3** med o-ringen och dra åt.

Specifikation

Låsskruv oljesil	M20x1,5	15 Nm
------------------	---------	-------

- Sätt i oljeavtappningsskruven **1** med magnet och ny tätningssring och dra åt den.

Specifikation

Oljeavtappnings-skruv med magnet	M12x1,5	20 Nm
----------------------------------	---------	-------

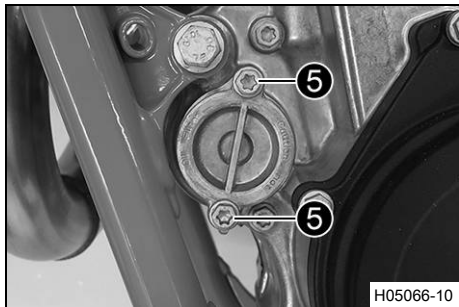

- Ta bort skruvarna **5**. Ta bort oljefilterlocket med O-ring.

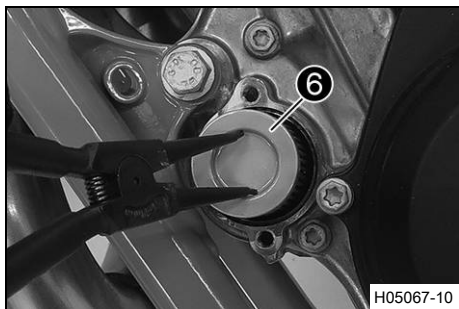

- Dra ut oljefiltret **6** ur oljefilterhuset.

Låsringstång (51012011000)

- Låt motorolja rinna ut helt.
- Rengör noggrant delarna och tätningssytan.

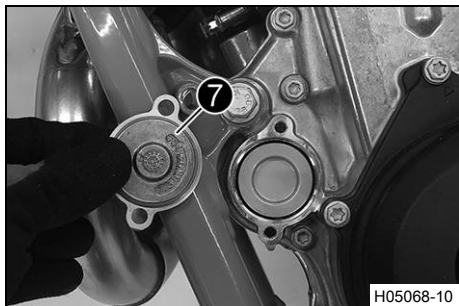

- Lägg motorcykeln på sidan och fyll på motorolja i oljefilterhuset till ca $\frac{1}{3}$.
- Sätt i det nya oljefiltret i oljefilterhuset.
- Olja in o-ringen på oljefilterlocket och montera den med oljefilterlocket **7**.
- Montera skruvarna och dra åt.

Specifikation

Skruv oljefilterlock	M6x16	10 Nm
----------------------	-------	-------

- Ställ upp motorcykeln.

- Ta bort oljepåfyllningsskruven **8** med o-ringen och fyll på motorolja.

Motorolja	1,2 l	Motorolja (SAE 10W/50) (s 157)
-----------	-------	--------------------------------

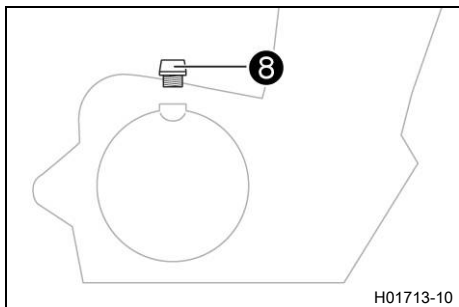

Info

Om för lite motorolja eller motorolja av låg kvalitet används ökar slitaget av motorn.

- Montera oljepåfyllningsskruven och o-ringen och dra åt skruven.



Fara

Risk för förgiftning Avgaser är giftiga och kan leda till medvetslöshet och dödsfall.

- Säkerställ alltid tillfredsställande ventilation när motorn är igång.
- Använd en lämplig avgasutsugning när du ska starta eller köra motorn i ett slutet utrymme.

- Starta motorn och kontrollera att den är tät.

Efterarbete

(Alla EXC-F SIX DAYS-modeller, XCF-W, XW-F)

- Montera motorskyddet. (📖 s 93)
- Kontrollera motoroljenivån. (📖 s 134)



18.4 Fylla på motorolja



Info

Om för lite motorolja eller motorolja av låg kvalitet används ökar slitaget av motorn.

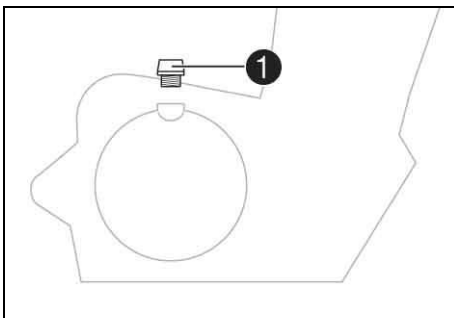

Huvudarbete

- Ta bort oljepåfyllningsskruven ① samt o-ringen.
- Fyll på motorolja upp till synglasets mitt ①.

Motorolja (SAE 10W/50) (📖 s 157)



Info

För optimal effekt bör inte olika motoroljor blandas. KTM rekommenderar att byta motoroljan vid behov.

- Montera oljepåfyllningsskruven och o-ringen och dra åt skruven.

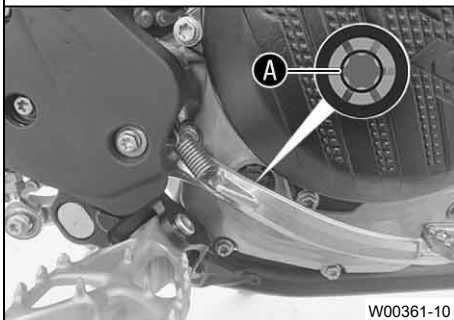

Fara

Risk för förgiftning Avgaser är giftiga och kan leda till medvetslöshet och dödsfall.

- Säkerställ alltid tillfredsställande ventilation när motorn är igång.
- Använd en lämplig avgasutsugning när du ska starta eller köra motorn i ett slutet utrymme.

- Starta motorn och kontrollera att den är tät.

Efterarbete

- Kontrollera motoroljenivån. (📖 s 134)



19.1 Rengöra motorcykeln

Obs!

Materialsador Vid felaktig användning av en högtrycksrengörare kommer komponenter att skadas eller förstöras.

Genom det höga trycket tränger vattnet in i elektriska komponenter, stickkontakter, vajrar, lager etc.

Alltför högt tryck orsakar störningar och förstör komponenter.

- Rikta inte vattenstrålen direkt mot elektriska komponenter, stickkontakter, vajrar eller lager.
- Håll ett minimiavstånd mellan högtrycksmunstycket och komponenten.

Minimiavstånd

60 cm



Obs!

Risker för miljön Miljöfarliga ämnen orsakar miljöskador.

- Kassera oljor, fetter, filter, bränslen, rengöringsmedel, bromsvätska etc. i enlighet med gällande bestämmelser.



Info

Rengör motorcykeln med jämna mellanrum. På så sätt behåller den sitt värde och utseende under en lång tid.

Undvik direkt solljus på motorcykeln när du rengör den.

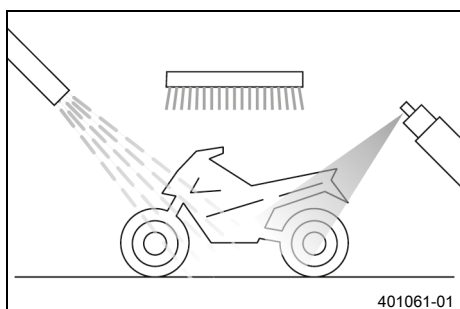

- Förslut avgassystemet så att det inte kommer in vatten.
- Börja med att ta bort grov smuts med en mjuk vattenstråle.
- Ställen med kraftig smuts ska sprayas in med vanligt rengöringsmedel för motorcyklar och bearbetas med en pensel.

Rengöringsmedel för motorcykel (📖 s 158)



Info

Använd varmt vatten med vanligt rengöringsmedel för motorcyklar och en mjuk svamp.

Använd aldrig rengöringsmedlet direkt på ett torrt fordon, utan skölj det alltid först med vatten.

- När motorcykeln har spolats av noggrant med en mjuk vattenstråle bör den torka ordentligt.
- Ta bort skyddet för avgassystemet.



Varning

Risk för olyckor Väta och smuts påverkar bromssystemet.

- Bromsa försiktigt flera gånger för att torka bromsbeläggen och bromsskivorna och befria dem från smuts.

- Efter rengöringen ska man köra ett stycke, tills motorn har nått drifttemperatur.



Info

Tack vare värmen försvinner vattnet även från oåtkomliga ställen på motorn och bromssystemet.

- Smörj alla glid- och lagerställen när motorcykeln har svalnat.
- Rengör kedjan. (📖 s 83)

- Blanka metalldelar (utom bromsskivan och avgassystemet) ska behandlas med korrosionsskyddsmedel.

Konserveringsmedel för lack, metall och gummi (📖 s 158)

- Alla delar av plast eller med pulverbeläggning ska behandlas med milda rengöringsmedel och vårdande medel.

Specialrengöringsmedel för glänsande eller matta lack-, metall- och plastytor (📖 s 159)

(Alla EXC-F-modeller)

- Smörj styrlåset.

Universal-oljespray (📖 s 159)



19.2 Kontroll- och skötselarbeten inför vinterkörning



Info

Om fordonet används vintertid bör man observera saltet som strös ut på gatorna. Motorcykeln bör skyddas mot det aggressiva saltet.

När fordonet har körts på saltade vägar ska det rengöras med kallt vatten efteråt. Varmt vatten förstärker saltets frätande effekt.

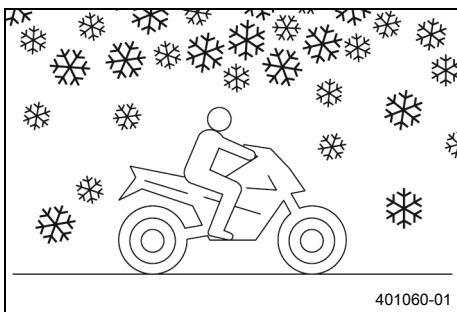

- Rengör motorcykeln. (📖 s 138)
- Gör rent bromssystemet.



Info

Efter **ALL** körning på saltade vägar ska bromsoken och bromsbeläggen göras rent ordentligt med kallt vatten och därefter torka. Komponenterna ska ha svalnat och behöver inte demonteras.

När fordonet har körts på saltade vägar ska det tvättas noggrant med kallt vatten och torkas av.

- Behandla motorn, svingen och alla övriga blanka eller förzinkade delar (utom bromsskivorna) med vaxbaserat korrosionsskyddsmedel.



Info

Se till att korrosionsskyddsmedlet inte hamnar på bromsskivorna eftersom bromsverkan reduceras avsevärt.

- Rengör kedjan. (📖 s 83)



20.1 Förvaring

**Varning****Risk för förgiftning** Bränsle är hälsovådligt.

- Låt inte bränsle hamna på huden, i ögonen eller på kläderna.
- Uppsök omedelbart läkare om bränsle har svalts.
- Andas inte in bränsleångor.
- Vid hudkontakt spolas det drabbade stället omedelbart av med mycket vatten.
- Spola ögonen grundligt med vatten och uppsök omedelbart läkare om bränsle har hamnat i ögonen.
- Byt om ifall du får bränsle på kläderna.
- Förvara bränslet i en lämplig dunk enligt gällande regler och oåtkomligt för barn.

**Info**

När motorcykeln inte ska användas under en längre tid bör du utföra eller låta utföra följande åtgärder. Kontrollera motorcykelns alla delar med avseende på funktion och slitage innan du ställer undan den. Eventuella underhållsarbeten, reparationer eller ombyggnader bör utföras under avställningstiden. Verkstäderna har då mindre att göra. På så sätt slipper du långa väntetider inför säsongstarten.

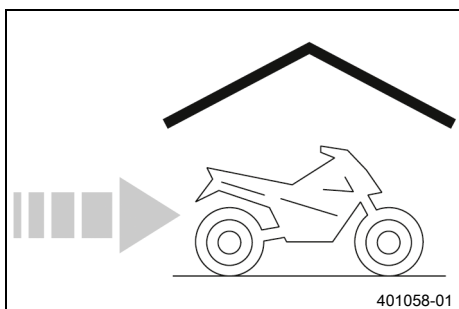

- Vid sista tankningen innan motorcykeln ställs av ska bränsletillsats blandas i.

Bränsletillsats (📖 s 158)

- Fyll på bränsle. (📖 s 47)

**Tips**

Fyll bränsletanken helt enligt anvisningarna och använd bränsle med så låg etanolhalt som möjligt.

- Rengör motorcykeln. (📖 s 138)
- Byt motorolja och oljefilter, rengör oljesilarna. 🛠️ (📖 s 134)
- Kontrollera frostskyddet och kylvätskenivån. (📖 s 122)
- Kontrollera däcktrycket. (📖 s 110)
- Demontera 12 V-batteriet. 🛠️ (📖 s 112)
- Ladda 12 V-batteriet. 🛠️ (📖 s 114)

Specifikation

Ideal laddnings- och förvaringstemperatur för litiumjonbatteriet	10 ... 20 °C
--	--------------

- Ställ fordonet på en torr förvaringsplats. Inga större temperaturväxlingar bör förekomma.

**Info**

KTM rekommenderar att motorcykeln lyfts upp.

- Palla upp motorcykeln på mc-lyften. (📖 s 61)
- Täck helst över motorcykeln med en luftgenomsläpplig presenning eller ett luftgenomsläppligt täcke. Använd aldrig lufttätt material som hindrar fukt från att avdunsta och därmed gynnar korrosion.

**Info**

Under avställningstiden bör motorn inte gå under kortare perioder. Motorn värms inte upp tillräckligt. Vattenånga som bildas vid förbränningen kondenseras och gör att ventiler och avgassystemet rostar.

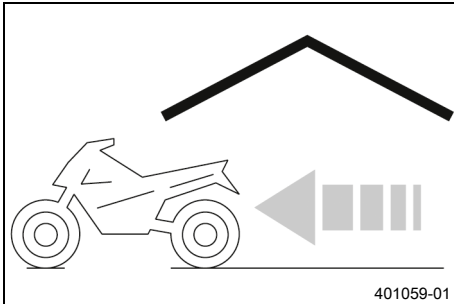

**20.2 Idrifttagande efter förvaring**

- Ta bort motorcykeln från mc-lyften. (📖 s 61)
- Montera 12 V-batteriet. 🗨️ (📖 s 113)
- Genomför alltid kontroll- och skötselarbetena före idrifttagandet. (📖 s 42)
- Provkör fordonet.











Fel	Möjlig orsak	Åtgärd
Motorn roterar inte (startmotor)	Handhavandefel	– Utför arbetsmomenten för att starta motorcykeln. (📖 s 42)
	Urladdning av 12 V-batteriet	– Ladda 12 V-batteriet. 🛠️ (📖 s 114) – Kontrollera laddningsspänningen. 🛠️ – Kontrollera vilostrommen. 🛠️ – Kontrollera generatorns statorlindning. 🛠️
	Huvudsäkring har gått sönder	– Byt huvudsäkring. (📖 s 116)
	Startrelä defekt	– Kontrollera startreläet. 🛠️
	Startmotor defekt	– Kontrollera startmotorn. 🛠️
Motorn roterar, men startar inte	Handhavandefel	– Utför arbetsmomenten för att starta motorcykeln. (📖 s 42)
	Snabblåskopplingen är inte hopkopplad	– Koppla ihop snabblåskopplingen.
	Säkring 1 har gått	– Byt säkringar för enskilda elektriska förbrukare.
	Säkring 4 har gått	– Byt säkringar för enskilda elektriska förbrukare.
	Tomgångsvarvtalet felaktigt justerat	– Ställ in tomgångsvarvtalet. 🛠️ (📖 s 130)
	Tändstift sotigt eller vått	– Rengör och torka eller byt ut tändstiftet och tändstiftskabelskon.
	Tändstiftets elektrodavstånd är för stort	– Ställ in elektrodavståndet. Specifikation Elektrodavstånd tändstift 1,0 mm
	Tändsystemet defekt	– Kontrollera tändsystemet. 🛠️
	Kabelstammens kortslutningskabel har skavts sönder, avstängningsknappen eller nödavstängningsknappen defekt	– Kontrollera kabelstammen. (visuell kontroll). – Kontrollera elsystemet.
	Fel i den elektroniska bränsleinsprutningen	– Läs av felminnet med KTM-diagnosverktyget. 🛠️
Motorn kommer inte upp i varvtal	Fel i den elektroniska bränsleinsprutningen	– Läs av felminnet med KTM-diagnosverktyget. 🛠️
	Tändsystemet defekt	– Tändspole - kontrollera sekundärlindningen. 🛠️ – Kontrollera tändstiftskabelskon. 🛠️ – Kontrollera generatorns statorlindning. 🛠️
Motorn har för låg effekt	Luftfiltret mycket smutsigt	– Rengör luftfiltret och luftfilterboxen. 🛠️ (📖 s 76)
	Bränslefiltret mycket smutsigt	– Byt bränslefiltret. 🛠️
	Bränslefiltret är mycket smutsigt	– Byt ut bränslesilen. 🛠️ (📖 s 133)
	Fel i den elektroniska bränsleinsprutningen	– Läs av felminnet med KTM-diagnosverktyget. 🛠️





Fel	Möjlig orsak	Åtgärd
Motorn har för låg effekt	Avgassystemet otätt, deformation eller för lite glasfibergarnfyllning i slutdämparen	<ul style="list-style-type: none"> – Kontrollera avgassystemet med avseende på skador. – Byt slutdämparens glasfibergarnstoppning. 🛠️ (📖 s 79)
	Ventilernas spel för litet	– Ställ in ventilspelet. 🛠️
	Tändsystemet defekt	<ul style="list-style-type: none"> – Tändspole - kontrollera sekundärlindningen. 🛠️ – Kontrollera tändstiftskabelskon. 🛠️ – Kontrollera generatorns statorlindning. 🛠️
Motorn får motorstopp under körningen	Bränslebrist	– Fyll på bränsle. (📖 s 47)
	Säkring 1 har gått	– Byt säkringar för enskilda elektriska förbrukare.
	Säkring 4 har gått	– Byt säkringar för enskilda elektriska förbrukare.
Motorn blir ovanligt varm	För lite kylvätska i kylsystemet	<ul style="list-style-type: none"> – Kontrollera att kylsystemet är tätt. – Kontrollera kylvätskenivån. (📖 s 123)
	För svag fartvind	– Stäng av motorn när motorcykeln står stilla.
	Kylarens lameller mycket smutsiga	– Rengör kylarens lameller.
	Skumbildning i kylsystemet	<ul style="list-style-type: none"> – Tappa av kylvätskan. 🛠️ (📖 s 123) – Fyll på kylvätska. 🛠️ (📖 s 124)
	Veck i kylarslangen	– Byt kylarslangen. 🛠️
	Termostat defekt	– Kontrollera termostaten. 🛠️ Specifikation Öppningstemperatur: 70 °C
	Defekt på kylarfläktsystemet	<ul style="list-style-type: none"> – Kontrollera kylarfläktsäkring. – Kontrollera säkring 4. – Kontrollera kylarfläkten. 🛠️
Kontrolllampan för funktionsfel lyser resp. blinkar	Fel i den elektroniska bränsleinsprutningen	<ul style="list-style-type: none"> – Stanna motorcykeln och bestäm den defekta komponenten med hjälp av blinkkoden. – Kontrollera kablarna med avseende på skador och de elektriska stickanslutningarna med avseende på korrosion och skador. – Läs av felminnet med KTM-diagnosverktyget. 🛠️
Hög oljeförbrukning	Veck i motoravluftningsslangen	– Dra avluftningsslangen utan veck eller byt ut slangen.
	Motoroljenivån för hög	– Kontrollera motoroljenivån. (📖 s 134)
	Motoroljan för tunnflytande (viskositet)	– Byt motorolja och oljefilter, rengör oljesilarna. 🛠️ (📖 s 134)
	Kolv resp cylinder sliten	– Bestäm kolvens/cylinders monteringspel. 🛠️
Urladdning av 12 V-batteriet	12 V-batteriet laddas inte av generatorm	<ul style="list-style-type: none"> – Kontrollera laddningsspänningen. 🛠️ – Kontrollera generatorns statorlindning. 🛠️

Fel	Möjlig orsak	Åtgärd
Urladdning av 12 V-batteriet	Oönskad elektrisk förbrukare	– Kontrollera viloströmmen. 
Värden raderade i kombinationsinstrumentet (klocka, stoppur, varvtider)	Kombinationsinstrumentets batteri är tomt	– Byt kombinationsinstrumentets batteri. ( s 120)
Helljus, halvljus, bakljus, positionsljus och nummerskyllsbe-lysning fungerar inte	Säkring 2 har gått	– Byt säkringar för enskilda elektriska förbrukare.
Signalhorn, bromsljus, körrikt-ningsvisare och kylarfläkt fun-gerar inte	Säkring 3 har gått	– Byt säkringar för enskilda elektriska förbrukare.

i Info

Blinkkoderna visas endast på fordonets ostrypta version.

Blinkkod kontrollampan för funktionsfel	 02a Kontrollampan för funktionsfel blinkar 2x per sekund
Villkor för sättning av fel	Programmering av gasspjällåget krävs
Blinkkod kontrollampan för funktionsfel	 02 Kontrollampan för funktionsfel blinkar kort 2x
Villkor för sättning av fel	Varvtalsgivare för vevaxel - funktionsfel i kopplingskretsen
Blinkkod kontrollampan för funktionsfel	 06 Kontrollampan för funktionsfel blinkar kort 6x
Villkor för sättning av fel	Gasspjällspositionssensor krets A - För låg insignal Gasspjällspositionssensor krets A - För hög insignal
Blinkkod kontrollampan för funktionsfel	 09 Kontrollampan för funktionsfel blinkar kort 9x
Villkor för sättning av fel	Insugningsrörets trycksensor cylinder 1 - För låg insignal Insugningsrörets trycksensor cylinder 1 - För hög insignal
Blinkkod kontrollampan för funktionsfel	 12 Kontrollampan för funktionsfel blinkar långt 1x, kort 2x
Villkor för sättning av fel	Temperatursensor för kylvätska - För låg insignal Temperatursensor för kylvätska - För hög insignal
Blinkkod kontrollampan för funktionsfel	 13 Kontrollampan för funktionsfel blinkar långt 1x, kort 3x
Villkor för sättning av fel	Temperatursensor för insugningsluft - för låg insignal Temperatursensor för insugningsluft - för hög insignal
Blinkkod kontrollampan för funktionsfel	 15 Kontrollampan för funktionsfel blinkar långt 1x, kort 5x
Villkor för sättning av fel	Lutningssensor – för låg insignal Lutningssensor – för hög insignal
Blinkkod kontrollampan för funktionsfel	 21 Kontrollampan för funktionsfel blinkar långt 2x, kort 1x
Villkor för sättning av fel	Batterispänning - för hög ingångsspänning

Blinkkod kontrollampa för funktionsfel	 22 Kontrollampa för funktionsfel blinkar långt 2x, kort 2x
Villkor för sättning av fel	Växelavkänningsgivare - För hög ingångsspänning Växelavkänningsgivare - För låg ingångsspänning
Blinkkod kontrollampa för funktionsfel	 33 Kontrollampa för funktionsfel blinkar långt 3x, kort 3x
Villkor för sättning av fel	Insprutningsventil cylinder 1 - funktionsfel i kopplingskretsen
Blinkkod kontrollampa för funktionsfel	 37 Kontrollampa för funktionsfel blinkar långt 3x, kort 7x
Villkor för sättning av fel	Tändspole 1, cylinder 1 - funktionsfel i kopplingskretsen
Blinkkod kontrollampa för funktionsfel	 41 Kontrollampa för funktionsfel blinkar långt 4x, kort 1x
Villkor för sättning av fel	Bränslepumpstyrning - avbrott/kortslutning mot jord Bränslepumpstyrning - för låg insignal

23.1 Motor

Typ	1-cylinder 4-takts bensinmotor, vätskekyld
Cylindervolym (Alla 450-modeller)	449,9 cm ³
Cylindervolym (Alla 500 EXC-F-modeller, XW-F)	510,9 cm ³
Slag (Alla 450-modeller)	63,4 mm
Slag (Alla 500 EXC-F-modeller, XW-F)	72 mm
Diameter	95 mm
Kompressionsförhållande	12,75:1
Tomgångsvarvtal	1 800 ... 1 900 v/min
Styrning	OHC, 4 ventiler styrs via vipparmen
Ventildiameter insugning	40 mm
Ventildiameter utblåsning	33 mm
Ventilernas spel	
Insugning vid: 20 °C	0,10 ... 0,15 mm
Utblåsning vid: 20 °C	0,12 ... 0,17 mm
Vevaxellager	2 cylindriska rullager
Vevstakslager	Glidlager
Kolvtappslager	Lagerbussning
Kolv	Lättmetall, smidd
Kolvringar	1 kompressionsring, 1 oljering
Motorsmörjning	Cirkulationssmörjning med 2 trokoidpumpar
Primärutväxling	29:72
Koppling	Flerskivskoppling i oljebad, hydrauliskt bekräftad
Växellåda	6-växlad växellåda med klockoppling
Utväxlingsförhållande	
1:ans växel	13:33
2:ans växel	16:30
3:ans växel	18:26
4:ans växel	22:26
5:ans växel	23:23
6:ans växel	26:22
Generator	14 V, 196 W
Tändsystem	Kontaktfritt styrt helelektroniskt tändsystem med digital tändningsreglering
Tändstift	NGK LZMAR8BI - 10
Elektroavstånd tändstift	1,0 mm
Kylning	Vätskekyllning, permanent cirkulation av kylvätskan genom vattenpump
Starthjälp	Startmotor

23.2 Åtdragningsmoment motor

Oljemunstycke för kopplingsmörjning (generatorlockets tätningssyta)	M4	0,8 Nm	
Skruv oljemunstycke böjt till kolvkylning	M4	2 Nm	Loctite®243™
Oljemunstycke för kamkedjesmörjning	M5	2 Nm	Loctite®243™
Oljemunstycke för kolvkylning	M5	2 Nm	Loctite®243™
Skruv arreteringsspak	M5	6 Nm	Loctite®243™
Skruv fjädertallrik koppling	M5	8 Nm	
Skruv låsbleck oljepumpens mellanhus	M5x10	6 Nm	Loctite®243™
Skruv stator	M5	6 Nm	Loctite®2701™
Skruv ställring koppling	M5x16	6 Nm	
Skruv sugpumpslock	M5x16	6 Nm	Loctite®243™
Skruv till lagersäkring	M5	6 Nm	Loctite®243™
Skruv tryckpumpslock	M5x16	6 Nm	Loctite®243™
Skruv vevaxelns varvtalsgivare och kabelhållarplåt	M5	6 Nm	Loctite®243™
Skruv växelavkänningsgivare	M5x14	5 Nm	Loctite®243™
Skruvar låsbleck huvudlager, växellådslager	M5x12	6 Nm	
Mutter vattenpumphjul	M6	6 Nm	Loctite®243™
Skruv avgasfläns	M6x16	10 Nm	Loctite®243™
Skruv för fixering av balansaxel på vattenpumplock	M6	10 Nm	Loctite® 222™
Skruv generatorlock	M6x25	10 Nm	
Skruv kamkedjespännare	M6	10 Nm	
Skruv kopplingens slavcylinder	M6	10 Nm	
Skruv kopplingslock	M6x25	10 Nm	
Skruv kopplingslock	M6x55	10 Nm	
Skruv motorhölje	M6x65	10 Nm	
Skruv motorhölje	M6x80	10 Nm	
Skruv oljefilterlock	M6x16	10 Nm	
Skruv skydd för kamkedjor	M6	10 Nm	Loctite®243™
Skruv spännskena	M6	10 Nm	Loctite®243™

Skruv startmotor	M6x25	10 Nm	
Skruv till anslutning för hållsystem för bränsleångor (Alla EXC-F-modeller, XW-F)	M6	2,5 Nm	Loctite®2701™
Skruv till lock för hållsystem för bränsleångor (XCF-W)	M6	5 Nm	Loctite®243™
Skruv topplock	M6x75	10 Nm	
Skruv vattenpumplock	M6x20	10 Nm	
Skruv vattenpumplock	M6x25	10 Nm	Loctite®243™
Skruv vattenpumplock	M6x45	10 Nm	
Skruv ventillock	M6	10 Nm	
Skruv vridmomentbegränsare	M6	10 Nm	Loctite®243™
Skruv växelspak	M6x16	14 Nm	Loctite®243™
Skruv växlingsarretering	M6x30	10 Nm	Loctite®243™
Skrubar motorhushalvor	M6	10 Nm	
Övriga skruvar generatorlock	M6	10 Nm	
Övriga skruvar kopplingslock	M6	10 Nm	
Skruvpropp oljekanal	M7	9 Nm	Loctite®243™
Skruv kamaxelns fästplåt	M7x1	15 Nm	
Skruv vipparmslager	M7x1	15 Nm	
Fixeringsskruv vevaxel	M8	10 Nm	
Låsskruv kamkedjespännare	M8	8 Nm	
Låsskruv vevaxelfixeringsskruv	M8	10 Nm	
Skruv framdrev	M10	60 Nm	Loctite®2701™
Skruvpropp oljekanal	M10	15 Nm	Loctite®243™
Skruv rotor	M10x1	70 Nm	
Tändstift	M10x1	10 ... 12 Nm	
Kylvätsketemperatursensor	M10x1,25	12 Nm	
Skruv topplock	M10x1,25	1:a steget 10 Nm 2:a steget 30 Nm 3:a steget 50 Nm Flänsen och gängan smorda	
Låsskruv oljetryckreglerventil	M12x1,5	20 Nm	
Oljeavtappningsskruv med magnet	M12x1,5	20 Nm	
Låsskruv vevhus	M16x1,5	15 Nm	
Mutter för primärdrev	M18LHx1,5	120 Nm	
Mutter kopplingsmedbringare	M18x1,5	100 Nm	
Låsskruv oljesil	M20x1,5	15 Nm	

Låsskruv generatorlock	M24x1,5	18 Nm
------------------------	---------	-------

23.3 Volymer

23.3.1 Motorolja

Motorolja	1,2 l	Motorolja (SAE 10W/50) (📖 s 157)
-----------	-------	----------------------------------

23.3.2 Kylvätska

Kylvätska	0,95 l	Kylvätska (📖 s 156)
-----------	--------	---------------------

23.3.3 Bränsle

Volym bränsletank, totalt ca	8,5 l	Blyfri bensin (ROZ 95) (📖 s 156)
------------------------------	-------	----------------------------------

23.4 Chassi

Ram	Centralrörram av krommolybdenstål
Gaffel	WP XPLOR CC
Fjädersväg	
fram	300 mm
bak	310 mm
Gaffeloffset	22 mm
Fjäderben	WP PDS
Bromssystem	Skivbromsar, bromsok flytande lagrade
Bromsskivor - diameter	
fram	260 mm
bak	220 mm
Bromsskivor, slitagegräns (Alla EXC-F, XCF-W, XW-F)	
fram	2,5 mm
bak	3,5 mm
Bromsskivor, slitagegräns (Alla EXC-F SIX DAYS-modeller)	
fram	2,5 mm
bak	3,7 mm
Däcktryck väg	
fram	2,0 bar
bak	2,0 bar
Sekundärutväxling (450 EXC-F EU, 450 EXC-F SIX DAYS EU)	14:52 (13:52)
Sekundärutväxling (Alla 500 EXC-F-modeller)	14:50 (13:50)
Sekundärutväxling (XCF-W)	13:52
Sekundärutväxling (XW-F)	14:48
Kedja	5/8 x 1/4"
Tillgängliga bakdrev	48, 50, 52
Styrhuvudvinkel	63,9°
Hjulbas	1 482 ± 10 mm
Sitthöjd utan last	963 mm

Markfrigång utan last	347 mm
Vikt utan bränsle ca (Alla EXC-F-modeller)	109 kg
Vikt utan bränsle ca (XCF-W)	107,4 kg
Vikt utan bränsle ca (XW-F)	110,6 kg
Högsta tillåtna axellast fram	145 kg
Maximal tillåten axellast bak	190 kg
Maximal tillåten totalvikt	335 kg

23.5 Elsystem



12 V-batteri	HJTZ5S-FP-C	Litiumjonbatteri Batterispänning: 12 V Märkkapacitet: 2,0 Ah underhållsfri
Kombinationsinstrumentets batteri	CR 2430	Batterispänning: 3 V
Säkring	58011109120	20 A
Strålkastare	LED	
Positionsljus	LED	
Kontrollampor	W2,3W/sockel W2x4,6d	12 V 2,3 W
Körriktningsvisare (Alla EXC-F-modeller)	R10W / sockel BA15s	12 V 10 W
Broms-/bakljus	LED	
Nummerskyltsbelysning	LED	

23.6 Däck

Giltighet	Framdäck	Bakdäck
(Alla EXC-F-modeller)	90/90 - 21 M/C 54R M+S TT MAXXIS Maxx Enduro	140/80 - 18 M/C 70R TT MAXXIS Maxx Enduro
(Alla EXC-F SIX DAYS-modeller)	90/90 - 21 M/C 54M M+S TT Metzeler 6 Days Extreme	140/80 - 18 M/C 70M M+S TT Metzeler 6 Days Extreme
(XCF-W)	80/100 - 21 51M TT Dunlop GEOMAX MX33F	110/100 - 18 64M TT Dunlop GEOMAX AT81
(XW-F)	80/100 - 21 51M TT Dunlop GEOMAX MX33F	110/100 - 18 64M TT Dunlop GEOMAX AT81

De angivna däcken tillhör gruppen av möjliga standarddäck. Kontakta en auktoriserad återförsäljare eller kvalificerad däckhandlare för eventuella alternativa fabrikat. Lokalt gällande föreskrifter om godkännande samt respektive tekniska specifikationer måste följas. För ytterligare information, se avsnittet Service på: KTM.COM

23.7 Gaffel

Gaffelns artikelnummer	A490C169X402000	
Gaffel	WP XPLOR CC	
Kompressionsdämpning		
Komfort	17 klickningar	
Standard	15 klickningar	
Sport	7 klickningar	
Returdämpning		
Komfort	19 klickningar	
Standard	17 klickningar	
Sport	9 klickningar	
Fjäderlängd med förspänningsbussning(ar)	476 mm	
Fjäderkonstant		
Vikt förare: 65 ... 75 kg	4,4 N/mm	
Vikt förare: 75 ... 85 kg	4,6 N/mm	
Vikt förare: 85 ... 95 kg	4,8 N/mm	
Gaffellängd	940 mm	
Oljemängd utvärdig mekanism	390 ml	Gaffelolja (SAE 4) (48601166S1) ( s 156)
Oljemängd patron	175 ml	Gaffelolja (SAE 4) (48601166S1) ( s 156)

23.8 Fjäderben

Fjäderbenets artikelnummer	A490C467X305000	
Fjäderben	WP PDS	
Kompressionsdämpning lowspeed		
Komfort	18 klickningar	
Standard	15 klickningar	
Sport	12 klickningar	
Kompressionsdämpning highspeed		
Komfort	2,5 varv	
Standard	2 varv	
Sport	1,5 varv	
Returdämpning		
Komfort	18 klickningar	
Standard	15 klickningar	
Sport	12 klickningar	
Fjäderförspänning	7 mm	
Fjäderkonstant		
Vikt förare: 65 ... 75 kg	69 N/mm	
Vikt förare: 75 ... 85 kg	72 N/mm	
Vikt förare: 85 ... 95 kg	75 N/mm	
Fjäderlängd	225 mm	
Gasträck	10 bar	

Statiskt häng	38 mm
Förrahäng	110 mm
Monteringslängd	402,7 mm
Stötdämparolja	Stötdämparolja (SAE 2,5) (50180751S1) (📖 s 157)

23.9 Åtdragningsmoment chassi

Skruv bränslepump	EJOT PT®	2,5 Nm	
Skruv kombinationsbrytare (Alla EXC-F SIX DAYS-modeller, XCF-W)	EJOT PT® K50x18	2 Nm	
Skruv nödavstängningsknapp	EJOT PT® K50x18	2 Nm	
Skruv sadelfäste	EJOT EJOFORM PT® K60x23/18	2,5 Nm	
Skruv slangklämma kylarslangar		2,4 Nm	
Skruv temperatursensor för insugningsluft (Alla EXC-F-modeller)	EJOT DELTA PT® 45x12-Z	0,7 Nm	
Skruv tryckregulator	EJOT PT® K60x25-Z	2,3 Nm	
Övriga skruvar chassi	EJOT PT® K60x25-Z	2 Nm	
Skruv fast handtag	M4	5 Nm	Loctite®243™
Skruv slangklämma gasspjällskropp	M4	5 Nm	
Ekernippel bakhjul	M4,5	6 Nm	
Ekernippel framhjul	M4,5	6 Nm	
Skruv batteripol	M5	2,5 Nm	
Skruv blinkersomkopplare	M5	1 Nm	
Skruv gasspjällskroppens skydd	M5	2,6 Nm	
Skruv ljusomkopplare	M5	1 Nm	
Skruv ramskydd	M5	3 Nm	
Skruv temperatursensor för insugningsluft (XCF-W, XW-F)	M5	2,7 Nm	
Övriga muttrar chassi	M5	5 Nm	
Övriga skruvar chassi	M5	5 Nm	
Mutter gasvajer mot gasspjällskropp	M6	3 Nm	
Mutter startmotor	M6	4 Nm	
Skruv batterihållarbygel	M6	6 Nm	
Skruv bromsledningsstyrning mot sving	M6	4,5 Nm	
Skruv bromsskiva bak	M6	14 Nm	Loctite®243™
Skruv bromsskiva fram	M6	14 Nm	Loctite®243™
Skruv bränsletankspoiler mot kylare	M6	6 Nm	
Skruv gashandtag	M6	5 Nm	
Skruv handtag	M6	5 Nm	

Skruv jordkabel på ramen	M6	10 Nm	
Skruv kedjeskydd	M6	6 Nm	Loctite®243™
Skruv kullad tryckstång på bromscylindern bak	M6	10 Nm	Loctite®243™
Skruv sadelfäste	M6	8 Nm	
Skruv skärm	M6	12 Nm	
Skruv startkabel till startrelä	M6	6 Nm	
Skruv uttagspanel med kombinationsinstrument	M6	5 Nm	
Övriga muttrar chassi	M6	10 Nm	
Övriga skruvar chassi	M6	10 Nm	
Mutter bakdrevsskruv	M8	35 Nm	Loctite®2701™
Mutter bromshandtagsändläge bak	M8	20 Nm	
Mutter däcklås	M8	12 Nm	
Skruv axelklämma	M8	15 Nm	
Skruv bromsok fram	M8	25 Nm	Loctite®243™
Skruv gaffelkrona nedtill (Alla EXC-F SIX DAYS-modeller)	M8	12 Nm	
Skruv gaffelkrona nedtill (Alla EXC-F, XCF-W, XW-F)	M8	15 Nm	
Skruv gaffelkrona upptill (Alla EXC-F SIX DAYS-modeller)	M8	17 Nm	
Skruv gaffelkrona upptill (Alla EXC-F, XCF-W, XW-F)	M8	20 Nm	
Skruv gaffelrör upptill	M8	20 Nm	
Skruv glidstycke för kedja	M8	15 Nm	
Skruv grenrör	M8	15 Nm	
Skruv klämelement	M8	20 Nm	
Skruv motorstag på motor	M8x20	25 Nm	Loctite®243™
Skruv motorstag på ram	M8x15	25 Nm	Loctite®2701™
Skruv sidostödfästning	M8	33 Nm	Loctite®2701™
Skruv utliggare nedtill	M8	30 Nm	Loctite®2701™
Skruv utliggare upptill	M8	35 Nm	Loctite®2701™
Övriga muttrar chassi	M8	25 Nm	
Övriga skruvar chassi	M8	25 Nm	
Skruv motorfäste	M10	60 Nm	
Skruv styrhållare	M10	40 Nm	Loctite®243™
Övriga muttrar chassi	M10	45 Nm	

Övriga skruvar chassi	M10	45 Nm	
Skruv fjäderben nedtill	M12	80 Nm	Loctite®2701™
Skruv fjäderben upptill	M12	80 Nm	Loctite®2701™
Mutter svingbult	M16x1,5	100 Nm	
Skruv hjulaxel fram	M20x1,5	35 Nm	
Skruv styrhuvud upptill	M20x1,5	12 Nm	
Mutter hjulaxel bak	M22	80 Nm	
Inskruvningsstuts kylsystem	M24x1,5	7,5 Nm	Loctite®243™

Blyfri bensin (ROZ 95)

Standard/klassificering

- DIN EN 228 (ROZ 95)

Specifikation

- Använd endast blyfri bensin som motsvarar angiven standard eller är likvärdigt.
- En etanolhalt på max. 10 % (E10-bensin) är helt ofarlig.



Info

Använd **inte** bränsle av metanol (t ex M15, M85, M100) eller med en etanolhalt på över 10 % (t ex E15, E25, E85, E100).

Bromsvätska DOT 4 / DOT 5.1

Standard/klassificering

- DOT

Specifikation

- Använd endast bromsvätska som motsvarar angiven standard (se uppgifter på behållaren) och har lämpliga egenskaper.

Rekommenderad leverantör

Castrol

- REACT PERFORMANCE DOT 4

MOTOREX®

- Brake Fluid DOT 5.1

Gaffelolja (SAE 4) (48601166S1)

Standard/klassificering

- SAE (📖 s 160) (SAE 4)

Specifikation

- Använd endast oljor som motsvarar angivna standarder (se uppgifter på behållaren) och har lämpliga egenskaper.

Kylvätska

Specifikation

- Använd endast silikatfri kylvätska av hög kvalitet med korrosionsskyddstillägg för aluminiummotorer. Olämpliga frostskyddsmedel och frostskyddsmedel av lägre kvalitet orsakar korrosion, avlagringar och skumbildning.
- Använd inte rent vatten eftersom endast kylvätska har smörjegenskaper och kan skydda mot korrosion.
- Använd endast kylvätska som motsvarar de angivna kraven (se uppgifter på behållaren) och har lämpliga egenskaper.

Frotskydd minst ner till	-25 °C
--------------------------	--------

Blandningsförhållandet måste anpassas till det nödvändiga frotskyddet. Använd destillerat vatten om kylvätskan måste spädas ut.

Vi rekommenderar att färdigblandad kylvätska används.

Följ anvisningarna från kylvätskans tillverkare gällande frostskydd, utspädning och blandbarhet (kompatibilitet) med andra kylvätskor.

Rekommenderad leverantör**MOTOREX®**

- COOLANT M3.0

Motorolja (SAE 10W/50)**Standard/klassificering**

- JASO T903 MA2 (📖 s 160)
- SAE (📖 s 160) (SAE 10W/50)

Specifikation

- Använd endast motoroljor som motsvarar angivna standarder (se uppgifter på behållaren) och som har motsvarande egenskaper.

Helsyntetisk motorolja

Rekommenderad leverantör**MOTOREX®**

- Cross Power 4T

Stötdämparolja (SAE 2,5) (50180751S1)**Standard/klassificering**

- SAE (📖 s 160) (SAE 2,5)

Specifikation

- Använd endast oljor som uppfyller angivna standarder (se uppgifter på behållaren) och har motsvarande egenskaper.

Bränsletillsats

Rekommenderad leverantör
MOTOREX®
– Fuel Stabilizer

Högvisköst smörjfett

Rekommenderad leverantör
SKF®
– LGHB 2

Kedjerengöringsmedel

Rekommenderad leverantör
MOTOREX®
– Chain Clean

Kedjesprej offroad

Rekommenderad leverantör
MOTOREX®
– Chainlube Offroad

Konserveringsmedel för lack, metall och gummi

Rekommenderad leverantör
MOTOREX®
– Moto Protect

Långtidsfett

Rekommenderad leverantör
MOTOREX®
– Bike Grease 2000

Olja för luftfilter av skumplast

Rekommenderad leverantör
MOTOREX®
– Racing Bio Liquid Power

Rengöringsmedel för luftfilter

Rekommenderad leverantör
MOTOREX®
– Racing Bio Dirt Remover

Rengöringsmedel för motorcykel

Rekommenderad leverantör
MOTOREX®
– Moto Clean

Silikonspray

Rekommenderad leverantör

MOTOREX®

- Silicone Spray

Specialrengöringsmedel för glänsande eller matta lack-, metall- och plastytor

Rekommenderad leverantör

MOTOREX®

- Quick Cleaner

Universal-oljespray

Rekommenderad leverantör

MOTOREX®

- Joker 440 Synthetic

SAE

SAE-viskositetsklasserna har framtagits av Society of Automotive Engineers och delar in oljor efter deras viskositet. Viskositeten beskriver bara en oljas egenskap och ger ingen upplysning om kvaliteten.

JASO T903 MA2

Olika tekniska utvecklingstendenser ledde till en egen specifikation för motorcyklar - standarden **JASO T903 MA2**.

I motorcyklar användes tidigare motorolja för personbilar eftersom det saknades en egen specifikation för motorcyklar.

För bilmotorer är långa serviceintervall viktiga. För motorcykelmotorer är det viktigt med högt effektutbyte vid höga varvtal.

I de flesta motorcykelmotorer används samma olja för att smörja växellådan och kopplingen.

Standarden **JASO T903 MA2** tar hänsyn till dessa speciella krav.



OBD	On Board Diagnosis (diagnossystem)	Fordonssystem som övervakar fordonselektronikens angivna parametrar
-	Quickshifter	Motorelektronikens funktion för uppväxling utan akti- ivering av kopplingen

28 LISTA MED FÖRKORTNINGAR

Art.nr	artikelnummer
bl.a.	bland annat
ca	cirka
el.dyl.	eller dylikt
etc.	et cetera
ev.	eventuellt
ev.	vid behov
jfr.	jämför
Nr	nummer
osv.	och så vidare
resp.	respektive
t.ex.	till exempel



29.1 Gula och orange symboler

Gula och orangea symboler visar ett fel som måste åtgärdas snart. Aktiv körhjälp visas också med gula eller orangea symboler.

	Kontrolllampan för funktionsfel lyser/blinkar gult – OBD har identifierat ett fel i fordonselektroniken. Stanna fordonet på ett säkert sätt och kontakta en auktoriserad KTM-verkstad.
	Bränslevarningslampan lyser gult – Bränslenivån har nått reservmarkeringen.

29.2 Gröna och blåa symboler

Gröna och blåa symboler anger information.

	Kontrolllampan för helljus lyser blått – Helljuset är tänd.
	Blinkerskontrolllampan blinkar grönt – Körriktningsvisaren är påslagen.

1

12 V-batteri	
demontering	112
laddning	114
12 V-batteri	
montering	113
starteffekt	39

A

Användningsdefinition	7
Arbetsregler	9
Avsedd användning	7
Avstängningsknapp	18

B

Bakdrev	
kontroll	86
Bakhjul	
demontering	107
montering	108
Bilder	11
Blinkersomkopplare	17
Blinkkod	145-146
Bromsbelägg	
byte på bakbromsen	103
byte på frambromsen	97
kontroll av bakbromsen	103
kontroll av frambromsen	97
Bromsbeläggsskydd	
kontroll av bakbromsen	103
kontroll av frambromsen	97
Bromshandtag	16
inställning av spel	94
kontroll av spel	94
Bromsskivor	
kontroll	94
Bromssystem	94-105
Bromsvätska	
påfyllning i bakbromsen	101
påfyllning i frambromsen	95
Bromsvätskenivå	
kontroll av bakbroms	101
kontroll av frambromsen	95
Bruksanvisning	10
Bränslen, vätskor och oljor	11
Bränslesil	
byte	133
Bränsletank	
demontering	80

montering	81
-----------	----

D

Diagnoskontakt	121
Dragnig av gasvajern	
kontroll	88
Däckens skick	
kontroll	110
Däcktryck	
kontroll	110

E

Ekerspänning	
kontroll	111

F

Felaktig användning	7
Felsökning	142-144
Fjäderben	
demontering	70
inställning av fjäderförspänning	55
kontroll av hänget under körning	54
kontroll av statiskt häng	54
montering	71
Fordonsidentifieringsnummer	14
Fordonsvy	
bakifrån, höger sida	13
vänster sida fram	12
Fotbromspedal	22
inställning av utgångsläge	100
kontroll av spel	99
Framdrev	
kontroll	86
Framhjul	
demontering	106
montering	107
Frostskydd	
kontroll	122
Förvaring	140-141

G

Gaffelben	
avlufning	61
demontering	63
kontroll av grundinställning	56
montering	64
rengöring av dammtätningar	62
Gaffelskydd	
demontering	62
montering	63
Gashandtag	16

Gasspjälläge			
anpassning	131		
Gasvajerns spel			
inställning	127		
kontroll	127		
Grundinställning chassi			
kontroll av inställning med aktuell förarvikt	51		
Gummihandtag			
kontroll	89		
H			
Huvudsäkring			
byte	116		
Häng under körning			
inställning	56		
I			
Idrifttagande			
efter förvaring	141		
kontroll- och skötselarbeten inför varje idrifttagande	42		
Idrifttagning			
anvisningar för första idrifttagningen	37		
K			
Kallstartknapp			20
Karakteristik för gasrespons			
inställning	128		
Kedja			
kontroll	86		
rengöring	83		
Kedjespänning			
inställning	85		
kontroll	84		
Kedjestyrare			
kontroll	86		
Kombinationsinstrument			
avläsning av varvtiden	26		
byte av kombinationsinstrumentets batteri	120		
inställning	25		
inställning av kilometer/engelsk mil	24		
inställning av klockan	26		
översikt	24		
Kompressionsdämpning			
inställning av gaffel	57		
Kompressionsdämpning highspeed			
inställning av fjäderben	52		
Kompressionsdämpning lowspeed			
inställning av fjäderben	51		
Koppling			
byte av vätska	92		
kontroll/åtgärd av vätskenivå	91		
Kopplingshandtag			16
inställning av utgångsläge	90		
Kundtjänst			11
Kylsystem			122
Kylvätska			
avtappning	123		
kontroll av frostskydd och kylvätskenivå	122		
kontroll av nivå	123		
påfyllning	124		
Körriktningsvisarlampa			
byte	119		
L			
Ljusomkopplare			17
Luftfilter			
demontering	75		
montering	75		
rengöring	76		
Luftfilterbox			
rengöring	76		
Luftfilterboxens skydd			
demontering	74		
förberedelse för fastgöring	77		
montering	74		
M			
Mapping			
ändring	129		
Miljö			9
Motor			
inkörning	38		
Motorcykel			
borttagning från mc-lyft	61		
rengöring	138		
uppallning på mc-lyft	61		
Motornummer			15
Motorolja			
byte	134		
påfyllning	137		
Motoroljenivå			
kontroll	134		
Motorskydd			
demontering	93		
montering	93		

N		Starteffekt från litiumjonbatterier vid låga temperaturer	39
Nedre gaffelkrona		Startknapp	17
demontering	65	Strålkastare	
montering	66	inställning av räckvidd	119
Nyckelnummer	15	Strålkastarinställning	
O		kontroll	119
OCU	121	Strålkastarlampa	
Oljefilter		byte	118
byte	134	Strålkastarmask med strålkastare	
Oljesilar		demontering	117
rengöring	134	montering	117
Q		Styre	
Quickshifter	44	spärning	23
aktivering	44	upplåsning	23
programmering	90	Styrets läge	58
R		inställning	58
Ram		Styrhuvudets lager	
kontroll	88	smörjning	69
Ramskydd		Sving	
demontering	63	kontroll	88
montering	63	Svåra körförhållanden	39
Reklamationsrätt	11	höga temperaturer	41
Reservdelar	11	leriga sträckor	41
Returdämpning		låga temperaturer	41
inställning av fjäderben	52	långsam körning	41
inställning av gaffel	57	snö	41
S		torr sand	39
Sadel		våt sand	40
borttagning	73	våta sträckor	41
montering	73	Säker drift	8
Service	11	Säkring	
Serviceschema	49-50	byte av huvudsäkring	116
Sidostöd	22	T	
Signalhornsknapp	16	Tanklock	
Skyddsutrustning	9	stängning	20
Skärm fram		öppning	19
demontering	69	Tankning	
montering	70	bränsle	47
Slutdämpare		Teknisk information	
byte av glasfibergarnstoppningen	79	chassi	150
demontering	77	däck	151
montering	77	elsystem	151
rengöring av Spark Arrestor	78	fjäderben	152
Spel i styrhuvudets lager		gaffel	152
inställning	68	motor	147
kontroll	68	volymer	150
Start	42	åtdragningsmoment chassi	153

åtdragningsmoment motor	148
Tekniska tillbehör	11
Tillverkargaranti	11
Tomgångsvarvtal	
inställning	130
Tomgångsvarvtal-regleringsskruv	21
Traktionskontroll	
aktivering	43
Transport	46
Typskylt	14
V	
Vinterkörning	
kontroll- och skötselarbeten	139
Volym	
bränsle	48, 150
kylvätska	124, 126, 150
motorolja	136, 150
Växelspak	21
inställning av utgångsläge	132
kontroll av utgångsläget	131
Ö	
Översikt över kontrollampor	19
Övriga medel	11



3214841sv

30.11.2023

